

Ahead of the Expected
with LG HVAC Solutions



2024 | AIRE ACONDICIONADO

2024 AIRE ACONDICIONADO



LG Electronics
<https://www.lg.com/mx>
<https://www.lg.com/mx/business>

Distributed by



LUGARES DE PRODUCCIÓN GLOBAL

AMÉRICA LATINA INFRAESTRUCTURA DE OFICINAS DE VENTAS



PROVEEDOR TOTAL DE SOLUCIONES DE HVAC

La Unidad de Negocio de LG Electronics en su división de Soluciones de Aire Acondicionado es proveedora de equipos HVAC y soluciones de energía. La compañía ofrece un amplio portafolio de productos de aire acondicionado que son compatibles con cualquier edificio en cualquier lugar, incluidos espacios residenciales, rascacielos imponentes, fábricas masivas y salas de conciertos gigantes.

Como un verdadero proveedor total de soluciones de HVAC y energía, LG también suministra incluso a los edificios más grandes e instalaciones industriales con sistemas centrales de aire acondicionado como chillers y soluciones de control eficaces.

LG fue la primera compañía en la industria en alcanzar 100 millones de equipos exportados, un hito histórico en la industria. En alcanzar ese hito significativo. El éxito de los equipos de aire acondicionado LG ha permitido que la compañía se convierta en uno de los principales actores en la industria altamente competitiva de HVAC. LG se ha convertido en un especialista total en soluciones. La compañía ha aumentado constantemente sus ventas y su cuota de mercado al introducir soluciones de climatización eficientes y confiables, buscando activamente nuevas oportunidades en todos los sectores. Este rendimiento excelente y sostenido se logra con una base sólida de investigación y desarrollo, y una infraestructura de plantas de fabricación avanzada.

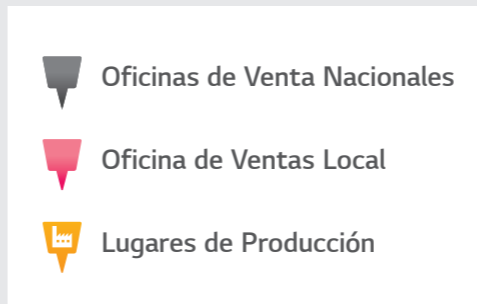

ÍNDICE

006

MINI SPLIT

006 - 039



040

VENTANA

040 - 043



044

PORTÁTIL

044 - 051



052

PURIFICADOR

052 - 057



058

MULTI

058 - 101



102

DIVIDIDOS INVERTER

102 - 145



146

UNIDAD PAQUETE

146 - 179



180

MULTI V

180 - 205



206

CHILLER

206 - 231





MINI SPLIT

Artcool | Estándar Plus | Estándar | Estándar X | On / Off







LÍNEA DE PRODUCTO

MINI SPLIT

	BTU (VOLTAJE)					TECNOLOGÍA PRINCIPAL		SMART			SALUD			DURABILIDAD			
	1TR (110)	1TR (220)	1.5TR (220)	2TR (220)	3TR (220)	Compresor Dual Inverter	10 AÑOS de Garantía	LG ThinQ	Smart Diagnosis	Monitor de Energía	Plasmaster Ionizer plus	Filtro Dual	Lim pieza Automática	Gold Fin	Resistente a altos voltajes	Cert. TUV	Fide Certi
INVERTER / ON / OFF																	
ARTCOOL																	
 Sólo Frío		●	●	●		●		●	●	●	●	●	●	●	●	●	●
Frío Calor		●	●	●		●		●	●	●	●	●	●	●	●	●	●
Estándar Plus																	
 Sólo Frío		●	●	●		●		●	●	●	●	●	●	●	●	●	●
Frío Calor		●	●	●		●		●	●	●	●	●	●	●	●	●	●
Estándar																	
 Sólo Frío	●	●	●	●		●		●	●	●	●	●	●	●	●	●	●
Frío Calor	●	●	●	●	●	●		●	●	●	●	●	●	●	●	●	●
Estándar X																	
 Sólo Frío	●	●	●	●		●		●	●	●	●	●	●	●	●	●	●*
Frío Calor	●	●	●	●		●		●	●	●	●	●	●	●	●	●	●
On / Off																	
 Sólo Frío	●	●	●	●				●									
Frío Calor	●	●	●	●				●									

* FIDE : NO SE APLICA PARA EL MODELO VX242C3

VENTANA / PORTÁTIL

	BTU (VOLTAJE)										TECNOLOGÍA PRINCIPAL		SMART		OTROS
	5k M. (110)	5k (110)	8k (110)	10k (110)	12k (110)	12k (220)	14k (110)	18k (220)	24k (220)	Compresor Dual Inverter	10 AÑOS de Garantía	LG ThinQ	Smart Diagnosis	Micro Filtro	
VENTANA / PORTÁTIL															
Ventana															
 Sólo Frío (Inverter)									●	●	●	●		●	●
 Sólo Frío	●	●	●		●	●									●
Portátil															
 Sólo Frío (Inverter)									●			●		●	●
 Frío Calor									●					●	●
 Sólo Frío					●										

TECNOLOGÍA PRINCIPAL



Compresor Dual Inverter



• ¿Qué es el Compresor Dual Inverter?

Un compresor es el "corazón" de un aire acondicionado, y monitorea si funciona de manera adecuada, efectiva y silenciosa para evitar el estrés y el alto consumo energético. El Compresor Dual Inverter de LG ofrece una solución efectiva, haciendo que el aire acondicionado enfríe rápidamente, dure más tiempo y opere de forma silenciosa a comparación de otros modelos convencionales.

Resultados de Prueba & Reporte de Prueba de Verificación

Ahorra más Energía

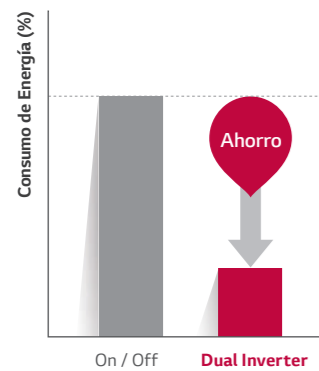

Más Rápido

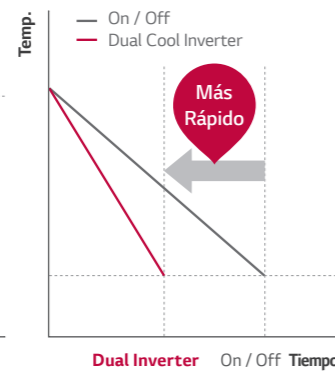

Reduce la Vibración Hasta un 88%

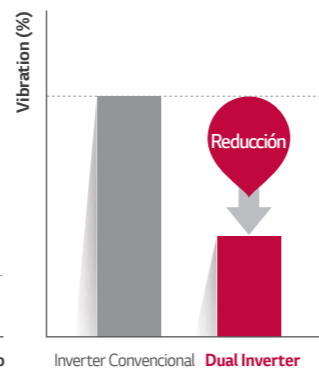

Reporte de Prueba de Verificación

TUV Rheinland, Verificado para ahorrar energía y enfriar rápido.

Ahorro de Energía Enfriamiento Rápido



• ¿Cómo Funciona?

Velocidad-Variable Dual Rotatoria

A través del motor de su compresor con una frecuencia rotacional más amplia que hace que sea más eficiente energéticamente, y también posee una capacidad volumétrica mayor de enfriamiento comparada con los compresores convencionales.

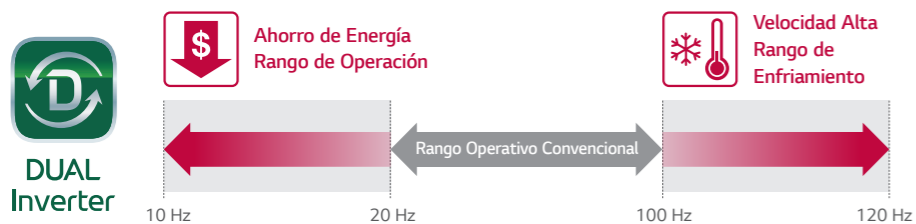

Compresor DUAL Inverter

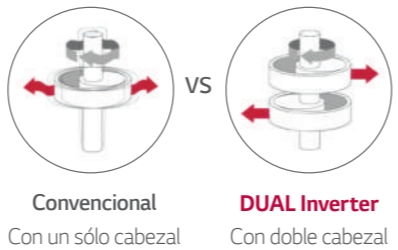

• Mayor Confiabilidad en el Producto

El Compresor Dual Inverter reduce la vibración y con ello los niveles de presión del sonido. La reducción de la vibración disminuye la posibilidad de fracturas alrededor de las tuberías.



10 Años de Garantía en el Compresor Inverter

LG resguarda lo mejor para sus consumidores al otorgar 10 años de garantía en el Compresor Inverter de sus Aires Acondicionados.

※ Las especificaciones pueden variar dependiendo de cada modelo.

• ¿Qué es la Garantía de 10 Años?

Los compresores son para los aires acondicionados lo que son los motores para los carros. Con 10 Años de Garantía en el compresor, los usuarios pueden corroborar los beneficios del Aire Acondicionado LG por un largo periodo de tiempo.

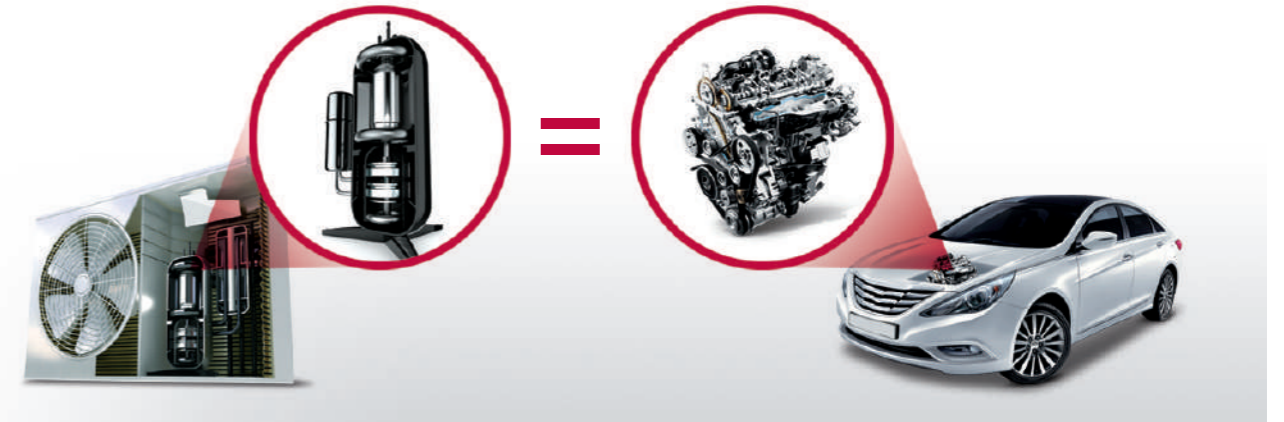

• Beneficios & Verificación

Aire Acondicionado Confiable

Se enfatiza la seguridad del producto mediante la Garantía de 10 años en el compresor para asegurarles a los consumidores la durabilidad del producto.

Verificación

TUV Rheinland, Prueba de largo plazo en confiabilidad y Prueba Marginal *

* Prueba de largo plazo en confiabilidad
El estilo único en el método de pruebas de LG combinado con condiciones de operación reforzadas para garantizar la durabilidad de un producto, ayudan a probar y definir su ciclo de vida en un periodo corto de tiempo a través de la aceleración del ciclo.

* Prueba Marginal
Es un método de prueba usado para asegurar la durabilidad en varias situaciones adversas que podrían ocurrir, para lo cual se comparan los resultados de la prueba de confiabilidad en el compresor contra niveles de presión y temperatura mayores al rango designado para el funcionamiento de este.

* Certificación de 10 años en el ciclo de vida del producto otorgada por TUV Rheinland.

DUAL INVERTER COMPRESSOR | **10 YEAR WARRANTY**

Tipo Compresor Sencillo Tipo Compresor Dual



SMART

LG ThinQ

Wi-Fi Integrado

Controla tus aires acondicionados mediante tu teléfono inteligente; funciona con Android y iOS. La tecnología avanzada te brinda mayores beneficios.

• ¿Qué es LG ThinQ?

Ahora puedes acceder a tu aire acondicionado en cualquier momento desde cualquier lugar con un simple toque a través de la aplicación móvil LG ThinQ. Mediante la conexión a Wi-Fi, puedes controlar tu aparato desde fuera e incluso puedes consultar con tranquilidad el consumo energético. A diferencia de otras marcas, LG incorpora la conexión a Wi-Fi a tu equipo, así que no tienes que gastar de más para acceder a las funciones inteligentes.



LG ThinQ - Control por Voz

• ¿Cómo Funciona?



• Beneficios

Control por Voz Conveniente

No necesitas buscar el control remoto. Sólo habla y LG hará el resto.



FUNCIÓN	LG ThinQ
Comprobar Estatus	<ul style="list-style-type: none"> • ¿Cómo está configurado el aire acondicionado? • ¿Qué temperatura tiene el aire acondicionado?
Encendido	<ul style="list-style-type: none"> • Enciende el aire acondicionado
Apagado	<ul style="list-style-type: none"> • Apaga el aire acondicionado
Configurar la Temperatura	<ul style="list-style-type: none"> • Ajusta la temperatura del aire acondicionado a 20°C
Modo de Ajuste	<ul style="list-style-type: none"> • Configura el aire acondicionado para que enfríe (Frio / Seco / Ventilador)
Configurar la Velocidad del Ventilador	<ul style="list-style-type: none"> • Configura el aire acondicionado a modo (Alto / Medio / Bajo)

※ Puede ser controlado por múltiples usuarios, pero no simultáneamente.

LG ThinQ - Varios Puntos de Acceso

• ¿Cómo Funciona?

Conexión Inalámbrica

Accede a tu aire acondicionado en cualquier momento desde cualquier lugar con tu teléfono inteligente y la aplicación LG ThinQ.

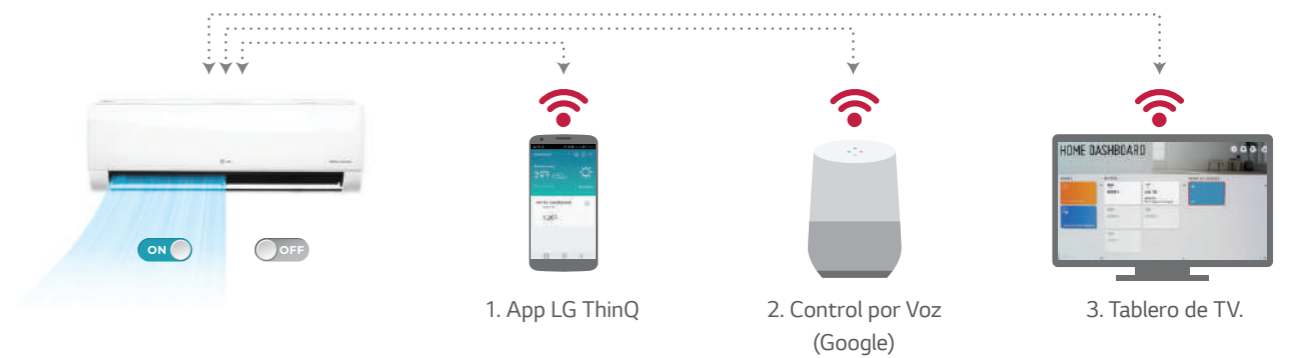

• Beneficios

Puedes controlar tu aire acondicionado desde fuera y de diferentes maneras, incluso si no estás en casa.

Interior



Exterior



Wi-Fi integrado, no necesitas comprar otro aparato.



※ Google y Google Home son marcas registradas de Google LLC.
 ※ LG ThinQ ahora se renombra LG ThinQ.
 ※ Las funciones inteligentes y el producto de asistente de voz pueden variar según el país y el modelo. Verifique con su vendedor local o con LG para la disponibilidad del servicio.

SMART

LG ThinQ - Comodidad e Inteligencia

• ¿Cómo Funciona?

Accede a tu aire acondicionado en cualquier momento y desde cualquier lugar con un dispositivo inteligente y la aplicación LG ThinQ.

Control Inteligente



Programador



• Beneficios

Puedes controlar tu aire acondicionado desde fuera con la aplicación.

Puedes ajustar la temperatura de una habitación infantil desde la comodidad de tu cuarto. Puedes guardar el modo sueño para el mejor de tus descansos.

Control Inteligente



Programador



※ LG ThinQ ahora se renombra LG ThinQ.

※ Las funciones inteligentes y el producto de asistente de voz pueden variar según el país y el modelo. Verifique con su vendedor local o con LG para la disponibilidad del servicio.

LG ThinQ - Ahorro Inteligente y Monitoreo

• ¿Cómo Funciona?

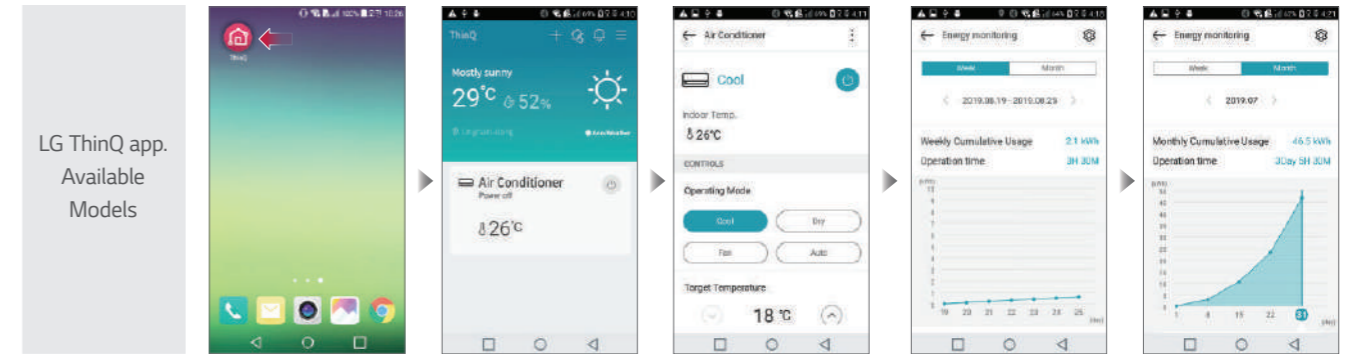

※ Las imágenes pueden variar dependiendo de la versión de la aplicación.

1. Abre tu aplicación LG ThinQ en tu teléfono inteligente.

2. Selecciona el producto.

3. Selecciona el tablero de funciones adicionales.

4. Selecciona "Monitoreo de energía"

5. Selecciona "Mes"

• Beneficios

Los mensajes de error, fáciles de entender, hacen que sea más simple y conveniente encontrar una solución y contactarse con el centro de servicio.

App. LG ThinQ

Puedes revisar en tiempo real cuánta electricidad ha utilizado tu aire acondicionado con tu aplicación LG ThinQ.



Diagnóstico Remoto

Envía la información del diagnóstico a un especialista.



※ LG ThinQ ahora se renombra LG ThinQ.

※ Las funciones inteligentes y el producto de asistente de voz pueden variar según el país y el modelo. Verifique con su vendedor local o con LG para la disponibilidad del servicio.

※ La fecha de disponibilidad del servicio de entrega de datos puede variar según el país (El servicio puede no estar disponible en algunos países).

SMART

Smart Diagnosis

Smart Diagnosis te permite revisar la configuración, instalación, problemas y otra información desde tu teléfono inteligente.

- ※ Las especificaciones pueden variar para cada modelo.
- ※ Cuando está conectado a Multi ODU, la función de diagnóstico inteligente puede no ser compatible.

• ¿Qué es Smart Diagnosis?

Smart Diagnosis le permite a los usuarios revisar la configuración, instalación, problemas y otra información desde sus teléfonos inteligentes

- ※ Se basa en el uso generalizado de teléfonos inteligentes y ofrece una mayor diversificación USP
- ※ Perfecto para consumidores que no pueden ver información sobre su aire acondicionado a través de una pantalla o control remoto.

• ¿Cómo Funciona?

A través de la aplicación LG ThinQ, y seleccionando "Iniciar Smart Diagnosis", se pueden monitorear y revisar los resultados del diagnóstico vía Wi-Fi.

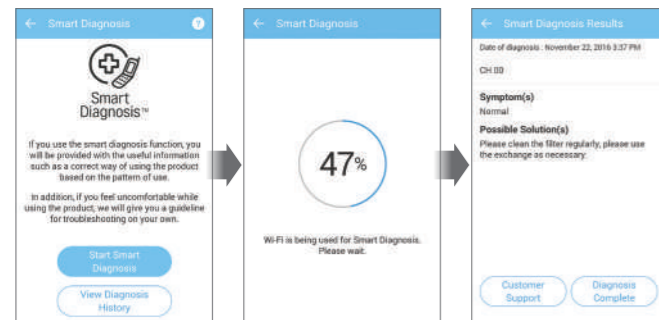

※ Cuando el modelo no cuenta con Wi-Fi integrado, el diagnóstico se hace con sonidos usando la misma aplicación y control remoto.

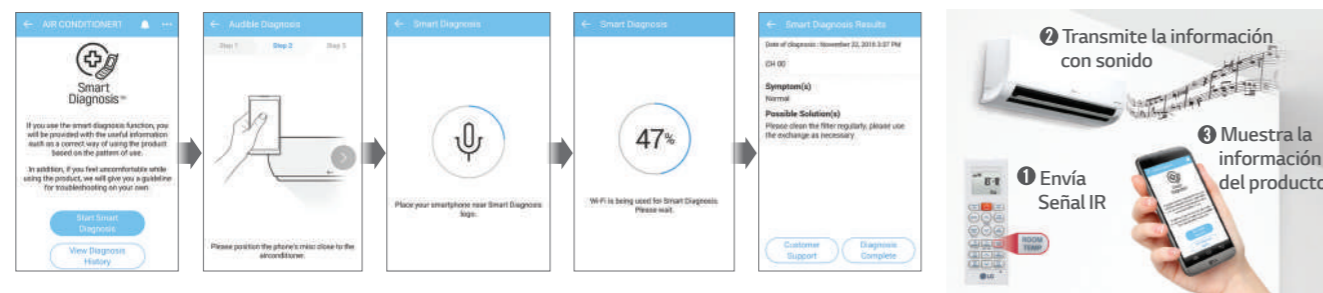

• Beneficios

Los mensajes de error altamente entendibles hacen que sea más fácil y conveniente encontrar una solución y contactar al centro de servicio.

Para el Consumidor



Para Instalador y SVC

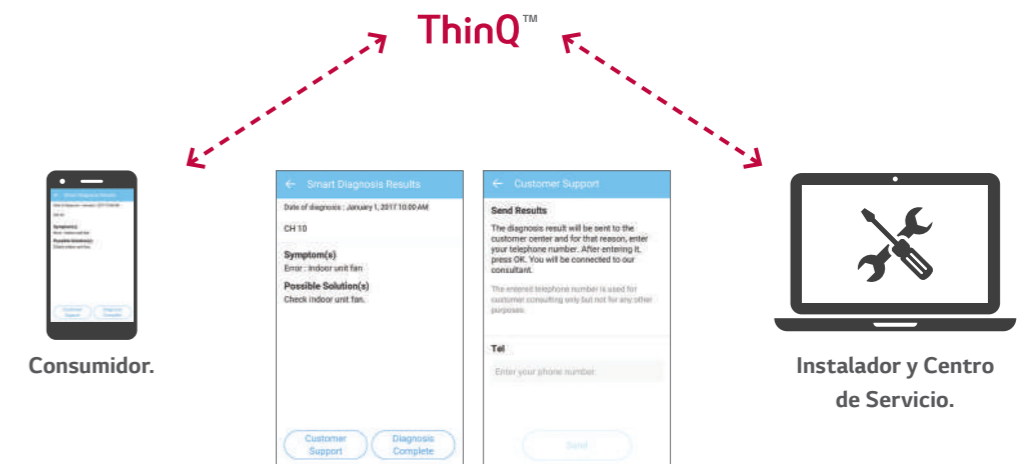

- Verifique fácilmente el estado operativo de un producto sin una pantalla o uno que proporciona información limitada.
- Ahorre energía al monitorear información operativa clave y el consumo de energía.
- El uso de la Guía de mantenimiento ayuda a mejorar el rendimiento del dispositivo y a aumentar la vida útil del producto.

- Entienda mejor el producto confirmando fácilmente su funcionamiento, estado e información.
- Diagnostica problemas intuitivamente comparando los datos de uso del pasado y presente.
- Mantenga las capacidades de instalación y reduzca los errores de instalación al confirmar rápidamente el estado operativo del dispositivo.

SMART

Monitor de Energía

El panel del Monitor de Energía LG muestra los niveles de energía utilizados. Ahorra energía mientras te refrescas revisando los niveles en el panel.

※ Las especificaciones pueden variar para cada modelo.
 ※ Cuando se conecta con unidad exterior Multi la función de monitoreo de energía puede no ser soportado.

• ¿Cómo Funciona?

Monitor Mágico y Control Remoto

Con presionar un botón en el control remoto, el tablero LCD del equipo muestra el consumo actual y la cantidad total utilizada, haciendo a los usuarios conscientes de reducir su consumo energético.

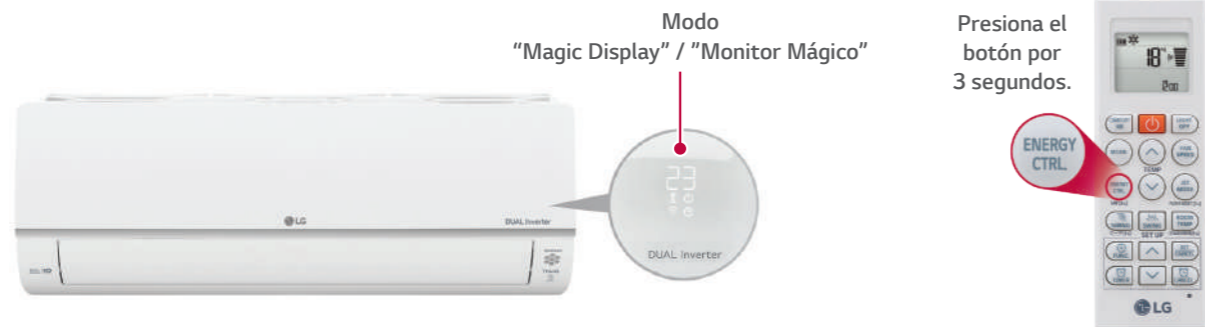

• Beneficios

Modo Normal

Temperatura seleccionada.



Energía Eléctrica

Muestra el consumo actual de energía del usuario.



• Beneficios Adicionales

Velocidad de Ventilación

MONITOR	VELOCIDAD
F5	Alta
F4	Media Alta
F3	Media
F2	Media Baja
F1	Baja

Modo Sueño

Ejemplo : Selección 1 hora.



SALUD

Plasmaster™ Ionizer⁺⁺

El potente Plasmaster™ Ionizer⁺⁺ elimina los malos olores, junto con Escherichia coli y Staphylococcus en superficies, utilizando más de 8 millones de iones. Experimente un ambiente interior más seguro y limpio.

※ Las especificaciones pueden variar para cada modelo.
 ※ Dependiendo de las condiciones experimentales.

• ¿Cómo Funciona?

Reducción y desodorización (utiliza más de 8 millones de iones)

Plasmaster Ionizer⁺⁺ reduce E. coli y Staphylococcus en la superficie con más de 8 millones de iones.

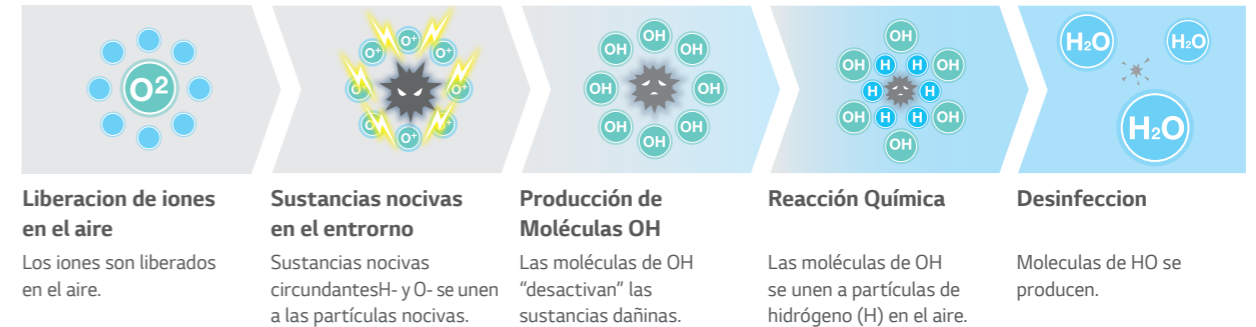

• Resultado de la prueba

Eficaz Rendimiento de reducción

Elimina las bacterias E coli en más de un 99,9% en 20 minutos.

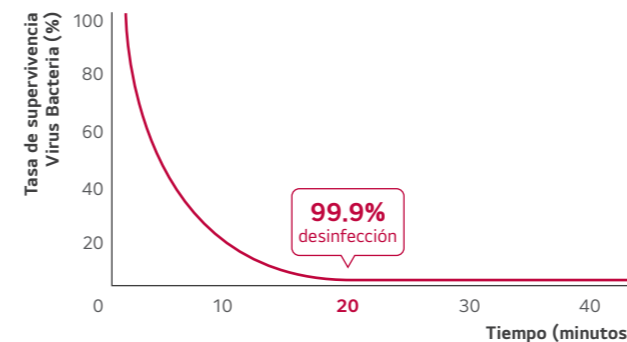

※ Condiciones de prueba: Espacio : Cámara de 30m³ (Medición con el espécimen en el centro de la cámara de prueba)
 Temperatura y Humedad : Normal
 Bacterias : E Coli colon bacillus
 Verificado por Intertek & TÜV Rheinland

Esterilización Staphylococcus

Elimina Staphylococcus en más de un 99,9% en 60 minutos.

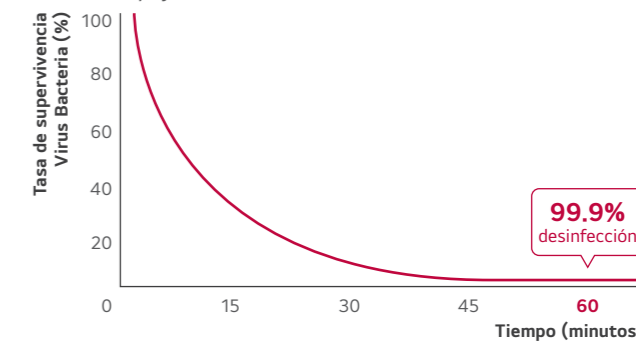

※ Condiciones de prueba: Espacio : Cámara de 30m³ (Medición con el espécimen en el centro de la cámara de prueba)
 Temperatura y Humedad : Normal
 Bacterias : Staphylococcus Aureus
 Verificado por Intertek & TÜV Rheinland

• Beneficios y Verificación

El ionizador del LGE, conocido como "Plasmaster Ionizer Plus", ha demostrado la capacidad de eliminar más del 99,9% de las bacterias, incluidas Escherichia coli, Pseudomonas aeruginosa y Staphylococcus aureus.



SALUD

Filtro de Protección Dual

El Filtro de Protección Dual recolecta el polvo.

※ Las especificaciones pueden variar dependiendo de cada modelo.
 ※ Depende de las condiciones experimentales.

• ¿Qué es el Filtro de Protección Dual?

El Filtro de Protección Dual, diseñado para capturar partículas por arriba de 10mb en tamaño, es la primera línea de defensa y barrera contra las partículas más finas.

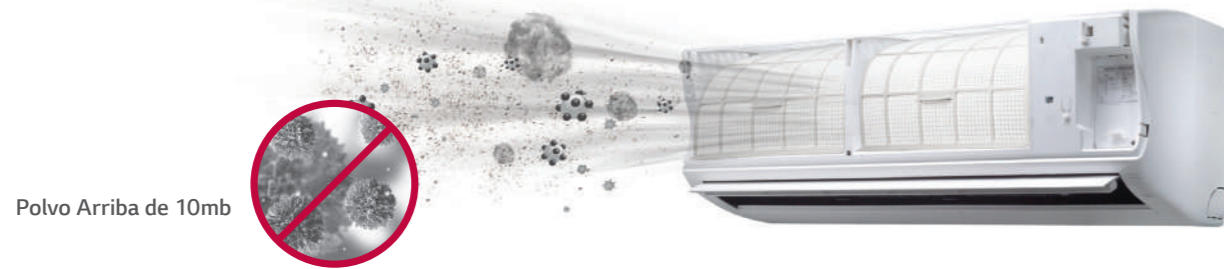

• Beneficios Adicionales

Fácil de Abrir

La cubierta de la superficie es fácil de desmontar y ayuda a limpiar el aire acondicionado de manera impecable.



Fácil de Limpiar

El filtro está diseñado para ser limpiado de forma rápida y fácil, lo que alarga su tiempo de vida.



Filtro Anti Alergias

El flujo de aire de un aire acondicionado puede causar o contribuir a los síntomas asociados con las alergias o el asma. Sin embargo, los equipos LG cuentan con un filtro interior que puede absorber estas sustancias nocivas, tales como los ácaros del polvo, el polen, los hongos y el moho, los cuales flotan en el aire.

• ¿Cómo Funciona?

Remueve las sustancias causantes de alergia, tales como los ácaros del polvo, los cuales pueden encontrarse en el aire.

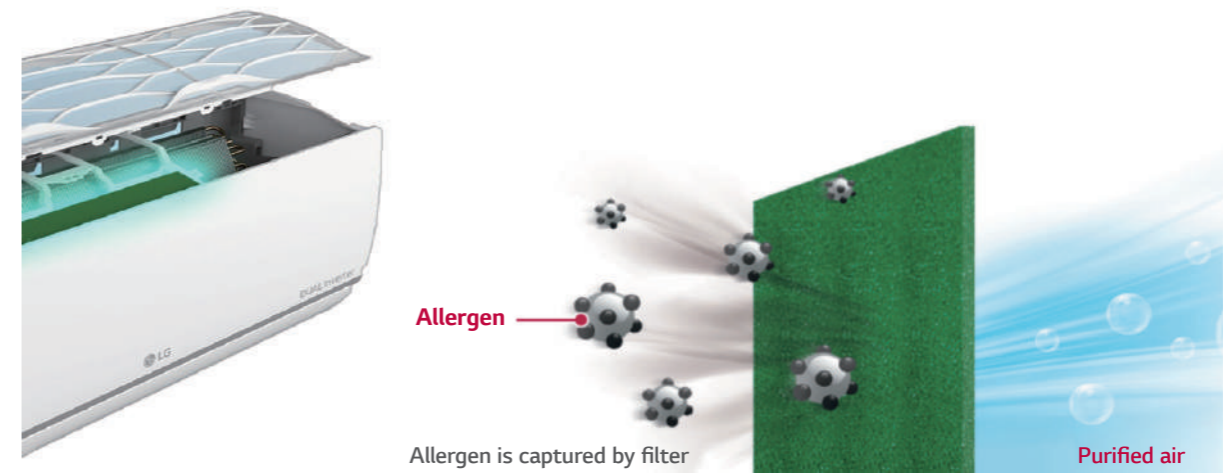

• Certificado



El filtro especialmente revestido reduce Alergias

* Descargo de responsabilidad de la condición de prueba
 Un filtro está recubierto para absorber sustancias nocivas que pueden causar alergias.
 El equipo absorbe fuertemente el aire interior y elimina las sustancias que causan alergias, como ácaros del polvo doméstico, hongos, moho, flotando en el aire.

Allergy UK (una organización de renombre mundial) es una organización benéfica médica británica dedicada a ayudar a adultos y niños con sus alergias. La organización benéfica se fundó en 1991 como **British Allergy Foundation**, y en 2002 el nombre operativo de la organización benéfica se convirtió en Allergy UK. Allergy UK respalda ciertos productos que restringen o eliminan altos niveles de alérgenos y les otorga un Sello de Aprobación.

SALUD



Limpieza Automática

El interior del aire acondicionado se mantiene limpio gracias a que se seca el intercambiador de calor para después esterilizar el interior nuevamente.

※ Las especificaciones pueden variar dependiendo de cada modelo.

• Punto Crítico

La causa principal de los malos olores en aires acondicionados es la acumulación de moho y bacterias en el intercambiador de calor. Estos gérmenes se pueden esparcir cuando el intercambiador está húmedo.



• ¿Cómo Funciona?

Limpia el Filtro Mediante el Tránsito Constante de Aire

La función de limpieza automática previene la formación de bacterias y moho en el intercambiador de calor, mejorando la calidad del ambiente.

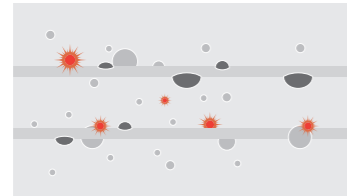

Mediante la deshumidificación, la función de limpieza automática elimina sustancias que pueden ser dañinas.

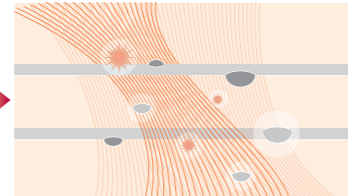

El interior permanece sin olores con la función avanzada de desodorización.



El desempeño y el tiempo de vida del aire acondicionado no cambian aún después de 10 años gracias a que previene la contaminación del intercambiador de calor causada por varios tipos de gérmenes y bacterias.

• Beneficios

Remueve Partículas Dañinas

La Limpieza Automática proporciona aire limpio a través de la prevención de bacterias, moho y olores que puedan acumularse en el interior.



Prevención de bacterias



Eliminación de olores

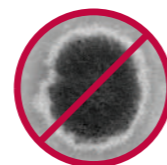

Eliminación de moho

CERTIFICADO FIDE



Certificado FIDE

El Sello Fide sirve para identificar fácilmente en el mercado los productos excelentes en el ahorro de energía eléctrica.

※ Las especificaciones pueden variar dependiendo de cada modelo.



DURABILIDAD



El recubrimiento Gold Fin protege la superficie del intercambiador de calor del desgaste innecesario y la corrosión.

* Las especificaciones varían dependiendo de cada modelo.
* Depende de las especificaciones experimentales.

• ¿Cómo Funciona?

Capa protectora resistente a la corrosión

El recubrimiento especial de GoldFin en el intercambiador de calor previene la corrosión, extendiendo así el tiempo de vida del equipo.

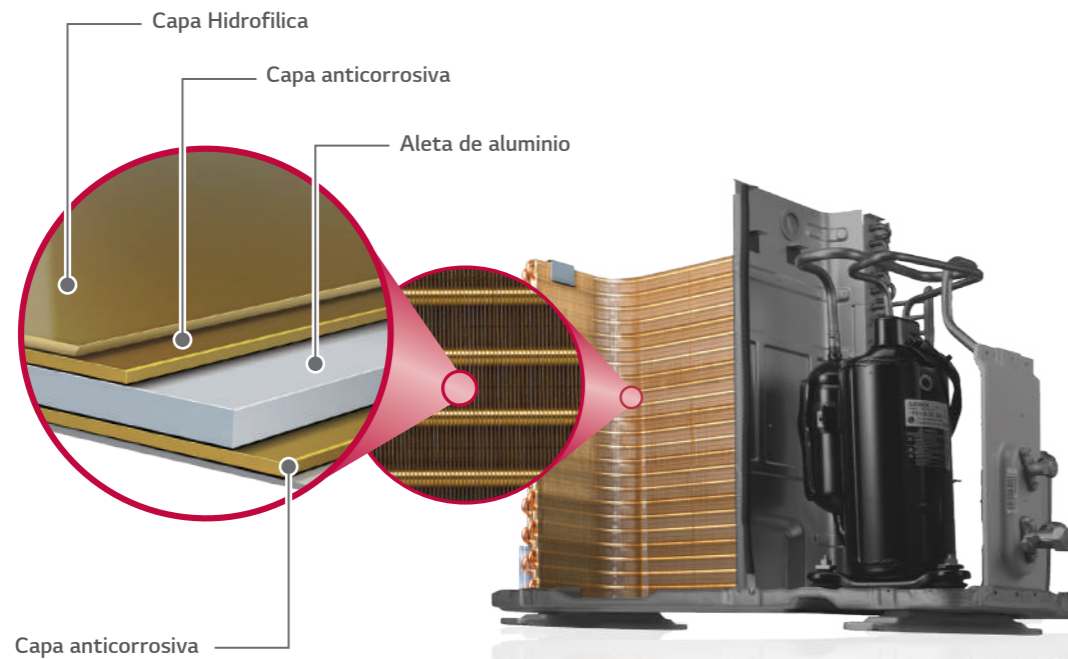

• Resultados de las Pruebas

Anticorrosivo convencional **Gold Fin™**

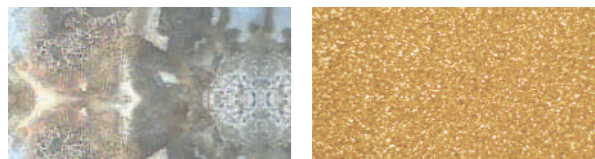

- Condiciones de prueba Norma de ensayo : ISO9227:2017 , ISO10289:1999, ASTM B 117 Ensayo de niebla salina
- Muestra de prueba : Lámina de aleta de Al (100 µm, 70 X 150 mm) + Recubrimiento orgánico (1,65 g/m²)
- Condición de ajuste : (35±2) °C, 6,5 ~ 7,2 pH, (5±1) % NaCl niebla salina, 5000 h
- Resultado de la prueba : No más de 0,05% de relación de área de corrosión. (sobre R.N. 9.5)

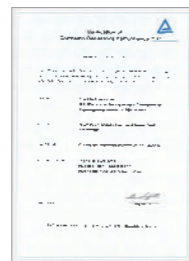

TUV Verifica que la corrosión mejorada "Gold II Fin" tiene menos del 0,05% de área de corrosión después de 5000 horas de prueba de niebla salina. TUV ha verificado que el área de corrosión de Gold Fin™ no es superior al 0,05% (sobre N.R. 9,5).



La versión mejorada de la tarjeta del circuito impreso incrementa la capacidad del aire acondicionado para resistir las variaciones de voltaje. Esto garantiza la seguridad ante los altos niveles de voltaje o las sobrecargas eléctricas, reforzando la durabilidad del aire acondicionado.

※ Las especificaciones varían dependiendo de cada modelo.
※ Depende de las condiciones experimentales.



• ¿Cómo Funciona?

Tarjeta de Circuito Impreso Mejorada (PCB)

La tarjeta fue mejorada para incrementar su habilidad para resistir las variaciones eléctricas, garantizando la seguridad ante los altos niveles de voltaje o sobrecargas de energía mientras refuerza la durabilidad en general del aire acondicionado.

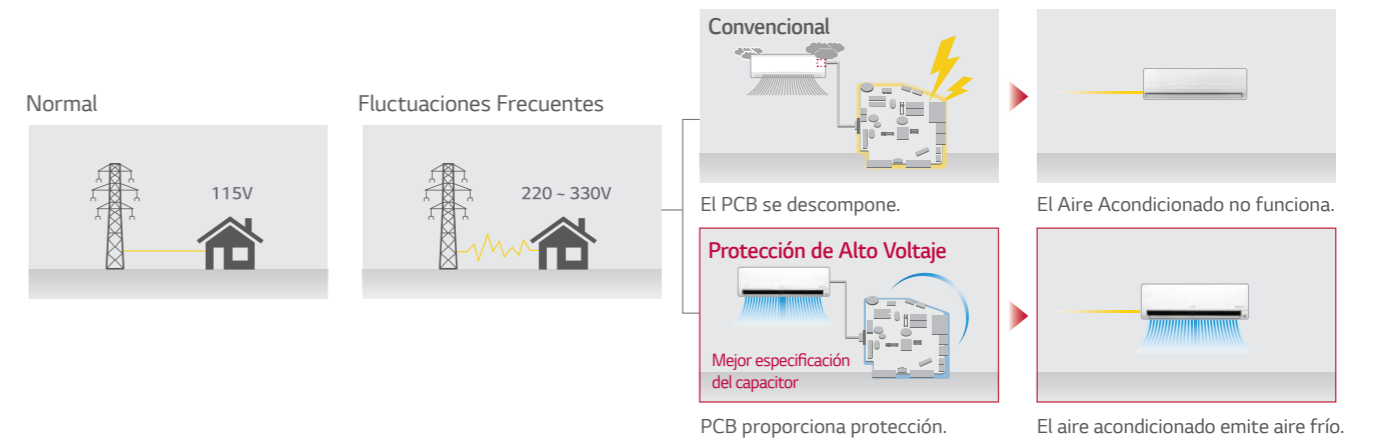

• Beneficios

Durabilidad Extrema

Rango de Operación

El cuidado de voltaje asegura la completa funcionalidad aún cuando el suministro cambia a 350V. Este sistema provee un rango operacional más amplio de hasta un 20-25% más en comparación con los modelos de la competencia.

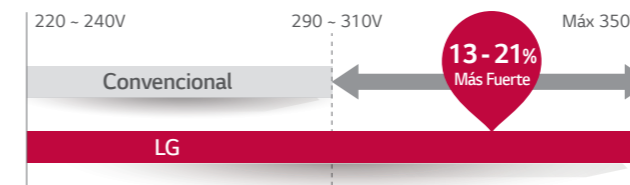

Tarjeta de Alta Resistencia

La tarjeta mejorada de circuito impreso puede resistir altos picos de voltaje de hasta 400 ~ 450V alrededor de 14% más que los aires acondicionados residenciales convencionales.

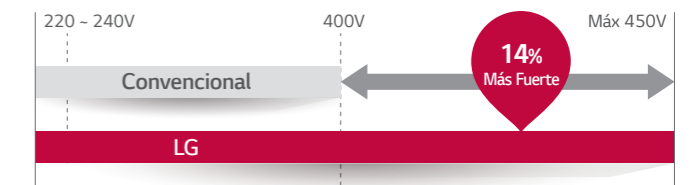

ENFRIAMIENTO Y CALENTAMIENTO RÁPIDO

Enfriamiento Rápido

El aire frío llega a todos los rincones de la habitación, manteniendo el espacio fresco y cómodo.

※ Las especificaciones pueden variar dependiendo de cada modelo.
 ※ Depende de las condiciones experimentales.

• ¿Cómo Funciona?

Mayor Inclinación de las Ventilalas

Produce grandes corrientes de aire gracias a la inclinación 25% más amplia de sus ventilas.

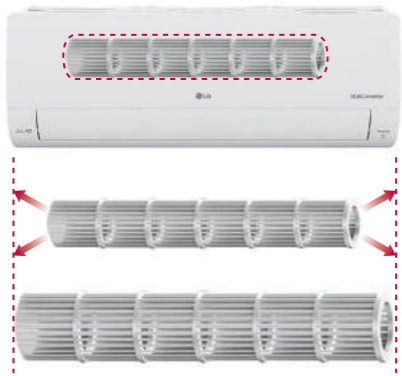

Salida de Corriente de Aire Frío

Se esparcen las corrientes de aire frío y enfría más rápido gracias a que está diseñado de manera óptima y larga.

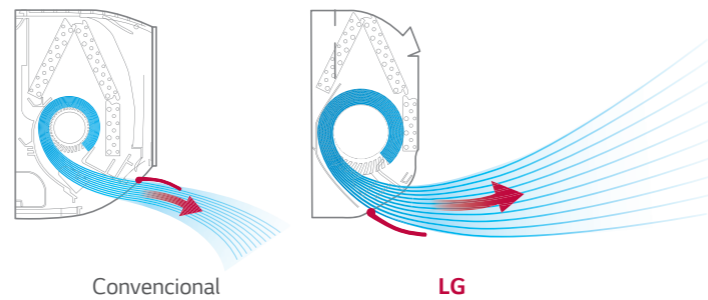

• Resultados de la Prueba

Resultados de la Prueba

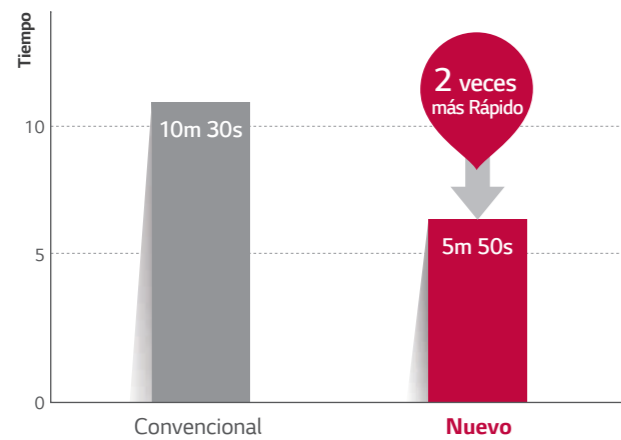

※ Condiciones de la prueba :
 Temperatura interior 33°C, Temperatura exterior 35°C,
 Humedad relativa 60%, Temperatura de ajuste 24°C

Cambios en la Temperatura en 30 min

	10 min	20 min	30 min
Convencional	0.1m	0.1m	0.1m
Nuevo	10 min	20 min	30 min
	0.1m	0.1m	0.1m

※ Condiciones de la prueba :
 Temperatura exterior : 35°C, Temperatura interior : 33°C,
 Humedad : 60%, Control remoto : 24°C de altura

Jet Cool

Los aires acondicionados LG generan un flujo de aire optimizado de gran velocidad que puede enfriar habitaciones más rápido mientras el aire se esparce uniformemente en cada dirección.

※ Las especificaciones pueden variar en cada modelo.
 ※ Depende de condiciones experimentales.

• ¿Cómo Funciona?

Haz Click en "Jet Mode"

Reduce la temperatura del aire de salida a 18°C por 30 minutos con un solo click.

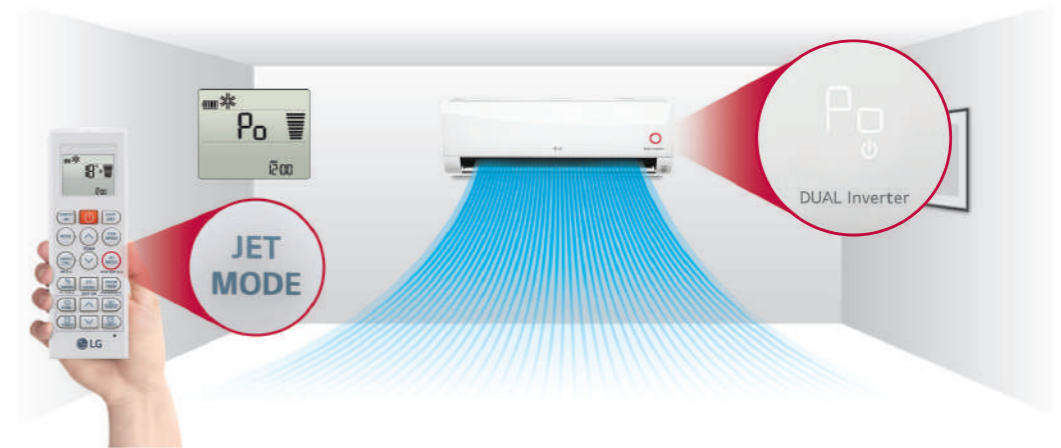

• Desempeño Mejorado

El flujo de aire incrementa a 13.0 CMM gracias a la reducción del segundo vórtice, que tiende a disminuir el flujo de aire en la salida.

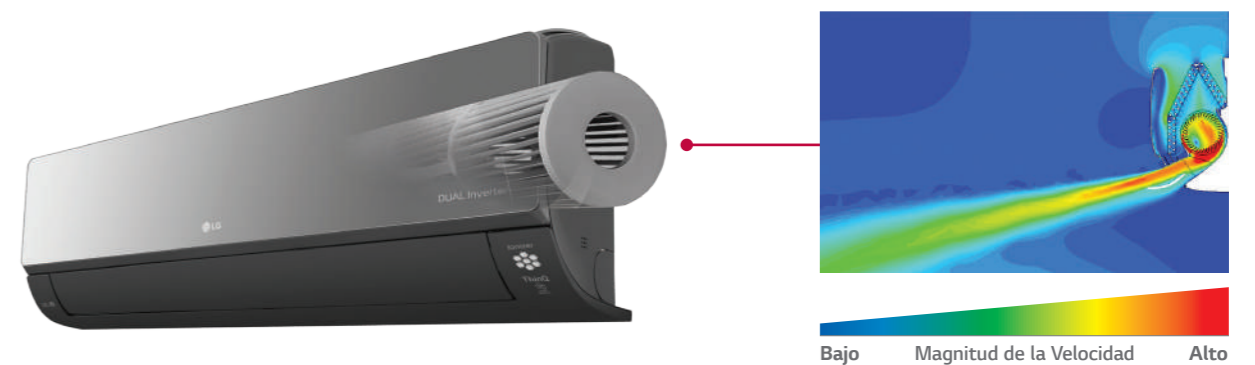

ENFRIAMIENTO Y CALENTAMIENTO RÁPIDO

4 Vías de Oscilación

El aire frío llega a toda la habitación sin importar en donde esté instalado el aire acondicionado.

※ Las especificaciones pueden variar dependiendo de cada modelo.

• ¿Cómo Funciona?

6 Movimientos de Ventila, Hasta 70°

La Ventila, que se mueve de arriba abajo, tiene 6 configuraciones diferentes, incluyendo la oscilación automática completa.



※ El ángulo puede ser diferente para cada modelo y modo de operación.

5 Movimientos de Control Horizontal, Hasta 110°

La rejilla, se mueve de izquierda a derecha, tiene 5 diferentes configuraciones, incluyendo la oscilación automática completa.

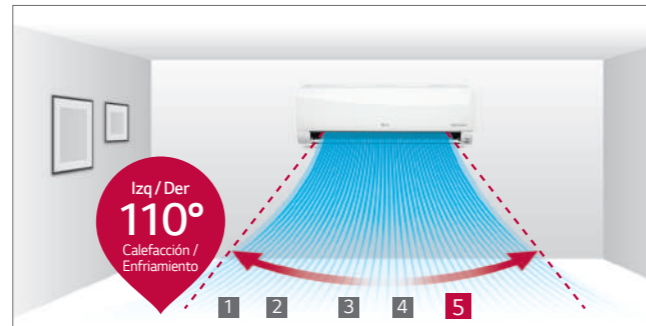

• Control Rápido y Fácil

El flujo de aire puede cambiarse a través del uso de Wi-Fi y la aplicación LG ThinQ.

Oscilación Vertical

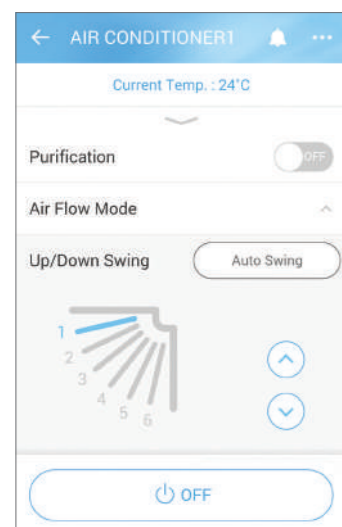

Oscilación Horizontal

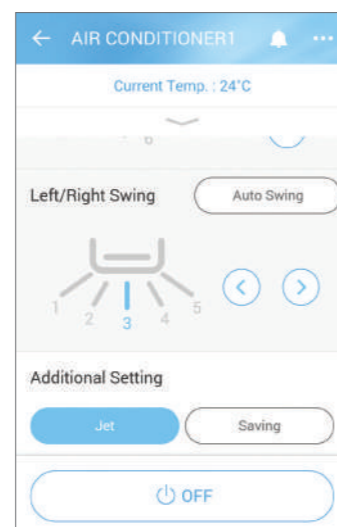

CONFORT

Aire de Confort

LG proporciona una atmósfera higiénica con temperatura controlada a su vivienda. El ajuste automático del ángulo del aspa proporciona la inclinación y el volumen de aire perfectos.

※ Las especificaciones pueden variar dependiendo de cada modelo.

• Concepto

Si el aire acondicionado permanece encendido mientras duerme, puede disminuir la temperatura del cuerpo o causar incomodidad, especialmente si el flujo de aire frío llega directo a la habitación del usuario. Esto puede evitarse con la inclinación del aspa que brinda Comfort Air, lo que ayuda a garantizar un entorno seguro y cómodo a quienes duermen en casa.

• ¿Cómo Funciona?

Panel de Control

Tablero de la unidad interior.



Aleta de Confort

Esta opción configura la rejilla del AC para que el aire sea redirigido y no llegue directo a las habitaciones de las personas en la habitación.

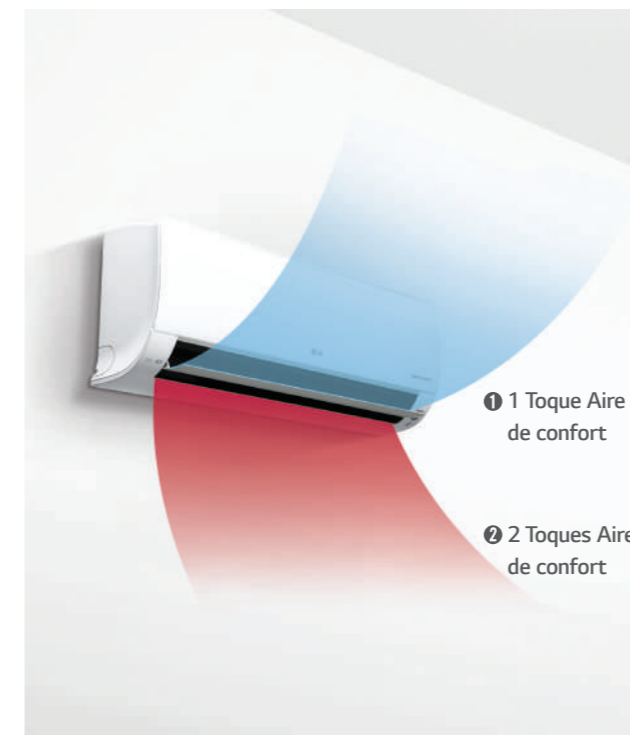

Escena 1. Inclinación a un Ángulo Máximo de 80°.

Configura el ángulo del aspa a su posición máxima: Optimizado para un flujo de aire ligero.

Tablero de la Unidad Interior.



Tablero del Control Remoto.

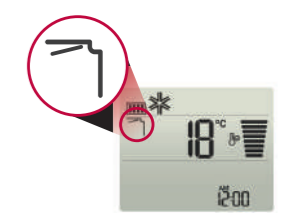

Escena 2. Declinación a un Ángulo Máximo de 10°.

Configura el ángulo del aspa a su posición mínima: Optimizado para un flujo de aire caliente ligero.

Control Remoto.

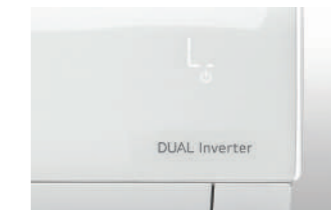

Tablero del Control Remoto.

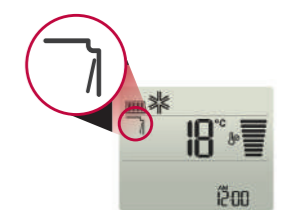

CONFORT

Funcionamiento Silencioso

Los Aires Acondicionados LG operan a un bajo nivel de ruido (19dB); además, brindan aire ligero con un sólo toque.

※ Las especificaciones varían dependiendo de cada modelo.

• ¿Cómo Funciona?

Ventila Única de LG

El ruido disminuye considerablemente mediante la reducción de la presión en la superficie de la cuchilla del ventilador al entrar en contacto con el ruido del aire.



Motor BLDC del Ventilador

Con un par de torsión reforzado, sumado a un gran magnetismo ND y a los 13 pasos para un control preciso de la velocidad y un desempeño adecuado, el motor BLCD genera un volumen de aire razonable y una presión estática alta, mientras mantiene los ruidos mecánicos y eléctricos bajos, posibilitando que opere de manera altamente rápida.

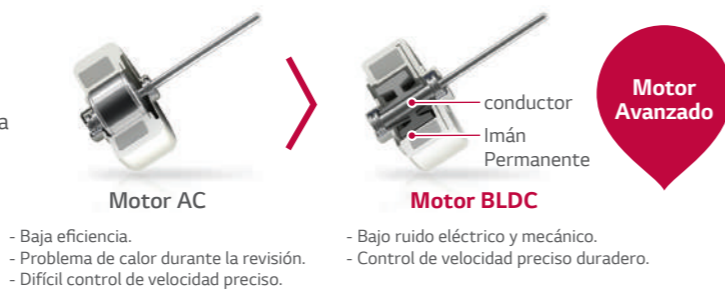

Control Activo de Baja Vibración (ALVC)

Un error en la velocidad provoca un recálculo en la carga para compensar los desequilibrios, que son las principales causas de la vibración y el ruido, permitiendo así la rotación del motor sin vibración a bajos niveles Hz.

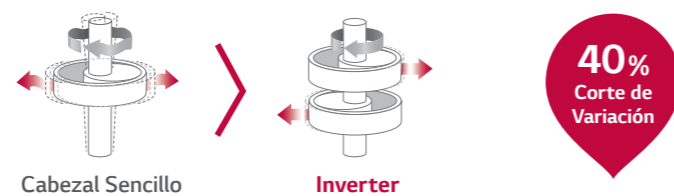

• Beneficios

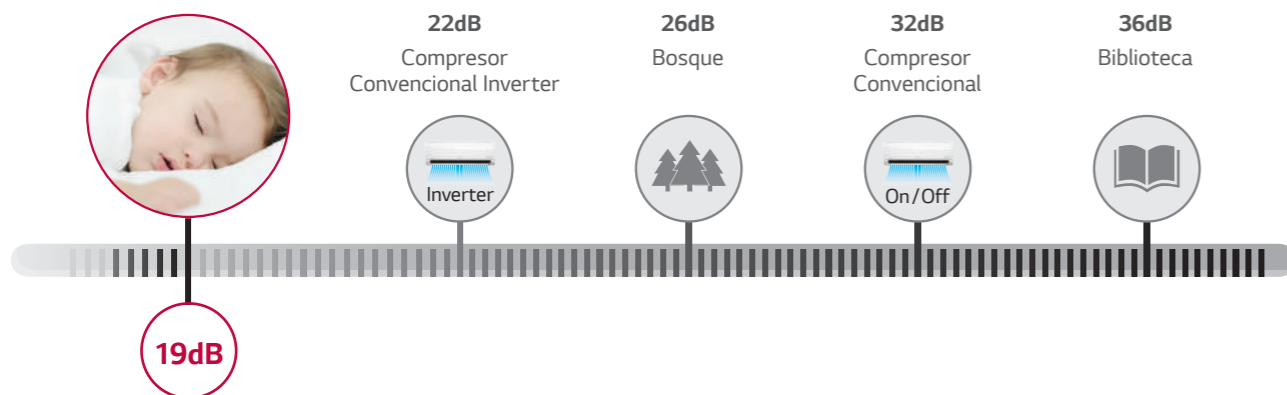

Instalación Fácil y Rápida

El aire acondicionado LG está diseñado para ser instalado de manera rápida y fácil, haciendo posible instalar varios equipos en un periodo corto de tiempo.

※ Las especificaciones pueden variar dependiendo de cada modelo.

• Concepto

Ahora es posible instalar más equipos en menos tiempo gracias a que se redujo el tiempo y el personal necesario para su instalación.

• ¿Cómo Funciona?

Mejora en la Placa de Instalación

La placa de instalación LG es más larga y está diseñada para reducir el tiempo de instalación.

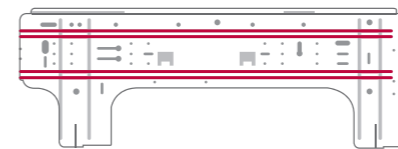

Broche de Instalación

Un broche de soporte crea el espacio adecuado entre la pared y el equipo para una instalación más rápida.

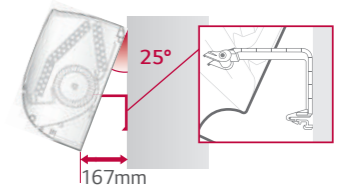

Espacio más Grande para la Tubería

El espacio disponible para la tubería facilita el proceso de instalación en general y oculta los elementos desorganizados, haciendo que luzca limpio y ordenado.

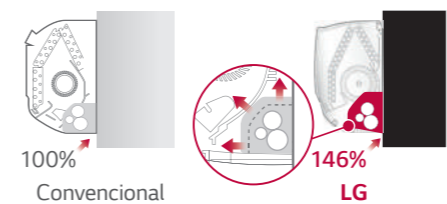

Cubierta Desplegable

El pie de la cubierta del aire acondicionado puede removerse para facilitar la la instalación y el acceso.

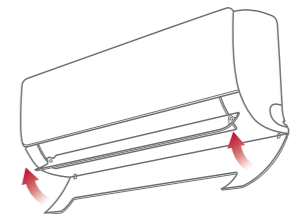

Botón de Rápido Acceso para Iniciar Prueba

El botón de prueba está convenientemente ubicado y es fácil de encontrar.



Información Kit de Instalación

		12k Btu		18k Btu		24k Btu	
		Largo (m)	Diámetro (mm)	Largo (m)	Diámetro (mm)	Largo (m)	Diámetro (mm)
Tubería	Alta presión	5	6.35	5	6.35	5	6.35
	Baja presión	5	9.52	5	12.7	5	15.88
Cable	Comunicación	5.8	-	5.8	-	5.8	-
	Alimentación	5.8	-	5.8	-	5.8	-

ESPECIFICACIONES

ESTÁNDAR



• Combinación Única

MODELO		VM121C9	VM121H9	VM122C9	VM122H9
Capacidad de Enfriamiento	kW	3.52	3.52	3.52	3.52
	Btu/h	12,000	12,000	12,000	12,000
Capacidad de Calefacción	kW	-	3.52	-	3.52
	Btu/h	-	12,000	-	12,000
Potencia de Entrada	Enfriamiento / Calefacción W	1,095	1,095 / 975	1,085	1,085 / 975
Corriente	Enfriamiento / Calefacción A	9.9	9.9 / 9.2	6.0	6.0 / 5.5
Corriente Máxima	Enfriamiento / Calefacción A	14.0	14.0 / 14.5	7.2	7.2 / 7.2
EER	W/W	3.21	3.21	3.24	3.24
	Btu/Wh	10.96	10.96	11.06	11.06
COP	W/W	-	3.61	-	3.61
SEER		19.00	19.00	17.50	17.50
Suministro de Potencia	Ø, V, Hz	1, 115, 50 / 60	1, 115, 50 / 60	1, 220, 50 / 60	1, 220, 50 / 60
Nivel de Ruido	Unidad Interior dB (A)	42 / 36 / 28 / 21	42 / 36 / 28 / 21	42 / 36 / 28 / 21	42 / 36 / 28 / 21
	Unidad Exterior dB (A)	51 / -	51 / 53	51 / -	51 / 53
Compresor	Tipo	Compresor Dual	Compresor Dual	Compresor Dual	Compresor Dual
Ventilador (Interior)	Tipo de Motor	BLDC	BLDC	BLDC	BLDC
	Salida del Motor W	30	30	30	30
Ventilador (Exterior)	Tipo de Motor	BLDC	BLDC	AC	AC
	Salida del Motor W	43	43	25	25
Dimensiones	Unidad Interior (A x L x P)	mm	837 x 308 x 189	837 x 308 x 189	837 x 308 x 189
		inch	33.0 x 12.1 x 7.4	33.0 x 12.1 x 7.4	33.0 x 12.1 x 7.4
	Unidad Exterior (A x L x P)	mm	717 x 483 x 230	717 x 483 x 230	717 x 483 x 230
		inch	28.2 x 19.0 x 9.1	28.2 x 19.0 x 9.1	28.2 x 19.0 x 9.1
Peso Neto	Unidad Interior kg (lbs)	8.5 (18.7)	8.5 (18.7)	8.42 (18.6)	8.42 (18.6)
	Unidad Exterior kg (lbs)	25.2 (55.6)	26.5 (58.4)	23.3 (51.4)	25.5 (56.2)
Rango de Operación	Enfriamiento (Unidad Exterior) °C (°F)	18 - 48°C (64.4 - 118.4°F)	18 - 48°C (64.4 - 118.4°F)	18 - 48°C (64.4 - 118.4°F)	18 - 48°C (64.4 - 118.4°F)
	Calefacción (Unidad Exterior) °C (°F)	-	-5 - 24°C (23 - 75.2°F)	-	-5 - 24°C (23 - 75.2°F)
Máx. Longitud de la Tubería	m (ft)	15 (49.2)	15 (49.2)	15 (49.2)	15 (49.2)
Máx. Diferencia de Elevación	m (ft)	7 (23.0)	7 (23.0)	7 (23.0)	7 (23.0)
Código de Herramienta (Chasis)	Unidad Interior + Unidad Interior	SJ(E) + UA3 Plus	SJ(E) + UA3 Plus	SJ(E) + UA3 Plus	SJ(E) + UA3 Plus
Filtro	Pre Filtro (Lavable / Anti-hongos)	0	0	0	0
	Plasmaster Ionizer	-	-	-	-
	Limpieza Automática	0	0	0	0
Rango para Ajuste de Temperatura	Enfriamiento	18°C - 30°C (64.4 - 86°F)	18°C - 30°C (64.4 - 86°F)	18°C - 30°C (64.4 - 86°F)	18°C - 30°C (64.4 - 86°F)
	Calefacción	-	16°C - 30°C (60.8 - 86°F)	-	16°C - 30°C (60.8 - 86°F)
Función	Modo Sueño	0	0	0	0
	Operación Soft Dry	0	0	0	0
	Jet Cool	0	0	0	0
	Control Wi-Fi (Control por Smartphone)	0	0	0	0
	Protección para Voltaje	0	0	0	0
	Smart Diagnosis	0	0	0	0

※ D : Dormir / B : Bajo / M : Medio / A : Alto
 ※ Las especificaciones, el diseño y las características están sujetos a cambios sin previo aviso.



• Combinación Única

MODELO		VM182C9	VM182H9	VM242C9	VM242H9	SW362H8
Capacidad de Enfriamiento	kW	5.28	5.28	6.45	6.45	9.67
	Btu/h	18,000	18,000	22,000	22,000	33,000
Capacidad de Calefacción	kW	-	5.42	-	6.45	8.50
	Btu/h	-	18,500	-	22,000	29,000
Potencia de Entrada	Enfriamiento / Calefacción W	1,630	1,790 / 1,580	1,990	2,200 / 2,050	3,120 / 2,235
Corriente	Enfriamiento / Calefacción A	7.3	8.1 / 7.2	8.9	10.0 / 9.3	14.5 / 10.5
Corriente Máxima	Enfriamiento / Calefacción A	8.9	10.3 / 8.5	10.5	13.4 / 11.8	17.0 / 17.0
EER	W/W	3.24	2.95	3.24	2.93	3.10
	Btu/Wh	11.04	10.05	11.06	10.00	10.58
COP	W/W	-	3.43	-	3.15	-
SEER		17.50	17.5	20.00	17.1	20.00
Suministro de Potencia	Ø, V, Hz	1, 220, 50 / 60	1, 220, 50 / 60	1, 220, 50 / 60	1, 220, 50 / 60	1, 220, 50 / 60
Nivel de Ruido	Unidad Interior dB (A)	45 / 43 / 38 / 32	45 / 43 / 38 / 32	47 / 42 / 38 / 31	48 / 43 / 38 / 32	52 / 47 / 43 / 34
	Unidad Exterior dB (A)	54	54 / 56	55	56 / 58	58 / 59
Compresor	Tipo	Compresor Dual	Twin Rotary	Compresor Dual	Twin Rotary	Compresor Dual
Ventilador (Interior)	Tipo de Motor	BLDC	BLDC	BLDC	BLDC	BLDC
	Salida del Motor W	30	30	58	30	113.1
Ventilador (Exterior)	Tipo de Motor	BLDC	BLDC	BLDC	BLDC	BLDC
	Salida del Motor W	43	43	85	85	124
Dimensiones	Unidad Interior (A x L x P)	mm	998 x 345 x 210	998 x 345 x 210	998 x 345 x 210	1,200 x 360 x 265
		inch	39.3 x 13.0 x 8.3	39.3 x 13.6 x 8.3	39.3 x 13.0 x 8.3	39.3 x 13.6 x 8.3
	Unidad Exterior (A x L x P)	mm	770 x 545 x 288	770 x 545 x 288	870 x 650 x 330	870 x 650 x 330
		inch	30.3 x 21.5 x 11.3	30.3 x 21.5 x 11.3	34.3 x 25.6 x 13.0	34.3 x 25.6 x 13.0
Peso Neto	Unidad Interior kg (lbs)	11.3 (24.9)	10.6 (23.4)	11.9 (26.2)	10.6 (23.4)	18.5
	Unidad Exterior kg (lbs)	27.2 (60)	30.1 (66.4)	37.6 (82.9)	39.4 (86.9)	67.1
Rango de Operación	Enfriamiento (Unidad Exterior) °C (°F)	18 - 48°C (64.4 - 118.4°F)	18 - 48°C (64.4 - 118.4°F)	18 - 48°C (64.4 - 118.4°F)	18 - 48°C (64.4 - 118.4°F)	18 - 54°C (64.4 - 129.2°F)
	Calefacción (Unidad Exterior) °C (°F)	-	-5 - 24°C (23 - 75.2°F)	-	-5 - 24°C (23 - 75.2°F)	-5 - 24°C (23 - 75.2°F)
Máx. Longitud de la Tubería	m (ft)	20 (65.6)	20 (65.6)	20 (65.6)	20 (65.6)	-
Máx. Diferencia de Elevación	m (ft)	10 (32.8)	10 (32.8)	10 (32.8)	10 (32.8)	-
Código de Herramienta (Chasis)	Unidad Interior + Unidad Interior	SK + UL2	SK / UL2	SK + U24A	SK / U24A	SR / U4
Filtro	Pre Filtro (Lavable/Anti-hongos)	0	0	0	0	-
	Plasmaster Ionizer	-	-	-	-	-
	Limpieza Automática	0	0	0	0	-
Rango para Ajuste de Temperatura	Enfriamiento	18°C - 30°C (64.4 - 86°F)	18 - 30°C (64.4 - 86°F)	18°C - 30°C (64.4 - 86°F)	18 - 30°C (64.4 - 86°F)	-
	Calefacción	-	16 - 30°C (60.8 - 86°F)	-	16 - 30°C (60.8 - 86°F)	-
Función	Modo Sueño	0	0	0	0	-
	Operación Soft Dry	0	0	0	0	-
	Jet Cool	0	0	0	0	-
	Control Wi-Fi (Control por Smartphone)	0	0	0	0	-
	Protección para Voltaje	0	0	0	0	-
	Smart Diagnosis	0	0	0	0	-

※ D : Dormir / B : Bajo / M : Medio / A : Alto
 ※ Las especificaciones, el diseño y las características están sujetos a cambios sin previo aviso.

MINI SPLIT

ESTÁNDAR X



• Combinación Única

MODELO		VX121C3	VX121H4	VX122C3	VX122H4
Capacidad de Enfriamiento	kW	3.22	3.52	3.22	3.52
	Btu/h	11,000	12,000	11,000	12,000
Capacidad de Calefacción	kW	-	3.52	-	3.52
	Btu/h	-	12,000	-	12,000
Potencia de Entrada	Enfriamiento / Calefacción W	1,190	1,095 / 975	1,190	1,085 / 975
Corriente	Enfriamiento / Calefacción A	10.8	9.9 / 9.2	6.6	6.0 / 5.5
Corriente Máxima	Enfriamiento / Calefacción A	13.5	14.0 / 14.5	7.3	7.2 / 7.2
EER	W/W	2.71	3.21	2.71	3.24
	Btu/WWh	9.24	10.97	9.24	11.07
COP	W/W	-	3.61	-	3.61
SEER		16.5	16.5	16.5	16.5
Suministro de Potencia	Ø, V, Hz	1, 115, 50 / 60	1, 115, 50 / 60	1, 220, 50 / 60	1, 220, 50 / 60
Nivel de Ruido	Unidad Interior dB (A)	42 / 36 / 28 / 22	42 / 36 / 28 / 21	42 / 36 / 28 / 22	42 / 36 / 28 / 21
	Unidad Exterior dB (A)	51 / -	51 / 53	51 / -	51 / 53
Compresor	Tipo	Twin Rotary	Twin Rotary	Twin Rotary	Twin Rotary
Ventilador (interior)	Tipo de Motor	BLDC	BLDC	BLDC	BLDC
	Salida del Motor W	30	30	30	30
Ventilador (exterior)	Tipo de Motor	BLDC	BLDC	AC	AC
	Salida del Motor W	35	43	25	28
Dimensiones	Unidad Interior (A x L x P)	mm	837 x 308 x 189	837 x 308 x 189	837 x 308 x 189
		inch	33.0 x 12.1 x 7.4	33.0 x 12.1 x 7.4	33.0 x 12.1 x 7.4
	Unidad Exterior (A x L x P)	mm	717 x 495 x 230	717 x 495 x 230	717 x 495 x 230
		inch	28.2 x 19.5 x 9.1	28.2 x 19.5 x 9.1	28.2 x 19.5 x 9.1
Peso Neto	Unidad Interior kg (lbs)	7.9 (17.4)	8.1 (17.4)	7.9 (17.4)	8.1 (17.4)
	Unidad Exterior kg (lbs)	20.2 (44.5)	24.1 (53.1)	19.9 (43.9)	23.5 (51.8)
Rango de Operación	Enfriamiento (Unidad Exterior) °C (°F)	18 - 48°C (64.4 - 118.4°F)	18 - 48°C (64.4 - 118.4°F)	18 - 48°C (64.4 - 118.4°F)	18 - 48°C (64.4 - 118.4°F)
	Calefacción (Unidad Exterior) °C (°F)	-	-5 - 24°C (23 - 75.2°F)	-	-5 - 24°C (23 - 75.2°F)
Máx. Longitud de la tubería	m (ft)	15 (49.2)	15 (49.2)	15 (49.2)	15 (49.2)
Máx. Diferencia de elevación	m (ft)	7 (22.9)	7 (22.9)	7 (22.9)	7 (22.9)
Código de Herramienta (Chasis)	Unidad Interior + Unidad Interior	SJ / UA3	SJ / UA3	SJ / UA3	SJ / UA3
Filtro	Pre Filtro (Lavable/Anti-hongos)	0	0	0	0
	Plasmaster Ionizer	-	-	-	-
	Limpieza Automática	0	0	0	0
Rango para Ajuste de Temperatura	Enfriamiento	18 - 30°C (64.4 - 86°F)	18 - 30°C (64.4 - 86°F)	18 - 30°C (64.4 - 86°F)	18 - 30°C (64.4 - 86°F)
	Calefacción	-	16 - 30°C (60.8 - 86°F)	-	16 - 30°C (60.8 - 86°F)
Función	Modo Sueño	0	0	0	0
	Operación Soft Dry	0	0	0	0
	Jet Cool	0	0	0	0
	Control Wi-Fi (Control por Smartphone)	-	-	-	-
	Protección para Voltaje	0	0	0	0
	Smart Diagnosis	0	0	0	0

※ D : Dormir / B : Bajo / M : Medio / A : Alto
 ※ Las especificaciones, el diseño y las características están sujetos a cambios sin previo aviso.



• Combinación Única

MODELO		VX182C3	VX182H4	VX242C3	VX242H4
Capacidad de Enfriamiento	kW	4.98	5.28	6.15	6.45
	Btu/h	17,000	18,000	21,000	22,000
Capacidad de Calefacción	kW	-	5.42	-	6.45
	Btu/h	-	18,500	-	22,000
Potencia de Entrada	Enfriamiento / Calefacción W	1,810	1,790 / 1,580	2,280	2,200 / 2,050
Corriente	Enfriamiento / Calefacción A	8.0	8.1 / 7.2	10.2	10.0 / 9.3
Corriente Máxima	Enfriamiento / Calefacción A	8.8	10.3 / 8.5	11.8	13.4 / 11.8
EER	W/W	2.75	2.95	2.70	2.93
	Btu/WWh	9.39	10.05	9.21	10.00
COP	W/W	-	3.43	-	3.15
SEER		16.8	16.8	15.5	16.5
Suministro de Potencia	Ø, V, Hz	1, 220, 50 / 60	1, 220, 50 / 60	1, 220, 50 / 60	1, 220, 50 / 60
Nivel de Ruido	Unidad Interior dB (A)	45 / 40 / 32 / 26	45 / 43 / 38 / 32	47 / 42 / 38 / 31	48 / 43 / 38 / 32
	Unidad Exterior dB (A)	54 / -	51 / 53	55 / -	56 / 58
Compresor	Tipo	Twin Rotary	Twin Rotary	Twin Rotary	Twin Rotary
Ventilador (interior)	Tipo de Motor	BLDC	BLDC	BLDC	BLDC
	Salida del Motor W	30	30	30	30
Ventilador (exterior)	Tipo de Motor	BLDC	BLDC	BLDC	BLDC
	Salida del Motor W	35	43	85	85
Dimensiones	Unidad Interior (A x L x P)	mm	837 x 308 x 189	998 x 345 x 210	998 x 345 x 210
		inch	33.0 x 12.1 x 7.4	39.3 x 13.6 x 8.3	39.3 x 13.6 x 8.3
	Unidad Exterior (A x L x P)	mm	770 x 545 x 288	770 x 545 x 288	870 x 650 x 330
		inch	30.3 x 21.5 x 11.3	30.3 x 21.5 x 11.3	34.3 x 25.6 x 13.0
Peso Neto	Unidad Interior kg (lbs)	8.3 (18.3)	10.6 (23.4)	10.8 (23.8)	10.6 (23.4)
	Unidad Exterior kg (lbs)	26.7 (58.9)	30.1 (66.4)	36.1 (79.6)	39.4 (86.9)
Rango de Operación	Enfriamiento (Unidad Exterior) °C (°F)	18 - 48°C (64.4 - 118.4°F)	18 - 48°C (64.4 - 118.4°F)	18 - 48°C (64.4 - 118.4°F)	18 - 48°C (64.4 - 118.4°F)
	Calefacción (Unidad Exterior) °C (°F)	-	-5 - 24°C (23 - 75.2°F)	-	-5 - 24°C (23 - 75.2°F)
Máx. Longitud de la tubería	m (ft)	20 (65.6)	20 (65.6)	20 (65.6)	20 (65.6)
Máx. Diferencia de elevación	m (ft)	10 (32.8)	10 (32.8)	10 (32.8)	10 (32.8)
Código de Herramienta (Chasis)	Unidad Interior + Unidad Interior	SJ / UL2	SJ / UA3	SK / U24A	SJ / UA3
Filtro	Pre Filtro (Lavable/Anti-hongos)	0	0	0	0
	Plasmaster Ionizer	-	-	-	-
	Limpieza Automática	0	0	0	0
Rango para Ajuste de Temperatura	Enfriamiento	18 - 30°C (64.4 - 86°F)	18 - 30°C (64.4 - 86°F)	18 - 30°C (64.4 - 86°F)	18 - 30°C (64.4 - 86°F)
	Calefacción	-	16 - 30°C (60.8 - 86°F)	-	16 - 30°C (60.8 - 86°F)
Función	Modo Sueño	0	0	0	0
	Operación Soft Dry	0	0	0	0
	Jet Cool	0	0	0	0
	Control Wi-Fi (Control por Smartphone)	-	-	-	-
	Protección para Voltaje	0	0	0	0
	Smart Diagnosis	0	0	0	0

※ D : Dormir / B : Bajo / M : Medio / A : Alto
 ※ Las especificaciones, el diseño y las características están sujetos a cambios sin previo aviso.

ON / OFF



• Combinación Única

MODELO		MW121C4	MW121H4	MW122C4	MW122H4
Capacidad de Enfriamiento	kW	3.22	3.22	3.22	3.22
	Btu/h	11,000	11,000	11,000	11,000
Capacidad de Calefacción	kW	-	3.22	-	3.22
	Btu/h	-	11,000	-	11,000
Potencia de Entrada	Enfriamiento / Calefacción W	1,040	1,040 / 960	1,040	1,000 / 950
Corriente	Enfriamiento / Calefacción A	9.4	9.3 / 8.6	4.8	4.5 / 4.2
Corriente Máxima	Enfriamiento / Calefacción A	14.5	15.5 / 15.5	7.5	7.4 / 7.4
EER	W/W	3.10	3.10	3.10	3.22
	Btu/Wh	10.58	10.58	10.58	11.00
COP	W/W	-	3.36	-	3.39
SEER		11.5	11.5	11.5	11.5
Suministro de Potencia	Ø, V, Hz	1, 115, 60	1, 115, 60	1, 230, 60	1, 230, 60
Nivel de Ruido	Unidad Interior dB (A)	45 / 42 / 39 / 35	45 / 43 / 38 / 35	45 / 43 / 39 / 35	45 / 43 / 39 / 36
	Unidad Exterior dB (A)	55 / -	54 / 53	57 / -	57 / 57
Compresor	Tipo	Rotary	Rotary	Rotary	Rotary
Ventilador (interior)	Tipo de Motor	AC	AC	AC	AC
	Salida del Motor W	18	18	17	17
Ventilador (exterior)	Tipo de Motor	AC	AC	AC	AC
	Salida del Motor W	28	26	27	27
Dimensiones Neto	Unidad Interior (A x L x P) mm	777 x 222 x 202	777 x 222 x 202	777 x 222 x 202	777 x 222 x 202
	inch	30.6 x 8.7 x 8.0	30.6 x 8.7 x 8.0	30.6 x 8.7 x 8.0	30.6 x 8.7 x 8.0
	Unidad Exterior (A x L x P) mm	715 x 540 x 240	715 x 540 x 240	715 x 540 x 240	715 x 540 x 240
	inch	28.1 x 21.3 x 9.4	28.1 x 21.3 x 9.4	28.1 x 21.3 x 9.4	28.1 x 21.3 x 9.4
Peso Neto	Unidad Interior kg (lbs)	7.8 (17.2)	7.8 (17.2)	7.8 (17.2)	7.8 (17.2)
	Unidad Exterior kg (lbs)	24.5 (54.0)	26.5 (54.0)	24.5 (54.0)	26.5 (54.0)
Rango de Operación	Enfriamiento (Unidad Exterior) °C (°F)	21 ~ 48°C (69.8 ~ 118.4°F)	21 ~ 48°C (69.8 ~ 118.4°F)	21 ~ 48°C (69.8 ~ 118.4°F)	21 ~ 48°C (69.8 ~ 118.4°F)
	Calefacción (Unidad Exterior) °C (°F)	-	-7 ~ 24°C (19.4 ~ 75.2°F)	-	-7 ~ 24°C (19.4 ~ 75.2°F)
Máx. Longitud de la tubería	m (ft)	15 (49.2)	15 (49.2)	15 (49.2)	15 (49.2)
Máx. Diferencia de elevación	m (ft)	5 (16.4)	5 (16.4)	5 (16.4)	5 (16.4)
Filtro	Pre Filtro (Lavable/Anti-hongos)	0	0	0	0
	Plasmaster Ionizer	-	-	-	-
	Limpieza Automática	0	0	0	0
Función	Rango para Ajuste de Temperatura	Enfriamiento 16 ~ 31°C (60.8 ~ 87.8°F)	16 ~ 31°C (60.8 ~ 87.8°F)	16 ~ 31°C (60.8 ~ 87.8°F)	16 ~ 31°C (60.8 ~ 87.8°F)
		Calefacción -	-	-	-
	Modo Sueño	0	0	0	0
	Operación Soft Dry	0	0	0	0
	Jet Cool	0	0	0	0
	Control Wi-Fi (Control por Smartphone)	-	-	-	-
	Protección para Voltaje	-	-	-	-
	Smart Diagnosis	0	0	0	0



• Combinación Única

MODELO		MW182C4	MW182H4	MW242C4	MW242H4
Capacidad de Enfriamiento	kW	4.98	4.98	6.45	6.45
	Btu/h	17,000	17,000	22,000	22,000
Capacidad de Calefacción	kW	-	4.98	-	6.45
	Btu/h	-	17,000	-	22,000
Potencia de Entrada	Enfriamiento / Calefacción W	1,555	1,555 / 1,465	2,015	2,015 / 2,015
Corriente	Enfriamiento / Calefacción A	6.9	6.9 / 6.5	9.1	9.1 / 9.1
Corriente Máxima	Enfriamiento / Calefacción A	11.0	11.0 / 11.0	15.0	15.0 / 15.0
EER	W/W	3.20	3.20	3.20	3.20
	Btu/Wh	10.93	10.93	10.92	10.92
COP	W/W	-	3.40	-	3.20
SEER		11.5	11.5	11.3	11.3
Suministro de Potencia	Ø, V, Hz	1, 230, 60	1, 230, 60	1, 230, 60	1, 230, 60
Nivel de Ruido	Unidad Interior dB (A)	49 / 46 / 40 / 37	48 / 45 / 40 / 38	54 / 48 / 44 / 42	52 / 47 / 43 / 38
	Unidad Exterior dB (A)	60 / -	59 / 60	60 / -	60 / 59
Compresor	Tipo	Rotary	Rotary	Rotary	Rotary
Ventilador (interior)	Tipo de Motor	AC	AC	AC	AC
	Salida del Motor W	35	35	50	50
Ventilador (exterior)	Tipo de Motor	AC	AC	AC	AC
	Salida del Motor W	41	41	61	61
Dimensiones Neto	Unidad Interior (A x L x P) mm	890 x 300 x 219	890 x 300 x 219	998 x 325 x 227	998 x 325 x 227
	inch	35.0 x 11.8 x 8.6	35.0 x 11.8 x 8.6	39.3 x 12.8 x 8.9	39.3 x 12.8 x 8.9
	Unidad Exterior (A x L x P) mm	810 x 585 x 280	810 x 585 x 280	860 x 650 x 310	860 x 650 x 310
	inch	31.9 x 23.0 x 11.0	31.9 x 23.0 x 11.0	33.9 x 25.6 x 12.2	33.9 x 25.6 x 12.2
Peso Neto	Unidad Interior kg (lbs)	10.9 (24.0)	10.9 (24.0)	13.5 (29.8)	13.5 (29.8)
	Unidad Exterior kg (lbs)	37.0 (81.6)	39.5 (87.1)	44.0 (97.0)	47.0 (103.6)
Rango de Operación	Enfriamiento (Unidad Exterior) °C (°F)	21 ~ 48°C (69.8 ~ 118.4°F)	21 ~ 48°C (69.8 ~ 118.4°F)	21 ~ 48°C (69.8 ~ 118.4°F)	21 ~ 48°C (69.8 ~ 118.4°F)
	Calefacción (Unidad Exterior) °C (°F)	-	-7 ~ 24°C (19.4 ~ 75.2°F)	-	-7 ~ 24°C (19.4 ~ 75.2°F)
Máx. Longitud de la tubería	m (ft)	15 (49.2)	15 (49.2)	15 (49.2)	15 (49.2)
Máx. Diferencia de elevación	m (ft)	5 (16.4)	5 (16.4)	5 (16.4)	5 (16.4)
Filtro	Pre Filtro (Lavable/Anti-hongos)	0	0	0	0
	Plasmaster Ionizer	-	-	-	-
	Limpieza Automática	0	0	0	0
Función	Rango para Ajuste de Temperatura	Enfriamiento 16 ~ 31°C (60.8 ~ 87.8°F)	16 ~ 31°C (60.8 ~ 87.8°F)	16 ~ 31°C (60.8 ~ 87.8°F)	16 ~ 31°C (60.8 ~ 87.8°F)
		Calefacción 16 ~ 31°C (60.8 ~ 87.8°F)	16 ~ 31°C (60.8 ~ 87.8°F)	16 ~ 31°C (60.8 ~ 87.8°F)	16 ~ 31°C (60.8 ~ 87.8°F)
	Modo Sueño	0	0	0	0
	Operación Soft Dry	0	0	0	0
	Jet Cool	0	0	0	0
	Control Wi-Fi (Control por Smartphone)	-	-	-	-
	Protección para Voltaje	-	-	-	-
	Smart Diagnosis	0	0	0	0

VENTANA



ESPECIFICACIONES

VENTANA



• Combinación Única

MODELO		W051CS	W051CE	W081CE
Capacidad	Btu/h	5,000	5,000	8,000
Rango	Btu/h	-	-	-
Potencia	W	450	450	690
Corriente	A	4.2	4.2	6.4
SEER		11.0	11.0	11.5
Refrigerante	(g)	R410A (260)	R410A (260)	R32 (270)
Suministro de Potencia	V / Hz	115 / 60	115 / 60	115 / 60
Conexión Wi-Fi		No	No	No
Unidad de Temperatura		-	-	°C
Control de Temperatura		Adjustable Thermostat	Thermistor	Thermistor
Deflexión de Aire		2 vías	4 vías	4 vías
Control Remoto		-	Si	Si
Auto Arranque		-	Si	Si
Función Alarma de Filtro		-	Si	Si
Filtro de polvo		-	Si	Si
Temporizador		-	24 hr, On / Off	24 hr, On / Off
Modo Sueño		-	No	No
Función Ahorro de Energía		-	Si	Si
Auto Limpieza		-	-	-
Luces Fuera (Apaga Pantalla On / Off)		-	-	-
Ventilación Exterior / Desfogue		-	Si	Si
Modo		Alto / Bajo	Alto / Medio / Bajo	Alto / Medio / Bajo
Enfriamiento		2	3	3
Solo ventilación		2	3	3
Ventilador		Turbo / Axial	Turbo / Axial	Turbo / Axial
Tipo de Chasis		Top Down WS	Top Down WS	Slide In-Out WU
Tipo de Descarga de Aire		TOP Discharge	TOP Discharge	TOP Discharge
Interior (Alto / Medio / Baja / Sleep)	dB (A)	55	55	58
Exterior (Alto / Medio / Baja / Sleep)	dB (A)	60	60	65
Alto	mm (inch)	343 (13.5)	343 (13.5)	391 (15.4)
Ancho	mm (inch)	493 (19.4)	493 (19.4)	581 (22.9)
Fondo	mm (inch)	422 (16.6)	422 (16.6)	540 (21.3)
Alto	mm (inch)	283 (11.1)	283 (11.1)	314 (12.4)
Ancho	mm (inch)	440 (17.3)	440 (17.3)	497 (19.6)
Fondo	mm (inch)	365 (14.4)	365 (14.4)	492 (19.4)
Peso Neto	kg (lbs)	18.0 (39.7)	18.0 (39.7)	26.0 (57.3)
Peso Bruto	kg (lbs)	20.0 (44.1)	20.0 (44.1)	29.0 (63.9)

※ Sujeto a cambios sin previo aviso.

VENTANA

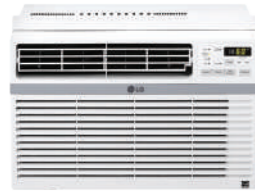

• Combinación Única

MODELO		W121CE	W122CE
Capacidad	Btu/h	12,000	12,000
Rango	Btu/h	-	-
Potencia	W	1,040	1,040
Corriente	A	9.7	4.8
SEER		11.5	11.5
Refrigerante	(g)	R32 (390)	R32 (390)
Suministro de Potencia	V / Hz	115 / 60	220 / 60
Conexión Wi-Fi		No	No
Unidad de Temperatura		°C	°C
Control de Temperatura		Thermistor	Thermistor
Deflexión de Aire		4 vías	4 vías
Control Remoto		Si	Si
Auto Arranque		Si	Si
Función Alarma de Filtro		Si	Si
Filtro de polvo		Si	Si
Temporizador		24 hr, On / Off	24 hr, On / Off
Modo Sueño		No	No
Función Ahorro de Energía		Si	Si
Auto Limpieza		-	-
Luces Fuera (Apaga Pantalla On / Off)		-	-
Ventilación Exterior / Desfogue		Si	Si
Modo		Alto / Medio / Bajo	Alto / Medio / Bajo
Enfriamiento		3	3
Solo ventilación		3	3
Ventilador		Turbo / Axial	Turbo / Axial
Tipo de Chasis		Slide In-Out	Slide In-Out
Tipo de Descarga de Aire		WL	WL
Tipo de Descarga de Aire		TOP Discharge	TOP Discharge
Interior (Alto / Medio / Baja / Sleep)	dB (A)	56	56
Exterior (Alto / Medio / Baja / Sleep)	dB (A)	64	64
Alto	mm (inch)	474 (18.7)	474 (18.7)
Ancho	mm (inch)	690 (27.2)	690 (27.2)
Fondo	mm (inch)	597 (23.5)	597 (23.5)
Alto	mm (inch)	381 (15.0)	381 (15.0)
Ancho	mm (inch)	600 (23.6)	600 (23.6)
Fondo	mm (inch)	564 (22.2)	564 (22.2)
Peso Neto	kg (lbs)	37.0 (81.6)	37.0 (81.6)
Peso Bruto	kg (lbs)	41.0 (90.4)	41.0 (90.4)



• Combinación Única

MODELO		W151CE	VW182CE	VW222CE
Capacidad	Btu/h	14,000	14,000	14,000
Rango	Btu/h	6,000 ~ 15,500	6,000 ~ 15,500	6,000 ~ 15,500
Potencia	W	1,240	1,240	1,240
Corriente	A	12.0	12.0	12.0
SEER		14.7	14.7	14.7
Refrigerante	(g)	R32 (440)	R32 (440)	R32 (440)
Suministro de Potencia	V / Hz	115 / 60	220 / 60	220 / 60
Conexión Wi-Fi		Si	Si	Si
Unidad de Temperatura		°C	°C	°C
Control de Temperatura		Termistor	Termistor	Termistor
Deflexión de Aire		4 vías (Manual)	4 vías (Manual)	4 vías (Manual)
Control Remoto		Good LCD	Good LCD	Good LCD
Auto Arranque		Si	Si	Si
Función Alarma de Filtro		Si	Si	Si
Filtro de polvo		Si	Si	Si
Temporizador		24 hr, On / Off	24 hr, On / Off	24 hr, On / Off
Modo Sueño		7 hr, On / Off	7 hr, On / Off	7 hr, On / Off
Función Ahorro de Energía		Si	Si	Si
Auto Limpieza		Si	Si	Si
Luces Fuera (Apaga Pantalla On / Off)		Si	Si	Si
Ventilación Exterior / Desfogue		Si	Si	Si
Modo		Alto / Medio / Bajo / Sueño	Alto / Medio / Bajo / Sueño	Alto / Medio / Bajo / Sueño
Enfriamiento		4	4	4
Solo ventilación		4	4	4
Ventilador		Turbo / Axial	Turbo / Axial	Turbo / Axial
Tipo de Chasis		Slide In-Out	Slide In-Out	Slide In-Out
Tipo de Descarga de Aire		WL+ Chassis	WL+ Chassis	WL+ Chassis
Tipo de Descarga de Aire		Descarga Superior	Descarga Superior	Descarga Superior
Interior (Alto / Medio / Baja / Sleep)	dB (A)	58 / 55 / 52 / 44	58 / 55 / 52 / 44	58 / 55 / 52 / 44
Exterior (Alto / Medio / Baja / Sleep)	dB (A)	65 / 63 / 61 / 55	65 / 63 / 61 / 55	65 / 63 / 61 / 55
Alto	mm (inch)	527 (20.7)	527 (20.7)	527 (20.7)
Ancho	mm (inch)	690 (27.2)	690 (27.2)	690 (27.2)
Fondo	mm (inch)	712 (28.0)	712 (28.0)	712 (28.0)
Alto	mm (inch)	380 (15.0)	380 (15.0)	380 (15.0)
Ancho	mm (inch)	600 (23.6)	600 (23.6)	600 (23.6)
Fondo	mm (inch)	731 (28.8)	731 (28.8)	731 (28.8)
Peso Neto	kg (lbs)	41.0 (90.4)	41.0 (90.4)	41.0 (90.4)
Peso Bruto	kg (lbs)	45.0 (99.2)	45.0 (99.2)	45.0 (99.2)



PORTÁTIL



CARACTERÍSTICAS DE PORTÁTIL

ENFRIAMIENTO RÁPIDO

La necesidad de velocidad

El aire acondicionado portátil de LG alcanza la temperatura óptima más rápido que los compresores de encendido y apagado con operaciones de velocidad variable.

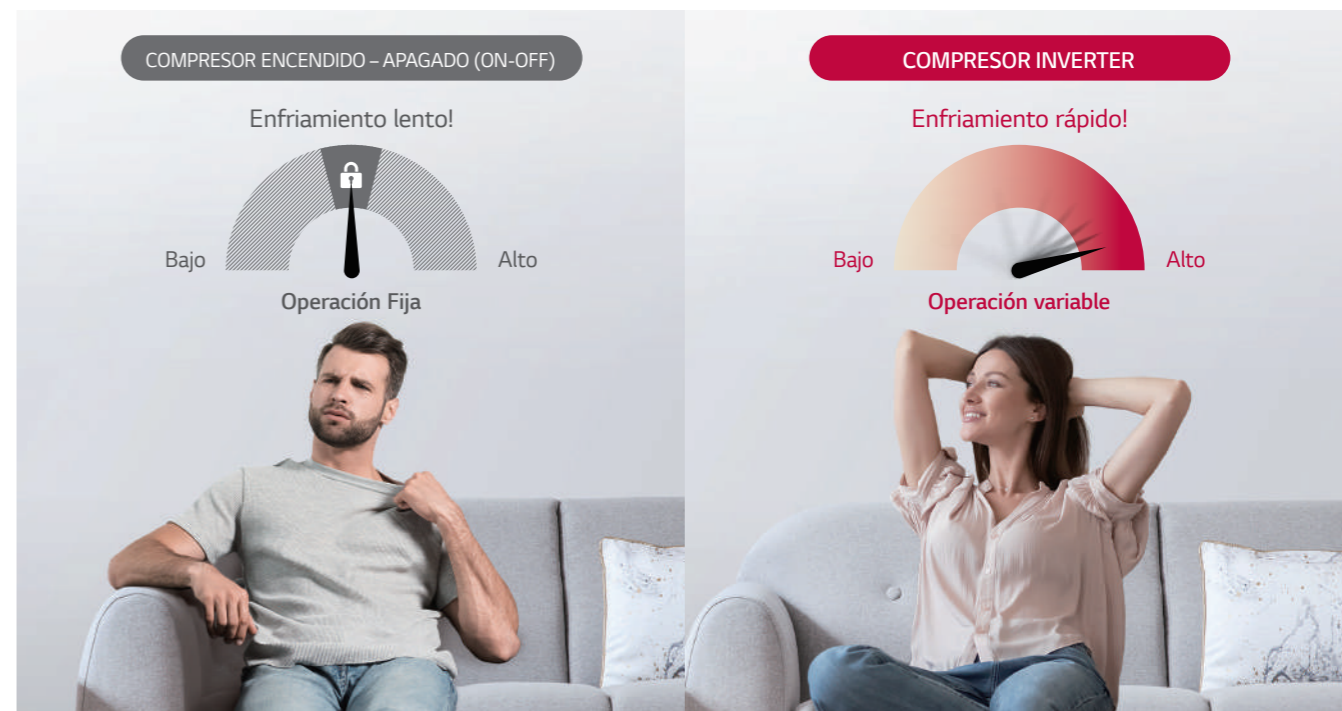

* Las pruebas realizadas por TÜV muestran que el aire acondicionado Inverter LG (US-Q242K*) enfría hasta un 40% más rápido que el aire acondicionado No Inverter LG (TS-H2465DA0).
* Informe TÜV n° 50068748 001

Comodidad Portátil en el Hogar

El aire acondicionado portátil LG DUAL Inverter proporciona un flujo de aire de alta velocidad optimizado, que puede enfriar las habitaciones más rápido.



※ ¿Cómo funciona?: "Jet Mode" en un Clic

RUIDO BAJO

Paz y Tranquilidad

El compresor Inverter LG funciona de forma más silenciosa a 42dB para la tranquilidad en interiores.



*Lo-Decibel™

El aire acondicionado portátil LG DUAL Inverter funciona a niveles de sonido de hasta 42dB*, gracias al exclusivo motor BLDC y DUAL Inverter Compressor™ de LG.

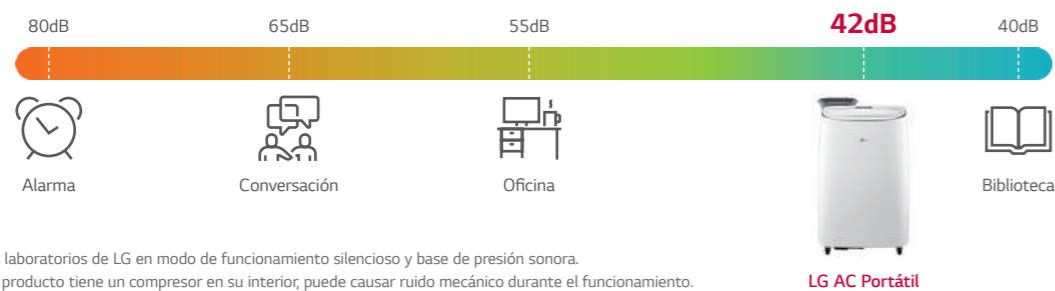

* Probado en los laboratorios de LG en modo de funcionamiento silencioso y base de presión sonora.
* Dado que este producto tiene un compresor en su interior, puede causar ruido mecánico durante el funcionamiento.

¿Qué es la tecnología LG Inverter?

La tecnología LG Inverter se puede encontrar en muchos dispositivos reconocidos de LG, desde refrigeradores y lavadoras hasta nuestra línea de aires acondicionados. Esta tecnología permite que el compresor invertir logre una eficiencia energética, un rendimiento de enfriamiento y una comodidad superiores en comparación con los compresores con capacidades de Encendido y Apagado (on-off)



AIRE LIMPIO

Di adiós al mal olor

Las funciones de limpieza automática y dos filtros fácilmente lavables proporcionan aire limpio.

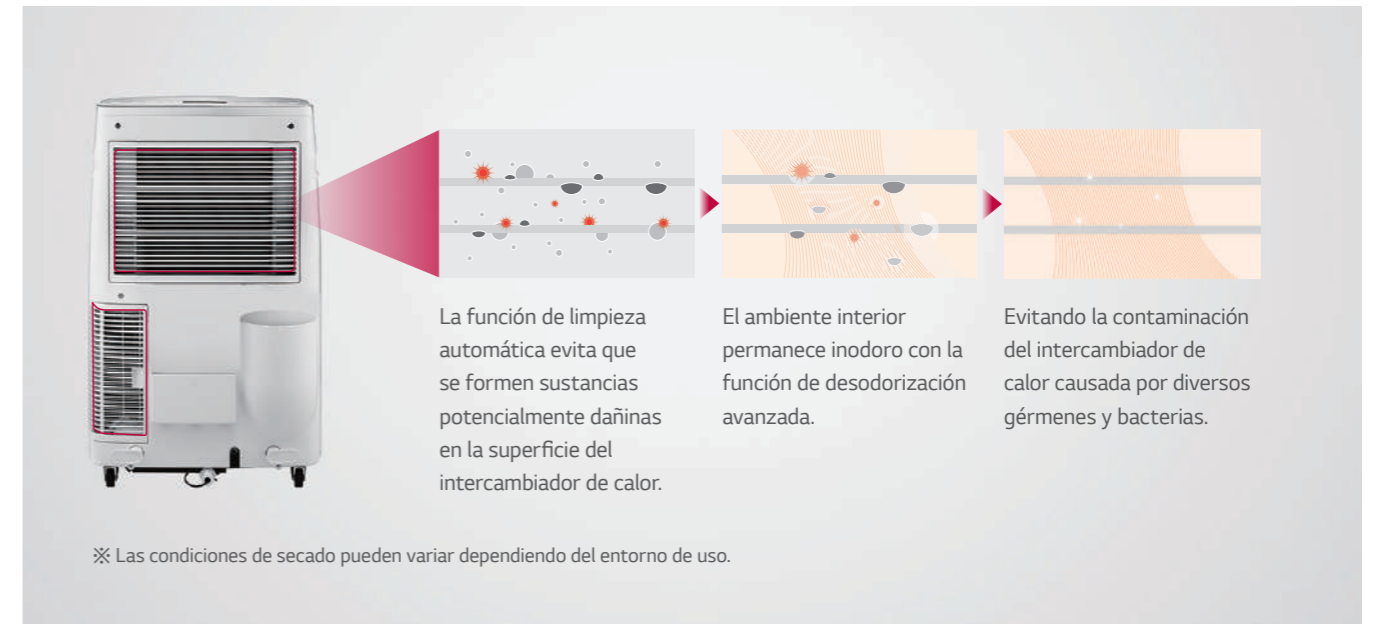

※ Las condiciones de secado pueden variar dependiendo del entorno de uso.

Filtros lavables

LG tiene filtros en las áreas de succión superior e inferior respectivamente. Sin el filtro inferior, el polvo puede continuar ingresando al producto, lo que resulta en un rendimiento deficiente o problemas de drenaje.

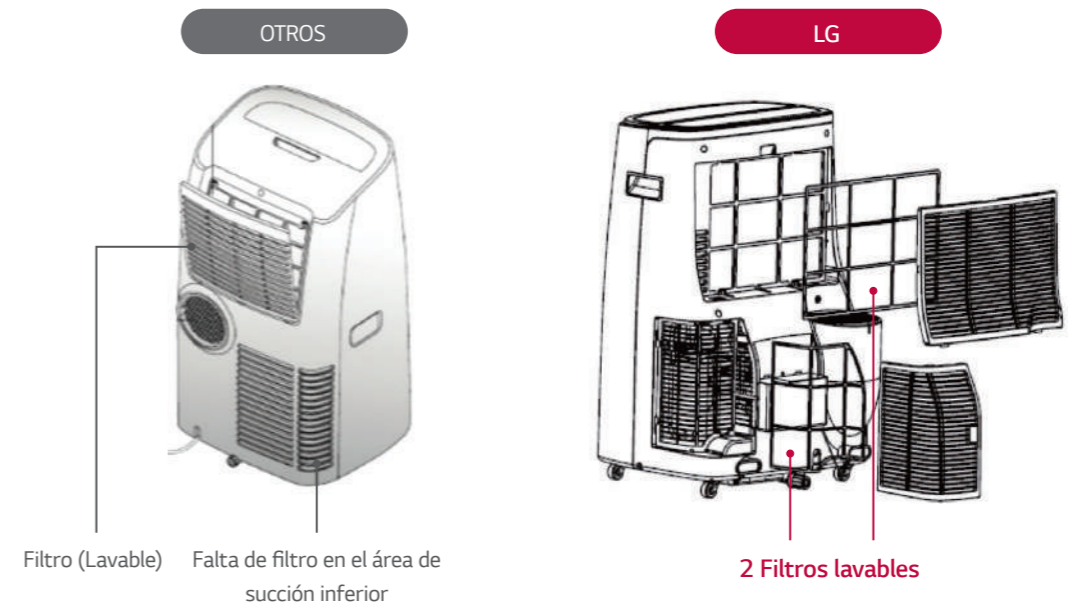

ALMACENAMIENTO SENCILLO

Conveniente en cualquier momento y en cualquier lugar

Fácil almacenamiento de la manguera de escape y la placa de sellado de la ventana (deslizante).



Fácil Instalación

El kit de instalación y la manguera facilitan la instalación y el almacenamiento, ahorrando espacio. Las ruedas giratorias de deslizamiento suave permiten moverlo por el hogar y la oficina.



CONVENIENTE

No más Control Remoto

Control de voz simple y que ahorra tiempo para un fácil acceso.



Control Inteligente

Controla las funciones clave usando la aplicación ThinQ en tu smartphone y reciba notificaciones importantes en cualquier lugar.



Operación 3 en 1

El modo frío es ideal para un enfriamiento y deshumidificación potente en los días calurosos. En el modo ventilador, el ventilador hace circular el aire mientras que el modo seco es ideal para los días lluviosos y húmedos.



ESPECIFICACIONES

PORTÁTIL



• **Combinación Única**

MODELO	LP1014WC	LP1423BH
Capacidad Enfriamiento (Ashrae) Btuh	10,000	14,000
Capacidad Calefacción (Ashrae) Btuh	-	12,000
EER	9.2	10.0
Nivel Ruido dBA Frontal (H / L)	53 / 50	53 / 50
Refrigerante (oz/g)	-	350 (R32)
Voltaje (V)	115	115
Tipo de Contacto	115 V	115 V
Watts (W)	1,190	1,400
Corriente Nominal Amps (A)	10.6	12.3
Pantalla	LED	LED
Control por Termostato	Si	Si
Control Remoto	Control Remoto	Control Remoto LCD
Control con Botón	Estándar	Estándar
Auto Oscilación	Si	Si
Interruptor de Ahorro de Energía	-	-
Auto Inicio	Si	Si
Sistema de Apertura y Cierre Automático	Si	Si
Temporizador	24 hr, On / Off	24 hr, On / Off
Velocidad de Ventilador : Enfriamiento	2	2
Solo Ventilador	2	2
Tipo de Compresor	Rotary	Rotary
Tipo de Ventilador Interior / Exterior	Soplador	Soplador
Tipo de Descarga de Aire	Inclinado y Superior	Inclinado y Superior
Indicador de Agua	Si (Verificar)	Si (Verificar)
Ventilador Exterior / Desfogue	Solo Desfogue (1.5 m)	Solo Desfogue (1.5 m)
Cable de Conexión (mm)	1,500	1,500
Color del Panel	Blanco	Negro
Ruedas	Si	Si
Filtro de Aire	Lavable	Lavable
Kit de Instalación en Ventana	Si	Si
Control Wi-Fi	Si	Si
Tamaño Neto Pulgadas (mm)	Alto mm (inch) 630 (24.8) Ancho mm (inch) 388 (15.3) Fondo mm (inch) 356 (14.0)	Alto mm (inch) 745 (29.3) Ancho mm (inch) 450 (17.7) Fondo mm (inch) 396 (15.6)
Tamaño Bruto Pulgadas (mm)	Alto mm (inch) 665 (26.2) Ancho mm (inch) 440 (17.3) Fondo mm (inch) 453 (17.8)	Alto mm (inch) 880 (34.6) Ancho mm (inch) 499 (19.6) Fondo mm (inch) 459 (18.1)
Peso Bruto	kg (lbs) 22.4 (49.3)	kg (lbs) 35.0 (77.2)
Peso Embarque	kg (lbs) 25.7 (56.5)	kg (lbs) 41.0 (90.4)
Estibación	535	347

ESPECIFICACIONES

PORTÁTIL



• **Combinación Única**

MODELO	LP1419IVSM
Capacidad Enfriamiento (Ashrae) Btuh	14,000
Capacidad Calefacción (Ashrae) Btuh	-
EER	10.2
Nivel Ruido dBA Frontal (H / L)	53 / 44
Refrigerante (oz/g)	350 (R32)
Voltaje (V)	115
Tipo de Contacto	115 V
Watts (W)	1,370
Corriente Nominal Amps (A)	12
Pantalla	LED
Control por Termostato	Si
Control Remoto	Control Remoto LCD
Control con Botón	Estándar
Auto Oscilación	Si
Interruptor de Ahorro de Energía	Si
Auto Inicio	Si
Sistema de Apertura y Cierre Automático	Si
Temporizador	24 hr, On / Off
Velocidad de Ventilador : Enfriamiento	4
Solo Ventilador	3
Tipo de Compresor	Compresor Dual
Tipo de Ventilador Interior / Exterior	Soplador
Tipo de Descarga de Aire	Inclinado y Superior
Indicador de Agua	Si (Verificar)
Ventilador Exterior / Desfogue	Solo Desfogue (1.5 m)
Cable de Conexión (mm)	1,295
Color del Panel	Gris
Ruedas	Si
Filtro de Aire	Lavable
Kit de Instalación en Ventana	Si
Control Wi-Fi	Si
Tamaño Neto Pulgadas (mm)	Alto mm (inch) 30.43 (773) Ancho mm (inch) 19.41 (493) Fondo mm (inch) 18.11 (460)
Tamaño Bruto Pulgadas (mm)	Alto mm (inch) 32.36 (822) Ancho mm (inch) 22.13 (562) Fondo mm (inch) 19.84 (504)
Peso Bruto	kg (lbs) 70.99 (32.2)
Peso Embarque	kg (lbs) 77.60 (35.2)
Estibación	276

PURIFICADOR



CARACTERÍSTICAS DE PURIFICADOR

PURIFICADOR

Sistema de Filtración

LG PurifiCare tiene un Sistema de filtrado que elimina las sustancias nocivas.

Prefiltro

Paso 1. Filtra partículas grandes

Filtro de alérgenos (H13, MERV16)

Paso 2. Filtra polvo ultra fino

Paso 3. Filtra alérgenos

Filtro desodorizante

Paso 4. Filtra olores incluyendo amoníaco (NH_3)

Paso 5. Filtra gases orgánicos de casa (VOCs)

Paso 6. Filtra gases smog (SO_2 , NO_2)

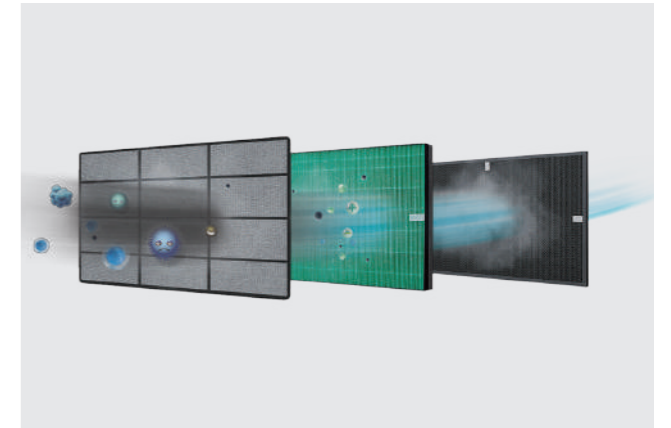

Circulación de aire directo

La circulación de aire directo es la tecnología de LG aplicada al purificador de aire comercial de LG permitiendo una instalación eficiente en el espacio. El aire contaminado se toma en la parte frontal inferior del producto, el aire limpio se descarga en la parte superior delantera.



Instalación que ahorra espacio

La circulación de aire directa, permite que el purificador de aire comercial sea instalado en la pared e incluso puede ser incrustado dentro de la pared. El mantenimiento del producto se puede realizar sin mover el equipo.



Solución inteligente con LG ThinQ™

Acceda y controle fácilmente el purificador de aire comercial en cualquier lugar.



LG PuriCare™ Proporciona la mejor solución en cualquier entorno empresarial

LG PuriCare™ le ofrece una solución efectiva para varios espacios, desde habitaciones pequeñas hasta pasillos más grandes, y varias áreas comerciales que incluyen instituciones educativas, alojamientos, hospitales y oficinas gubernamentales.



Tiendas

Dado que un gran número de clientes visita espacios comerciales como restaurantes, cafeterías y tiendas de ropa, es fácil para los contaminantes externos entrar a estos espacios. Los purificadores de aire LG PuriCare™ son energéticamente eficientes y económicos para largas horas de operación. Además de que mantienen el mejor ambiente interior respondiendo orgánicamente a cambios frecuentes de visitantes.



Deportes / Ocio

Dado que las instalaciones deportivas o de ocio son espacios cerrados con mucho movimiento y con respiración de las personas, fácilmente pueden ser motivo de contaminantes para el cuerpo humano. Los purificadores de Aire LG PuriCare™ ofrecen una poderosa capacidad de limpieza de aire para garantizar que se disfrute de una amplia gama de experiencias deportivas y de ocio sin preocupaciones por la contaminación del aire.



Oficina

En el entorno de oficina, muchos empleados se reúnen, los purificadores de aire LG pueden ser una gran inversión para la salud de los empleados y también la productividad. Los purificadores LG PuriCare™ ofrece una solución óptima a las empresas por su gran capacidad de limpieza de aire, cubriendo espacios comerciales más grandes.



Instituciones Educativas

Mantener un ambiente agradable es lo más importante para mejorar la eficiencia del aprendizaje de los estudiantes. Los purificadores de Aire LG PuriCare™, brindan soluciones efectivas para diferentes ambientes, desde pequeños espacios como salones de clases a espacios más grandes como auditorios y gimnasios.



Hospitales y Clínicas

Dado que la calidad del aire puede tener un impacto significativo en los pacientes, el manejo de la calidad del aire en hospitales debe ser sistemática. Desde el rendimiento y los servicios postventa de los purificadores de aire LG PuriCare™ están completamente gestionados con la tecnología fiable de LG, pueden utilizarse en instituciones médicas profesionales.



Hotel / Gimnasio

Un purificador de aire es una necesidad para el negocio hotelero donde la calidad del servicio está directamente relacionada con el crecimiento de las ventas. Los purificadores de aire LG PuriCare™ brindan una experiencia satisfactoria a los clientes y productividad a los gerentes al ofrecer un ambiente agradable.

LUGARES DE REFERENCIA

Vestíbulo del hospital

Dado que hay una gran variación de población en el espacio abierto, la gente tiende a estar expuesta a contaminantes. La limpieza a fondo sin puntos ciegos es requerida.



Vestíbulo del hotel

Los vestíbulos tienen un techo alto y un gran espacio para dar una gran impresión de las instalaciones a los clientes. Los purificadores de aire deben ser capaces de cubrir un espacio de techo alto y grande. Un gran diseño que combine el ambiente de las habitaciones también debe ser requerido.



Oficina

En una oficina, muchas personas están densamente ubicadas y, a menudo, las ventanas son difíciles de abrir. Los nuevos muebles de oficina a menudo se fusionan con sustancias químicas nocivas conocidas como Compuestos Orgánicos Volátiles (COV). Varios contaminantes y gases nocivos deben eliminarse rápidamente.



Salón de clases

El nivel de polvo fino es relativamente alto en las aulas debido a la alta densidad de ocupantes. Esto puede empeorar a medida que aumentan las actividades. Además las aulas tienen muchos muebles como escritorios y sillas que ocupan mucho espacio, lo que requiere que los purificadores de aire ocupen un mínimo espacio. Los purificadores de aire deben tener una capacidad que cubra el espacio de 1.5 a 2 veces más grande que el área del salón de clases ya que los escritorios y las sillas pueden bloquear la distribución de aire.



* Número de estudiantes por clase en Corea (basado en el anuario estadístico de educación de 2017): 22.3 en primaria / 26.4 en secundaria / 29.3 en preparatoria

Gimnasio

El gimnasio puede ser un espacio donde los estudiantes están expuestos a la amenaza de polvos finos. Las actividades físicas pueden aumentar bruscamente el nivel de polvo fino, y el aumento de la inhalación puede aumentar la amenaza de contaminantes en el cuerpo humano. Una solución necesaria es un purificador de aire con poder de limpieza grande y rápido para espacios grandes.



PURIFICADOR



• Combinación Única

MODELO		AG161BWC0.ALAT		
Características	Fuente de alimentación	V / Hz	110 / 60	
	Consumo de energía	W	100	
	Área aplicable	m ²	158	
	Consumo de energía por área	W/m ²	0.63	
	Entrega de aire (Modo turbo)	CMM	22.1	
	Ruido	Mín. / Máx.	dB (A)	26 (Silencioso) / 53 (Turbo)
	Tamaño	W x D x H	mm	590 x 320 x 1,840
	Peso	Producto	kg	32.0
		Empaque	kg	38.0
	Color			Blanco
Función	Modo de Operación		Purificar / Turbo / Silencioso / Automático	
	Indicador de Calidad del aire		0	
	Indicación de concentración de PM		0	
	Alarma de reemplazo de filtro		0	
	Bloqueo para niños		0	
	Diagnóstico inteligente		0	
	Horario de apagado		0	
Especificaciones de la pieza	Filtro	Pre-filtro	EA	1
		Filtro de alérgenos	EA	2
		Filtro desodorizante	EA	2
	Sensor	Sensor PM 1.0 Sensor		0
		Sensor de gas		0
Control	Control Remoto Inalámbrico		0 (Proporcionado)	
	LG ThinQ (Wi-Fi)		0 (Incorporado)	
	Control Central		0 (PI485 Requerido)	
Accesorio	Nombre del modelo	PI485 para Control Central		PHNFP14A0
		Pre-filtro		-
		Filtro de alérgenos		
		Filtro desodorizante		PFSBNB10 (10 Set)

MULTI





LÍNEA DE PRODUCTO

UNIDAD INTERIOR

		kBtu/h kW	9 2.6	12 3.5	18 5.3	24 7.0
UNIDADES MONTADAS EN MURO	ARTCOOL		● AMNW09GSJR0	● AMNW12GSJR0	● AMNW18GSKR0	● AMNW24GSKR0
	ESTÁNDAR		● AMNW09GSJA0	● AMNW12GSJA0	● AMNW18GSKA0	● AMNW24GSKA0
CASSETTE (Panel / Accesorios se venden por separado)	1 VÍA		● AMNW09GTUC0	● AMNW12GTUC0		
	4 VÍAS		● AMNW09GTRA1	● AMNW12GTRA1	● AMNW18GTQA1	● AMNW24GTPA1
UNIDADES TIPO DUCTO	MEDIA ESTÁTICA				● AMNW18GM1A0	● AMNW24GM1A0
	BAJA ESTÁTICA		● AMNW09GL1A2	● AMNW12GL2A2	● AMNW18GL2A2	● AMNW24GL3A2

UNIDAD EXTERIOR

		kBtu/h kW	30 8.8	40 11.7	48 14.1		
MULTI	MULTI TUBERÍA		ASUW30GFA2 5 Puertos		ASUW40GFA1 5 Puertos		ASUW48GFA1 5 Puertos

RESUMEN DE CARACTERÍSTICAS

CATEGORÍA	MULTI TUBERÍA			
	kBtu/h kW	30 8.8	40 11.7	48 14.1
EFICIENCIA ENERGÉTICA	Motor BLDC Compresor y Ventilador	●	●	●
	Aletas Wide Louver Plus	●	●	●
	Trayectoria Optimizada en el Intercambiador	●	●	●
	Ahorro de Energía en el Arranque		●	●
	Control de Pico de Corriente	●	●	●
	Modo Espera	●		
DURABILIDAD	Bloqueo de Modo	●	●	●
	R1 Compresor		●	●
	Compresor Twin Rotatorio	●	●	●
	Sensor Inteligente Control de Presión	●	●	●
CONFORT & CONVENIENCIA	Intercambiador de Calor Black Fin	●	●	●
	Enfriamiento y Calefacción Rápida	●	●	●
	Operación Silenciosa Nocturna	●	●	●
	Check de Error de Cableado	●	●	●
	LGMV	●	●	●
	Operación Forzada de Enfriamiento	●	●	●

MULTI

CARACTERÍSTICAS CLAVE

SOLUCIÓN PERFECTA PARA MÚLTIPLES HABITACIONES



Eficiencia Energética | Durabilidad Extrema | Confort & Conveniencia

El sistema LG Multi Split proporciona enfriamiento y calefacción potentes y eficientes con dos, tres, cuatro o hasta nueve unidades interiores que funcionan desde una sola unidad exterior. La avanzada tecnología Inverter de LG ofrece un rendimiento potente mientras consume menos energía y utiliza menos espacio que la instalación de sistemas individuales minisplits. Una variedad de unidades interiores elegantes para complementar cualquier decoración están disponibles en una amplia gama de capacidades para todos los tamaños de habitaciones. La instalación es sencilla y ofrece varias funciones convenientes para facilitar el mantenimiento.



EFICIENCIA ENERGÉTICA

EFICIENCIA ENERGÉTICA

La avanzada tecnología de LG logra el menor consumo de energía, lo que se ve reflejado en el valor SEER.

Eficiencia de clase Mundial

SEER 29

SEER / SCOP

kW	4.1	4.7	5.3	6.2	7.0	7.9	8.8
SEER	29	26.6	29	29	28	27.3	28
	A+++	A++	A+++	A+++	A++	A++	A++
SCOP	4.2	4.2	4.2	4.2	4.2	4.2	4.2
	A+	A+	A+	A+	A+	A+	A+

- Potente Compresor BLDC (Motor de Corriente Directa sin Escobillas)
- Intercambio de Calor Mejorado con Aletas Wide Louver Plus
- Control de Corriente Pico



Potente Compresor BLDC (Motor de Corriente Directa sin Escobillas)

Los equipos de aire acondicionado LG están equipados con un compresor rotativo inverter BLDC que utiliza un núcleo magnético de neodimio. El compresor tiene una alta eficiencia y una confiabilidad superior, ya que es excelente para controlar la velocidad de operación dependiendo de la carga. El compresor ha mejorado la eficiencia en comparación con los productos Inverter de corriente alterna y está optimizado para cambios de condiciones exteriores. Especialmente está optimizado para la carga estacional.

• Rango de Operación

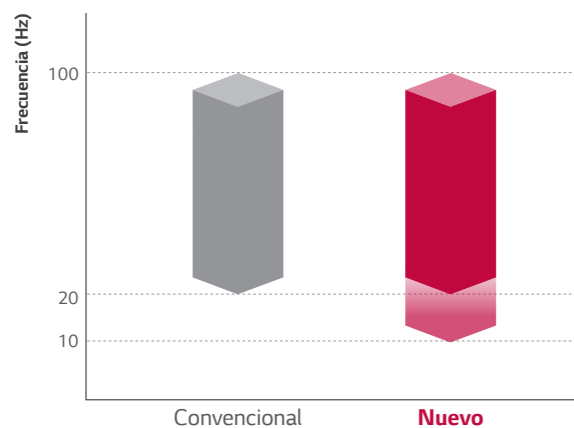

• Eficiencia del Motor

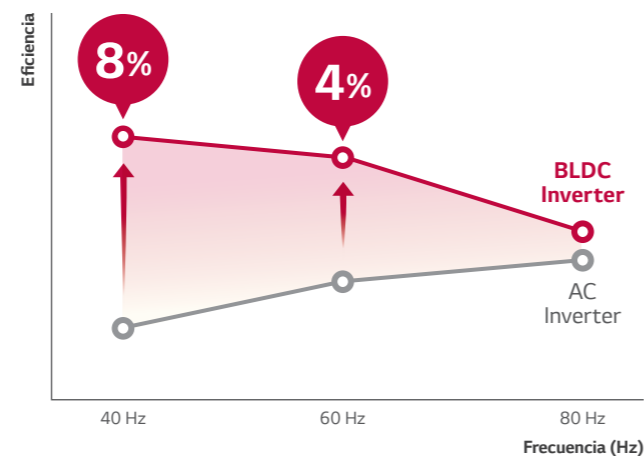

Intercambio de Calor Mejorado con Aletas Wide Louver Plus

La tecnología de Aletas Wide Louver Plus aumenta en 11% del rendimiento de calentamiento a carga plena y el 6% de COP en comparación con la aleta convencional. Puede minimizar la formación de hielo en el intercambiador de calor y posponer el inicio de la operación de descongelación.

• ¿Por qué?

El área plana (con Forma "+") y el área ocupada por la rejilla está optimizada para reducir la pérdida de presión y evitar que el rendimiento del intercambio de calor disminuya. Incluso si se produce escarcha, la transferencia de calor puede hacerse durante más tiempo que la aleta convencional, debido a la reducida pérdida de presión, lo que aumenta el tiempo de operación de calentamiento.

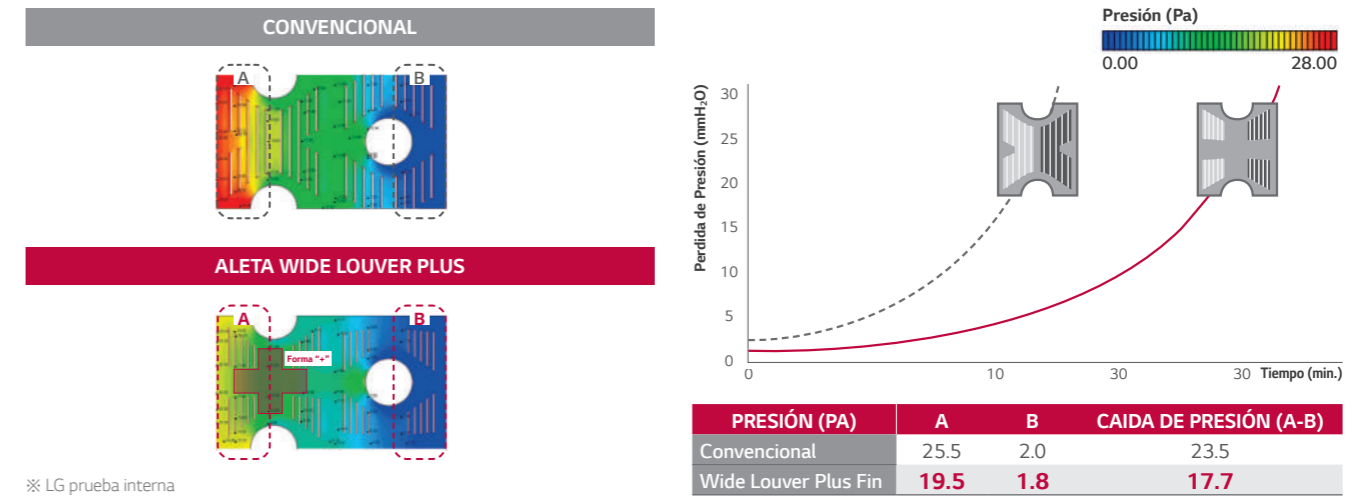

Control de Corriente Pico

La función de control de pico de corriente evita que el equipo funcione al máximo nivel manteniendo la configuración actual del sistema, para reducir el consumo de energía. Esta función puede ayudar a reducir los costos de energía durante los períodos pico de uso de energía cuando la tarifa de energía es mucho más alta.

• Cómo Configurar el Dip Switch

Paso 1

Máximo consumo de potencia : 1.9 kW

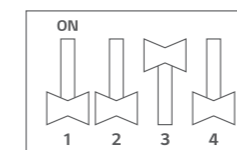

Paso 2

Máximo consumo de potencia : 1.9 kW

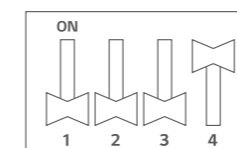

※ Consumo Carga Plena : 2.5 kW
 ※ Modelo 7 kW
 ※ LG prueba interna

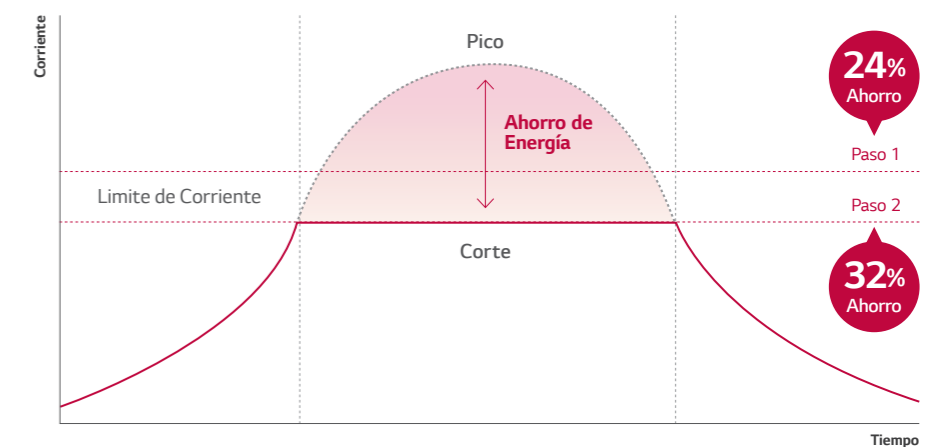

※ Cuando se utiliza el control de corriente pico, la capacidad de enfriamiento puede no ser suficiente.
 ※ Modelo 7 kW
 ※ LG prueba interna

EXTREMA DURABILIDAD

EXTREMA DURABILIDAD

La seguridad del producto se enfatiza al ofrecer una garantía de 10 años en el compresor para tranquilizar a los clientes sobre la durabilidad del producto.

Seguridad y Durabilidad del Producto Garantizadas

- Mejorado Compresor Rotatorio BLDC Inverter
- Tecnología de Control de Presión gracias al Sensor Inteligente
- Intercambiador de Calor Black Fin
- Revolucionario Compresor Scroll
- Rendimiento mejorado
- Rango de operación extendido



Tecnología de Control de Presión gracias al Sensor Inteligente

Una operación más rápida y confiable es posible por la tecnología de control de presión.

• Falla en Campo de la Unidad Exterior

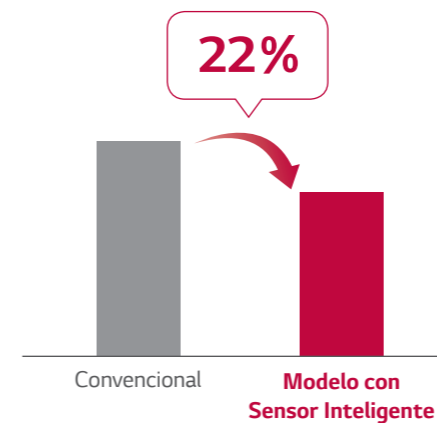

※ Prueba interna LG
 ※ 2 años después de usar el sensor inteligente.

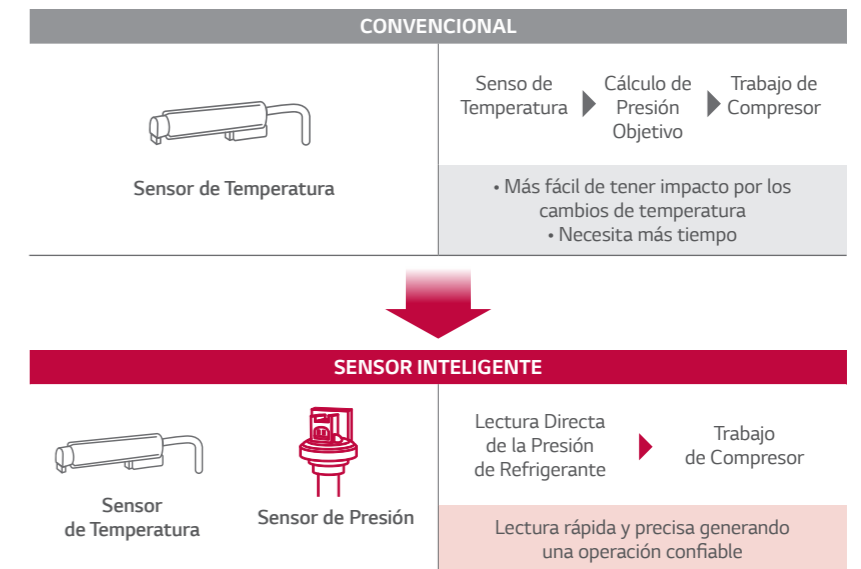

Mejorado Compresor Rotatorio BLDC Inverter

Se han mejorado partes del compresor rotativo Inverter BLDC para lograr una vida útil más larga.

Optimización de Flujo

Reducción de la entrada de flujo de aceite al aumentar la longitud de la tubería de descarga, mantiene suficiente aceite dentro del compresor para evitar la abrasión.

Motor de Embobinado Concentrado

La ruta del aceite ha sido mejorada en más del 50% al aumentar la cavidad del estator. Debido a esto, se reduce el calor del motor, mejorando la función de enfriamiento de la bobina del estator.

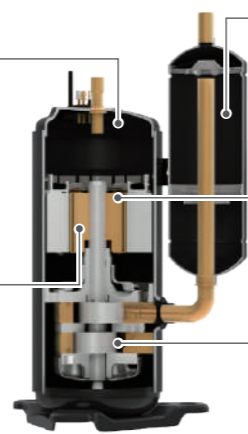

Compresor Rotativo Inverter

Optimización en la Succión

Reducción de la pérdida de succión y mejora la recolección de aceite a través de la optimización de la ruta de succión.

Recubrimiento de Eje

Se mejoró el recubrimiento y pulido del eje.

Rotor

La parte superior e inferior del rotor compensa el desequilibrio en la rotación del rotor del eje. El par máximo se ha reducido en un 45% en comparación con el rotor simple. La vibración y el ruido también se redujeron.

Intercambiador de Calor Black Fin

El recubrimiento Black Fin con resina compleja mejorada se aplica para una fuerte protección contra diversas condiciones externas corrosivas, como la contaminación por sal y la contaminación del aire, incluidos los humos de las fábricas. Esto mejora la durabilidad y prolonga la vida útil del producto, reduciendo los costos operativos y de mantenimiento.

Película hidrofílica (flujo de agua)

El recubrimiento hidrofílico minimiza la acumulación de humedad en la aleta.

Capa resistente a la corrosión

El recubrimiento negro proporciona una fuerte protección contra la corrosión.

LG Aleta ancho Louver Plus

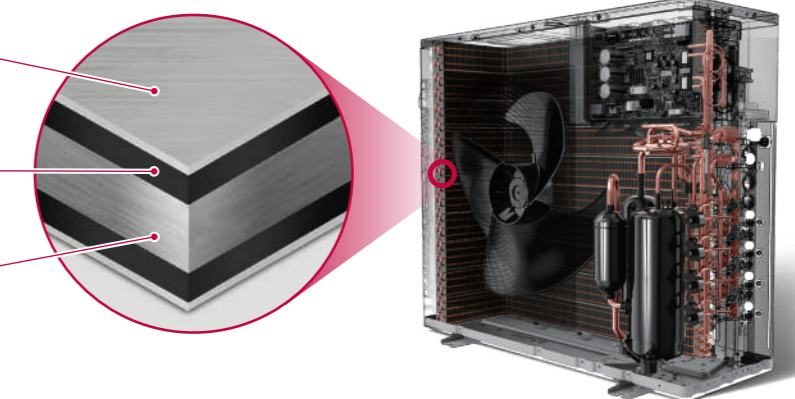

EXTREMA DURABILIDAD

R1 Compressor™

Película AR de la Tecnología R1

1. Descargar la aplicación AR del Compressor R1™ de la Google playstore.
2. Pon la cámara en el código QR. La película AR se reproducirá en el código QR.
3. Seleccione y vea las tecnologías LG Compressor R1™ Scroll más avanzado del mundo.



* Resultado de la prueba interna de LG, basado en compresor convencional (Tipo Rotativo GPT442M).
 ※ El Compressor R1™ es aplicable a modelos 40, 50, 60 kBtu/h.

Revolucionario Compressor Scroll

El revolucionario compresor Scroll se aplica para una alta eficiencia y confiabilidad. Este tipo de compresor es más avanzado en comparación con el convencional. Se ha mejorado especialmente el movimiento de inclinación del desplazamiento. Además, el rango de operación se mejora en comparación con el tipo convencional.

- Compresor Scroll con Estructura Simple
- Bajo Nivel de Ruido (Alta velocidad es posible)
- Reducción del 20% del Peso (vs. Compressor convencional)
- Alta Eficiencia (Baja carga a baja velocidad / eficiencia total)
- Movimiento de Inclinación del Scroll mejorado

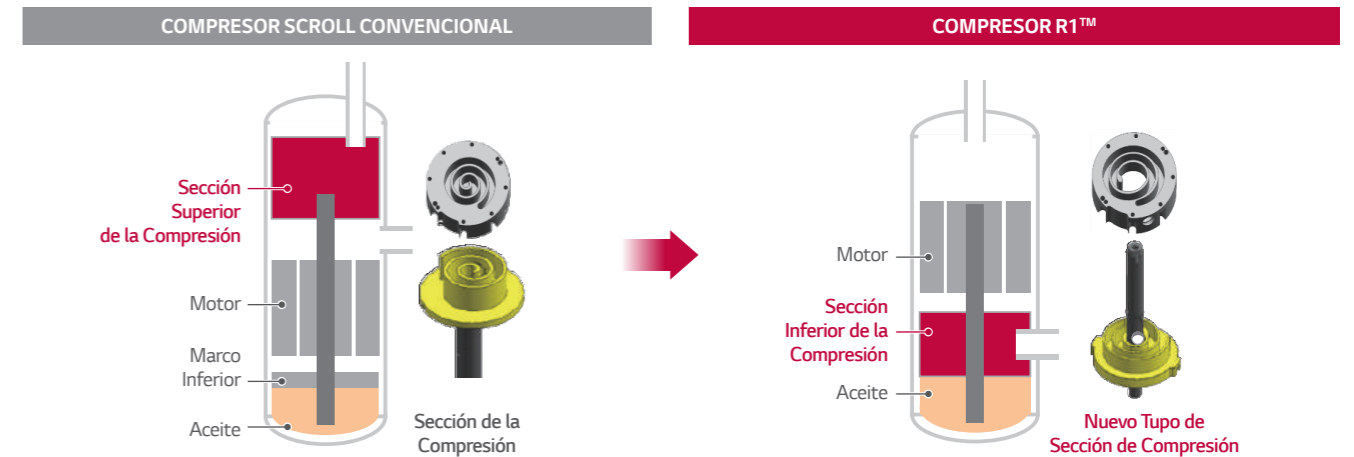

Rendimiento Mejorado

- Capacidad de enfriamiento maximizada (11% ↑)
- Mayor eficiencia energética estacional (12% ↑)

• Capacidad

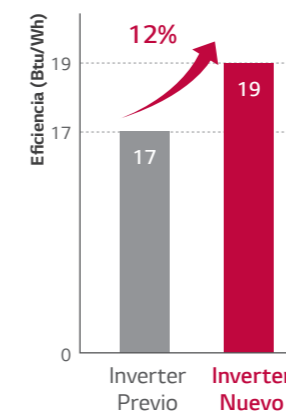
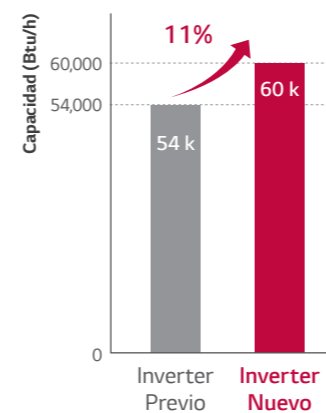

※ Los valores se basan en los modelo. 60k (Capacidad), 40k (SEER).

Rango de Operación Extendido

- La mejor velocidad del compresor del mundo (Hasta 150 Hz)
- Optimizado para operación de carga baja (Hasta 10 Hz) (Aumenta la eficiencia)

• SEER

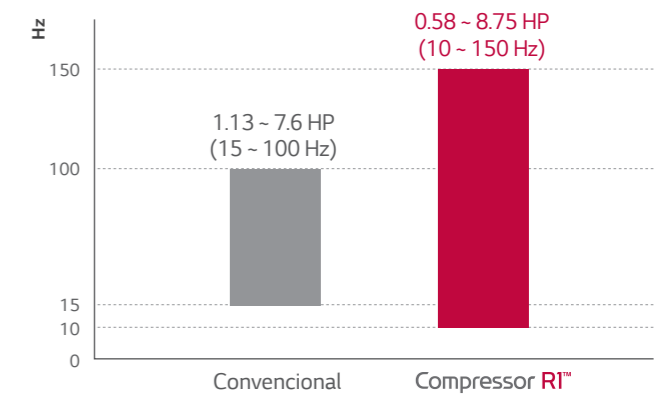

※ Compressor Convencional : Tipo Rotativo (GPT442M).

CONVENIENCIA Y CONFORT

CONVENIENCIA Y CONFORT

El aire acondicionado LG siempre brinda a los usuarios niveles máximos de confort y está diseñado para una instalación fácil y eficiente.

- Rápido Enfriamiento y Calefacción
- Operación Silenciosa Nocturna
- Verificación de Error de Cableado



Operación Silenciosa Nocturna

La operación silenciosa nocturna reduce los niveles de ruido durante la noche simplemente configurando el DIP Switch en la tarjeta de la unidad exterior.

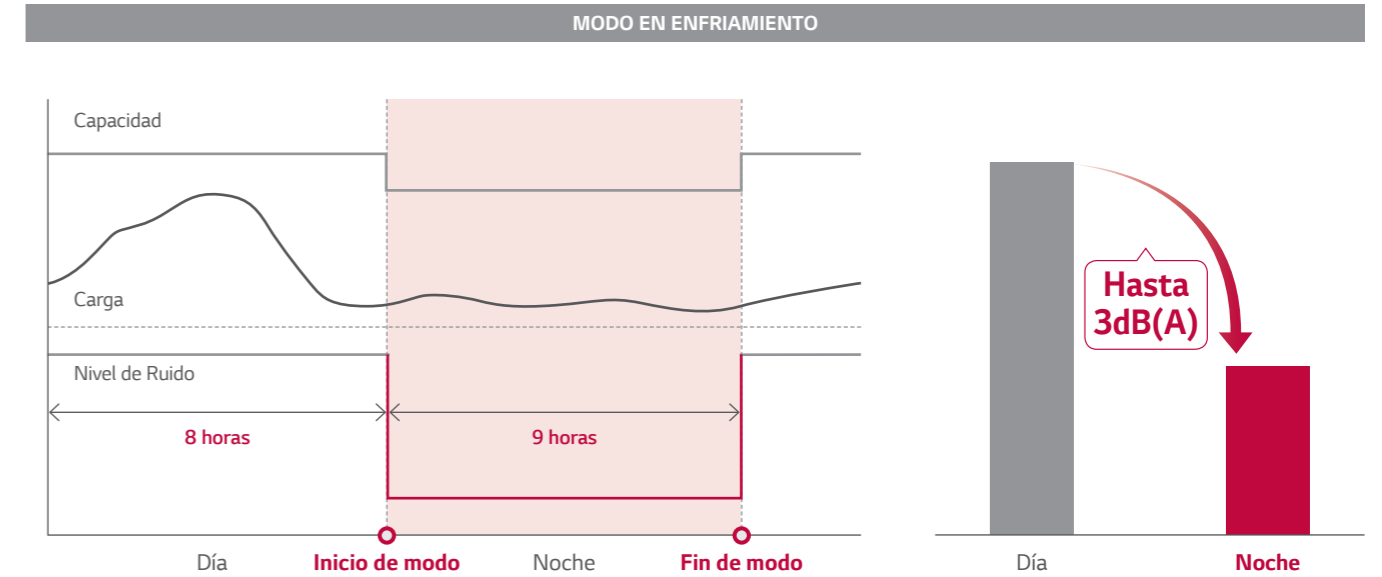

Rápido Enfriamiento y Calefacción

Gracias al control de la presión se logra en menos tiempo alcanzar la temperatura deseada, hasta un 30% en enfriamiento y un 44% en calefacción con un alto nivel de precisión y estabilidad.

• Enfriamiento

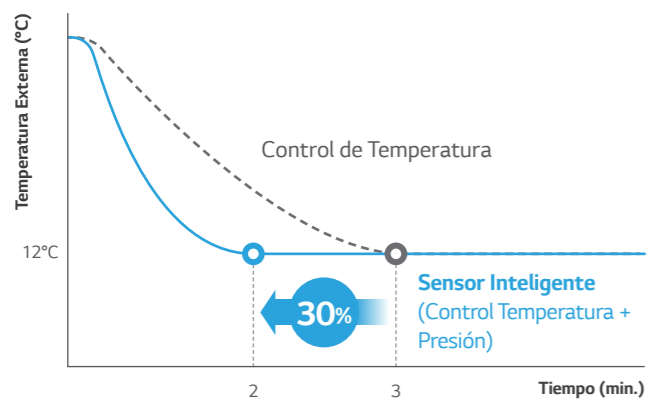

※ Prueba Interna LG

• Calefacción

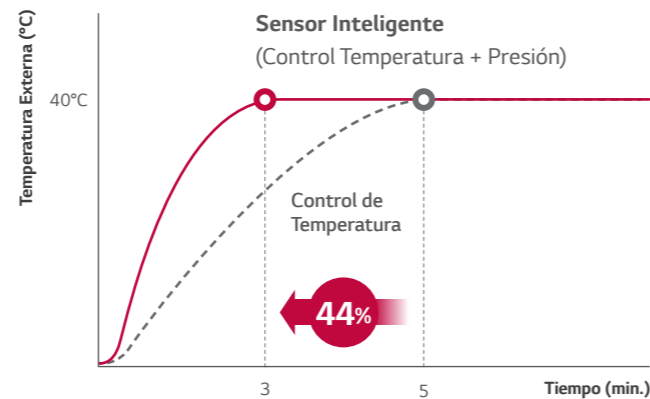

Verificación de Error de Cableado

Los instaladores pueden verificar si el cable de comunicación se conectó correctamente utilizando la función de verificación de error de cableado. Esta reduce significativamente el tiempo necesario para verificar los errores de comunicación.

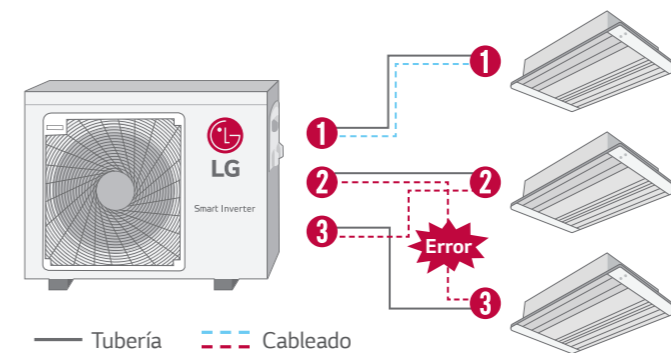

※ Configuración Dip Switch

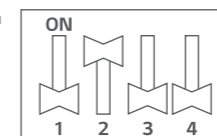

• Resultado LED

- Sí prende el LED Verde, el cableado es correcto
- Sí prende el LED Rojo, existe error de cableado
 - Led Rojo : Número de tubo
 - Led Verde : Número de Cable (Habitación)

Ejemplo : Si el LED rojo parpadea 2 veces y el verde 3 veces, la segunda tubería esta conectada al tercer cuarto.

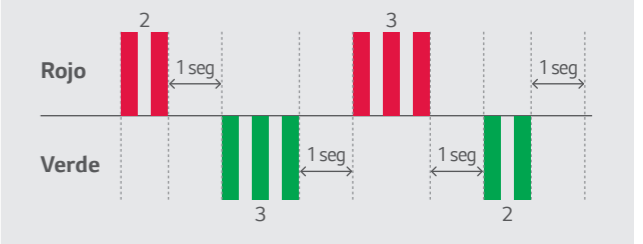

CONVENIENCIA Y CONFORT

LGMV (Vista de Monitoreo)

LGMV ayuda a los ingenieros a inspeccionar y controlar fácilmente las unidades de aire acondicionado.

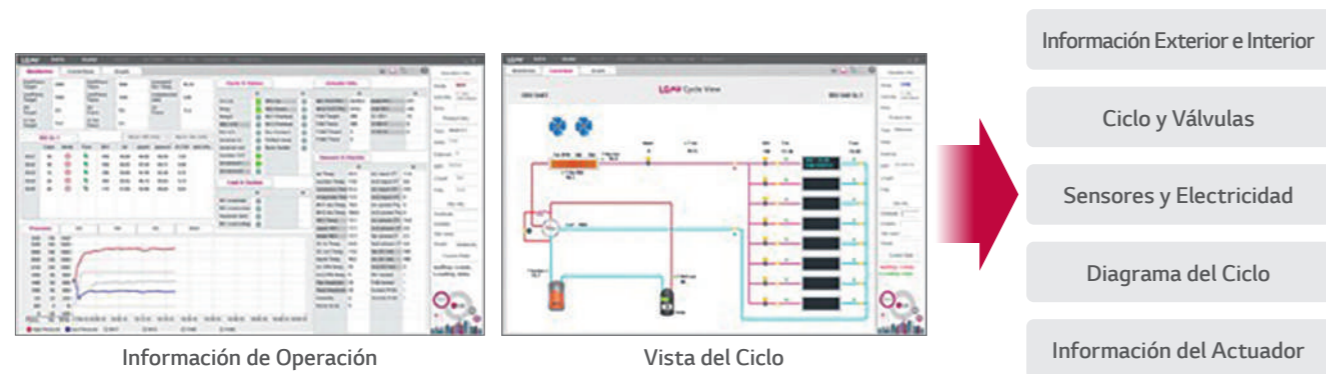

Operación de Enfriamiento Forzada

La operación de enfriamiento forzado permite la recarga de refrigerante o recolección, independientemente de la temperatura interior. Más importante aún, esta función se puede usar cuando se mueven o reparan unidades interiores.

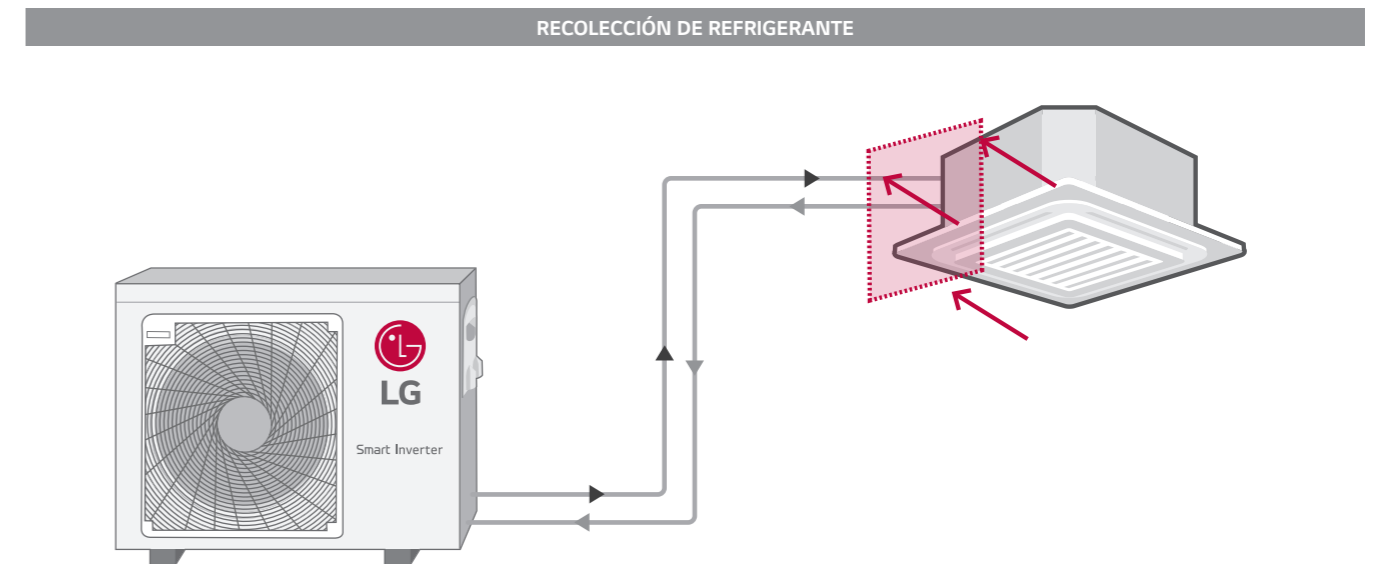
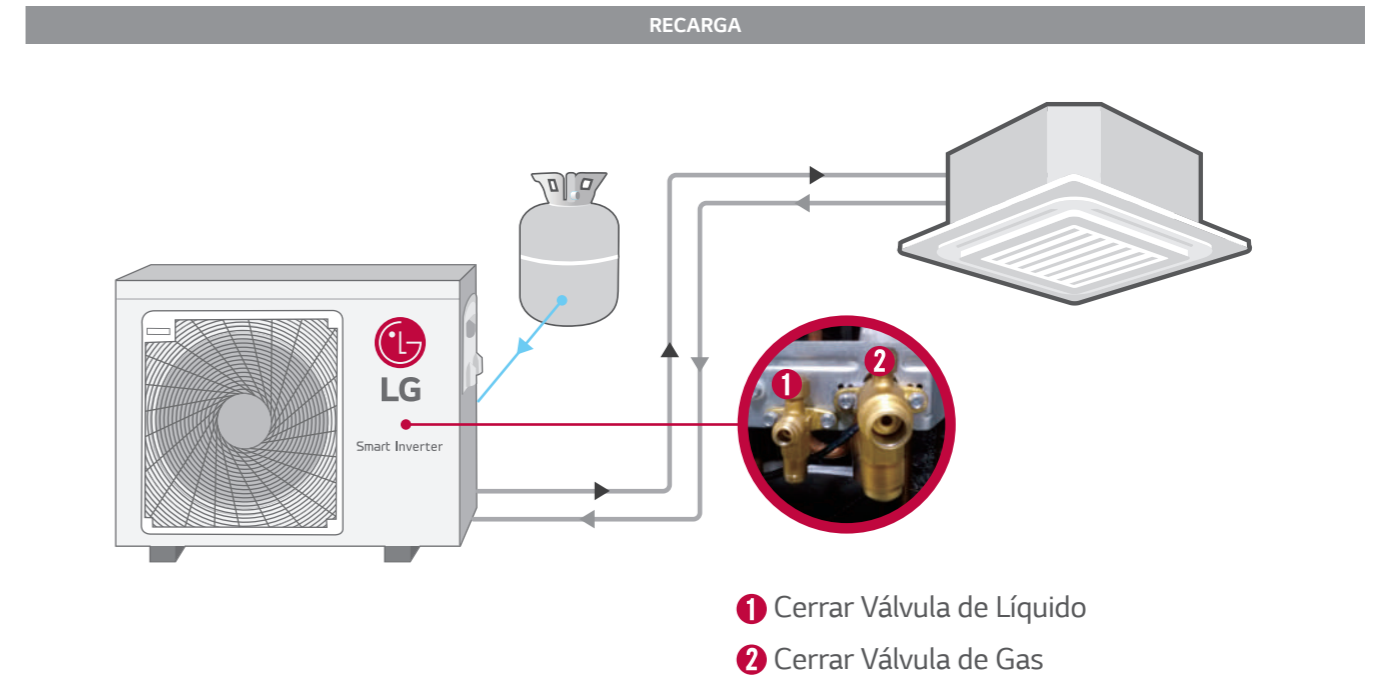

MULTI

UNIDADES EXTERIORES



MULTI

UNIDADES EXTERIORES

• A5UW30GFA2



LG participa en el programa ECP (Eurovent certificado de desempeño) para el programa EUROVENT AC.
 Checar certificado en : www.eurovent-certification.com

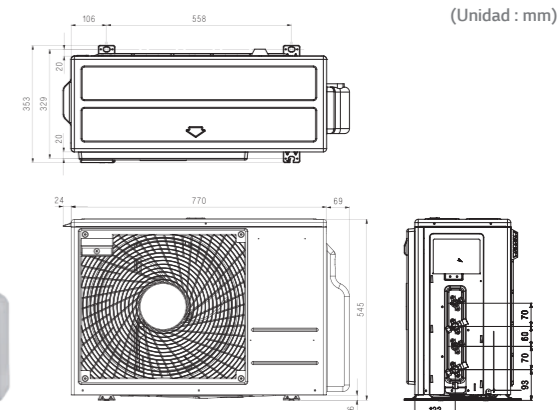

(Unidad : mm)

UNIDADES EXTERIORES				A5UW30GFA2
Compresor	Tipo			Twin Rotary
Capacidad *	Enfriamiento	Min / Nom / Máx	kW	1.3 / 8.8 / 10.6
	Calefacción	Min / Nom / Máx	kW	1.5 / 10.1 / 12.1
Capacidad a Baja Temperatura	Calefacción -7°C	Máx	kW	7.1
Potencia de Entrada	Enfriamiento	Min / Nom / Máx	kW	0.4 / 2.3 / 3.6
	Calefacción	Min / Nom / Máx	kW	0.6 / 2.3 / 3.7
Corriente	Enfriamiento	Min / Nom / Máx	A	1.9 / 10.2 / 16.2
	Calefacción	Min / Nom / Máx	A	2.8 / 10.4 / 16.8
EER				3.90
COP				4.41
SEER				7.00
SCOP				4.00
Potencia de Entrada (@-10°C)				7.2
Etiqueta Energética Estacional	Enfriamiento / Calefacción (A++ a E)			A++ / A+
Consumo de Energía Anual	Enfriamiento / Calefacción			kWh 440 / 2,520
Flujo de Aire	Nom			m ³ /min 60
Nivel de Ruido	Enfriamiento	Nom	dB(A)	50
	Calefacción	Nom	dB(A)	54
Nivel de Ruido	Enfriamiento	Máx	dB(A)	66
Dimensiones	A x L x P			mm 950 x 834 x 330
Peso Neto				Kg 61
Refrigerante	Carga			Kg 3.2
	Carga Adicional			g/m 20
	Potencial de Calentamiento Global			2,087.5
	t-CO ₂ eq			6.7
Rango de Operación (Exterior)	Enfriamiento	Min - Máx	°C BS	-10 - 48
	Calefacción	Máx	°C BH	-18 - 18
Suministro de Potencia				Ø, V, Hz 1, 220 - 240, 50/60
Cable de Alimentación				No. x mm ² 3C x 2.5
Cable de Comunicación				No. x mm ² 4C x 0.75
Interruptor Termomagnético				A 25
Longitud de Tubería Total				m 75
Longitud de Tubería por Ramal	Máx			m 25
Diferencia de Elevación de Tubería	Int - Ext	Máx	m	15
	Int - Ext	Máx	m	7.5
Conexion de Tubería	Líquido	mm (pulg) x No.		Ø 6.35 (1/4) x 5
	Gas	mm (pulg) x No.		Ø 9.52 (3/8) x 5

Nota : 1. Las capacidades se basan en las siguientes condiciones.

Calefacción : - Temperatura interior 20°C (68°F) BS / 15°C (59°F) BH
 - Temperatura exterior 7°C (44.6°F) BS / 6°C (42.8°F) BH

Longitud de tubería : - Longitud de tubería de interconexión 7.5m
 - Nivel de diferencia cero

2. * : Consulte la página "Tabla de combinación".

3. Debido a nuestra política de innovación, algunas especificaciones pueden modificarse sin notificación.

4. Al menos dos unidades interiores deben estar conectadas.

5. La tasa mínima de combinación de capacidad debe ser superior al 40%.

6. Este producto contiene gases fluorados de efecto invernadero.

MULTI

UNIDADES EXTERIORES

- A5UW40GFA1
- A5UW48GFA1



LG participa en el programa ECP (Eurovent certificado de desempeño) para el programa EUROVENT AC. Checar certificado en : www.eurovent-certification.com

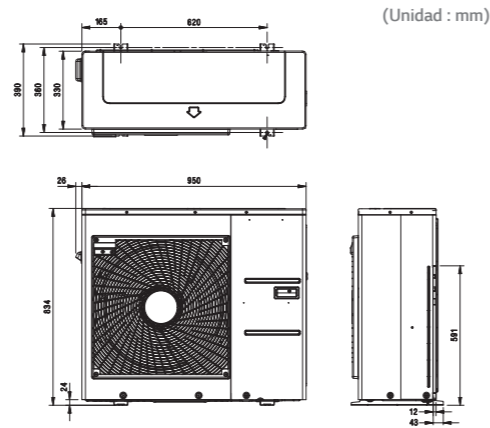

UNIDADES EXTERIORES				A5UW40GFA1	A5UW48GFA1
Compresor	Tipo			Scroll	Scroll
Capacidad *	Enfriamiento	Min / Nom / Máx	kW	1.32 - 11.20 - 14.65	1.32 - 14.0 - 14.7
	Calefacción	Min / Nom / Máx	kW	1.47 - 12.51 - 15.97	1.47 - 14.7 - 16.0
Capacidad a Baja Temperatura	Calefacción -7°C	Máx	kW	11.0	-
Potencia de Entrada	Enfriamiento	Min / Nom / Máx	kW	0.40 - 3.29 - 5.50	0.78 - 4.67 - 5.50
	Calefacción	Min / Nom / Máx	kW	0.42 - 3.21 - 5.60	0.82 - 4.21 - 5.60
Corriente	Enfriamiento	Min / Nom / Máx	A	1.8 - 14.9 - 24.9	1.8 - 20.3 - 24.9
	Calefacción	Min / Nom / Máx	A	1.9 - 14.5 - 25.4	1.9 - 18.3 - 25.4
EER				3.40	-
COP				COP 3.90	-
SEER				7.10	-
SCOP				4.00	-
Potencia de Entrada (@-10°C)			kW	8.90	9.5
Etiqueta Energética Estacional	Enfriamiento / Calefacción (A++ a E)			A++ / A+	- / -
Consumo de Energía Anual	Enfriamiento / Calefacción		kWh	552 / 3,114	-
Flujo de Aire		Nom	m ³ /min	80 x 1	80 x 1
Nivel de Ruido	Enfriamiento	Nom	dB(A)	53	53
	Calefacción	Nom	dB(A)	55	55
Nivel de Ruido	Enfriamiento	Máx	dB(A)	67	68
Dimensiones	A x L x P		mm	950 x 834 x 330	950 x 834 x 330
Peso Neto			kg	73	73
			kg	3.4	3.4
Refrigerante	Carga Adicional		g/m	20	20
	Potencial de Calentamiento Global			2,087.5	2,087.5
	t-CO ₂ eq			7,098	7,098
Rango de Operación (Exterior)	Enfriamiento	Min - Máx	°C BS	-10 - 48	-10 - 48
	Calefacción	Min - Máx	°C BH	-25 - 18	-25 - 18
Suministro de Potencia			Ø, V, Hz	1, 220 - 240, 50/60	1, 220 - 240, 50/60
Cable de Alimentación			No. x mm ²	3C x 3.5	3C x 3.5
Cable de Comunicación	UE - CD		No. x mm ²	4C x 1.25	4C x 1.25
	CD - UI		No. x mm ²	4C x 0.75	4C x 0.75
Interruptor Termomagnético			A	40	40
Longitud de Tubería Total			m	85	85
Longitud de Tubería por Ramal		Máx	m	25	25
Diferencia de Elevación de Tubería	Int - Ext	Máx	m	15 (49.2)	15 (49.2)
	Int - Int	Máx	m	7.5 (24.6)	7.5 (24.6)
Conexión de Tubería	Líquido		mm (pulg)	Ø 6.35 (1/4) x 5	Ø 6.35 (1/4) x 5
	Gas		mm (pulg)	Ø 9.52 (3/8) x 5	Ø 9.52 (3/8) x 5

Nota : 1. Las capacidades se basan en las siguientes condiciones.
 Calefacción : - Temperatura interior 20°C (68°F) BS / 15°C (59°F) BH
 - Temperatura exterior 7°C (44.6°F) BS / 6°C (42.8°F) BH
 Longitud de tubería : - Longitud de tubería de interconexión 7.5m
 - Nivel de diferencia cero

- * : Consulte la página "Tabla de combinación".
- Debido a nuestra política de innovación, algunas especificaciones pueden modificarse sin notificación.
- Al menos dos unidades interiores deben estar conectadas.
- La tasa mínima de combinación de capacidad debe ser superior al 40%.
- Este producto contiene gases fluorados de efecto invernadero.

MULTI

UNIDADES MONTADAS EN MURO

Control Wi-Fi (ARTCOOL)

Controle sus equipos de aire acondicionado mediante el uso de dispositivos inteligentes Android o iOS. Esta tecnología avanzada le brinda la mejor comodidad.

• LG ThinQ

Busque "LG ThinQ" en la Play Store de Google o en la Appstore para descargar la aplicación.



• Conectividad Wi-Fi

Permita que cada miembro de su familia elija su propia temperatura de aire acondicionado y la velocidad de ventilador preferida, luego guarde la configuración en su aplicación para ejecutarla más tarde. También puede guardar la configuración para cada equipo.

• ¿Cómo Funciona?

Fácil Registro e Inicio de Sesión

Siga los sencillos pasos de configuración que activarán la impresionante función de LG ThinQ.

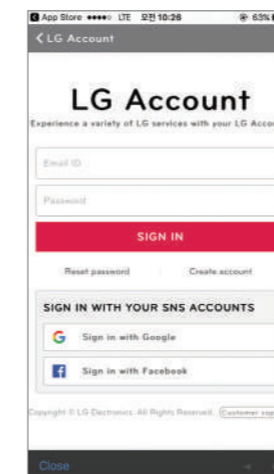

Multiples Dispositivos



Multi-Control



※ Puede ser controlado por múltiples usuarios, pero no simultáneamente.

Diseño Estético

Ya no necesita que le digan cómo se debería ver su aire acondicionado. Con el diseño revolucionario de ARTCOOL de LG, puede cambiar el aspecto de su aire acondicionado a lo que quiera, cuando lo desee. La serie ARTCOOL tiene diseños sobresalientes y ha sido galardonada con el International Forum Design Award, el Reddot Design Award y la G Mark.

• ARTCOOL



• Estandar



UNIDADES MONTADAS EN MURO



Plasmaster™ Ionizer⁺⁺ (ARTCOOL)

El potente Plasmaster™ Ionizer⁺⁺ elimina los malos olores, junto con Escherichia coli y Staphylococcus en superficies, utilizando más de 8 millones de iones. Experimente un ambiente interior más seguro y limpio.

※ Las especificaciones pueden variar para cada modelo.
 ※ Dependiendo de las condiciones experimentales.

• ¿Cómo Funciona?

Reducción y desodorización (utiliza más de 8 millones de iones)

Plasmaster Ionizer⁺⁺ reduce E. coli y Staphylococcus en la superficie con más de 8 millones de iones.

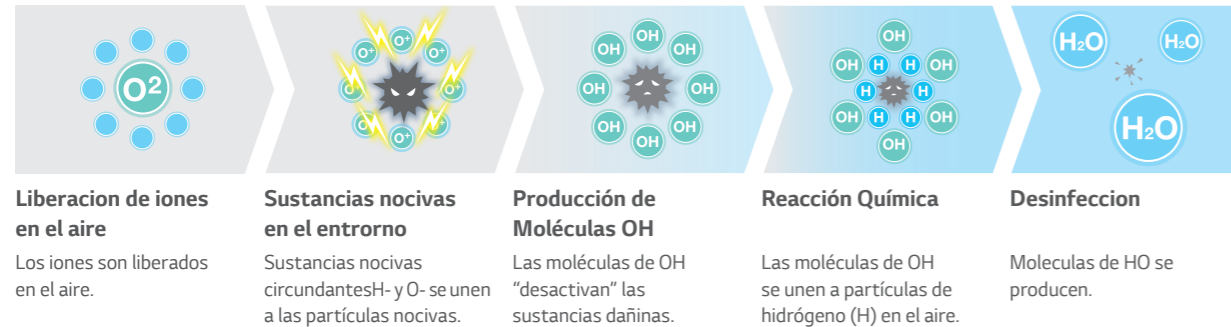

• Resultado de la prueba

Eficaz Rendimiento de reducción

Elimina las bacterias E coli en más de un 99,9% en 20 minutos.

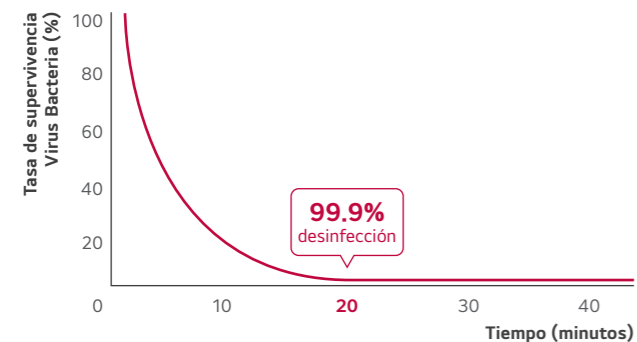

※ Condiciones de prueba: Espacio : Cámara de 30m³ (Medición con el espécimen en el centro de la cámara de prueba)
 Temperatura y Humedad : Normal
 Bacterias : E Coli colon bacillus
 Verificado por Intertek & TÜV Rheinland

Esterilización Staphylococcus

Elimina Staphylococcus en más de un 99,9% en 60 minutos.

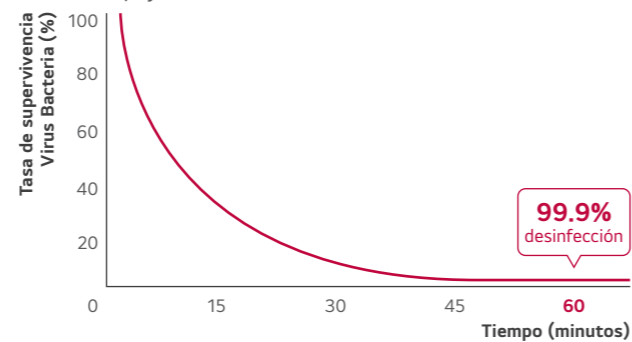

※ Condiciones de prueba: Espacio : Cámara de 30m³ (Medición con el espécimen en el centro de la cámara de prueba)
 Temperatura y Humedad : Normal
 Bacterias : Staphylococcus Aureus
 Verificado por Intertek & TÜV Rheinland

• Beneficios y Verificación

El ionizador del LGE, conocido como "Plasmaster Ionizer Plus", ha demostrado la capacidad de eliminar más del 99,9% de las bacterias, incluidas Escherichia coli, Pseudomonas aeruginosa y Staphylococcus aureus.



Instalación Rápida y Fácil

El equipo de aire acondicionado LG está diseñado para una instalación fácil y eficiente, lo que permite instalar varias unidades en un corto período de tiempo.

※ Especificaciones pueden variar para cada modelo.

• Concepto

Al reducir la mano de obra y el tiempo necesarios para la instalación, ahora es posible instalar más unidades en menos tiempo.

• Cómo Funciona

Simple Empaque

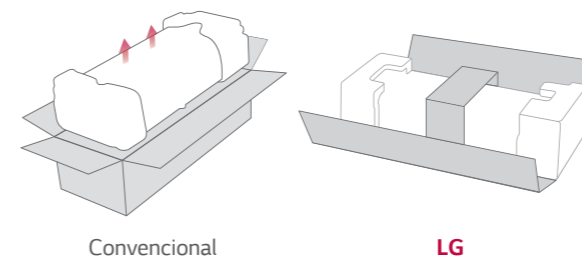

Mejora de la Placa de Instalación

La placa de instalación del equipo LG es más grande y personalizada para reducir el tiempo de instalación.



Clip de Soporte de Instalación

Un clip de soporte crea un espacio adecuado entre la pared y la unidad para facilitar la instalación.

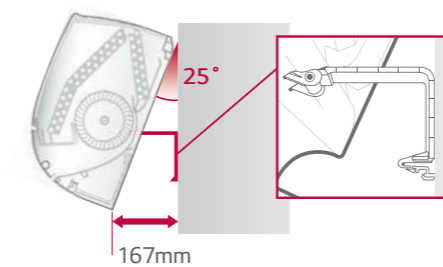

Espacio de Tubería más Ancho

El espacio provisto para la tubería facilita todo el proceso de instalación y oculta las partes no organizadas, haciendo que sea limpio y ordenado.

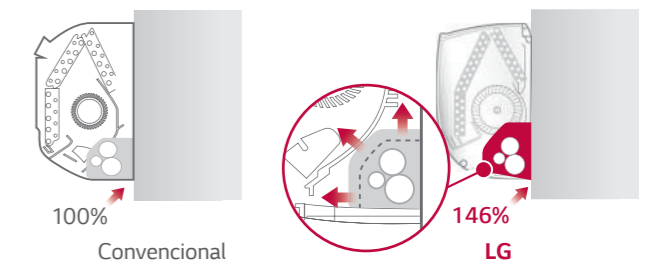

Cubierta Inferior Desmontable

La cubierta inferior del equipo de aire acondicionado es desmontable para facilitar la instalación y el acceso.

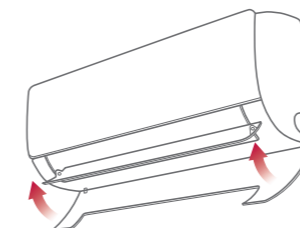

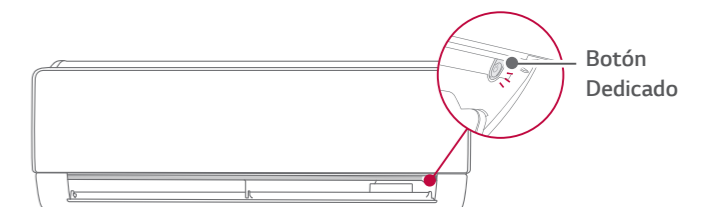

Botón Dedicado para Ejecutar Pruebas

El botón dedicado está convenientemente ubicado y es fácil de encontrar.



UNIDADES MONTADAS EN MURO

kBtu/h	9	12	18	24
kW	2.6	3.5	5.3	7.0
Unidades Montadas en Muro				
 ARTCOOL	● AMNW09GSJR0	● AMNW12GSJR0	● AMNW18GSKR0	● AMNW24GSKR0

kBtu/h	9	12	18	24
kW	2.6	3.5	5.3	7.0
Unidades Montadas en Muro				
 Estándar	● AMNW09GSJA0	● AMNW12GSJA0	● AMNW18GSKA0	● AMNW24GSKA0

• ARTCOOL

MODELO				AMNW09GSJR0	AMNW12GSJR0	AMNW18GSKR0	AMNW24GSKR0
Capacidad	Enfriamiento / Calefacción	Nom	kW	2.5 / 3.2	3.5 / 3.8	5.0 / 5.8	6.6 / 7.5
Potencia de Entrada		Nom	W	18	19	39	45
Corriente		Nom	A	0.16	0.17	0.28	0.33
Suministro de Potencia		Ø, V, Hz		1, 220 - 240, 50/60	1, 220 - 240, 50/60	1, 220 - 240, 50/60	1, 220 - 240, 50/60
Flujo de Aire	A / M / B	m ³ /min		9.1 / 7.6 / 5.0	9.6 / 8.1 / 5.0	15.5 / 13.1 / 10.5	16.1 / 13.1 / 10.5
Nivel de Ruido	A / M / B	dB(A)		38 / 33 / 26	39 / 35 / 26	47 / 42 / 34	47 / 42 / 34
Potencia Sonora		dB(A)		57	57	59	65
Rango de Deshumidificación		ℓ/h		1.1	1.2	1.9	2.6
Dimensiones	A x L x P	mm		837 x 308 x 192	837 x 308 x 192	998 x 345 x 212	998 x 345 x 212
Peso		kg		9.9	9.9	13.2	14.0
Conexiones de Tubería	Líquido	mm (pulg)		Ø 6.35 (1/4)	Ø 6.35 (1/4)	Ø 6.35 (1/4)	Ø 6.35 (1/4)
	Gas	mm (pulg)		Ø 9.52 (3/8)	Ø 9.52 (3/8)	Ø 12.7 (1/2)	Ø 12.7 (1/2)
Control Remoto				O / Inalámbrico	O / Inalámbrico	O / Inalámbrico	O / Inalámbrico
Kit de purificación				-	-	-	-

• Estándar

MODELO				AMNW09GSJA0	AMNW12GSJA0	AMNW18GSKA0	AMNW24GSKA0
Capacidad	Enfriamiento / Calefacción	Nom	kW	2.5 / 3.2	3.5 / 3.8	5.0 / 5.8	6.6 / 7.5
Potencia de Entrada		Nom	W	18	19	39	45
Corriente		Nom	A	0.16	0.17	0.28	0.33
Suministro de Potencia		Ø, V, Hz		1, 220 - 240, 50/60	1, 220 - 240, 50/60	1, 220 - 240, 50/60	1, 220 - 240, 50/60
Flujo de Aire	A / M / B	m ³ /min		9.1 / 7.6 / 5.0	9.6 / 8.1 / 5.0	15.5 / 13.1 / 10.5	16.1 / 13.1 / 10.5
Nivel de Ruido	A / M / B	dB(A)		38 / 33 / 26	39 / 35 / 26	47 / 42 / 34	47 / 42 / 34
Potencia Sonora		dB(A)		57	57	59	65
Rango de Deshumidificación		ℓ/h		1.1	1.2	1.9	2.6
Dimensiones	A x L x P	mm		837 x 308 x 189	837 x 308 x 189	998 x 345 x 210	998 x 345 x 210
Peso		kg		8.7	8.7	12.0	12.8
Conexiones de Tubería	Líquido	mm (pulg)		Ø 6.35 (1/4)	Ø 6.35 (1/4)	Ø 6.35 (1/4)	Ø 6.35 (1/4)
	Gas	mm (pulg)		Ø 9.52 (3/8)	Ø 9.52 (3/8)	Ø 12.7 (1/2)	Ø 12.7 (1/2)
Control Remoto				O / Inalámbrico	O / Inalámbrico	O / Inalámbrico	O / Inalámbrico
Kit de purificación				-	-	-	-

MULTI

CASSETTE 1 VÍA

Control de Aletas de 6 Pasos

Hay 6 pasos diferentes para controlar la dirección del flujo de aire. También el cassette de 1 vía tiene una aleta para mover el giro automático entre izquierda y derecha de hasta 120 grados.

Cambiando el Flujo de Aire (1 vía)

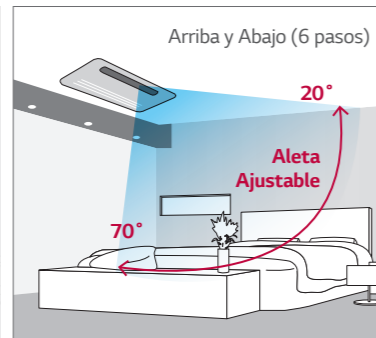
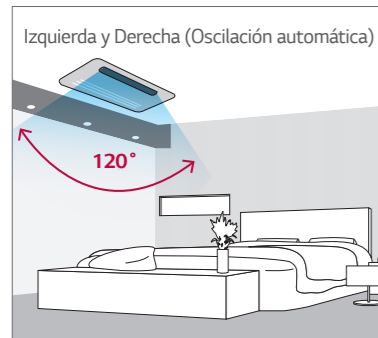

Flujo de Aire Fijo

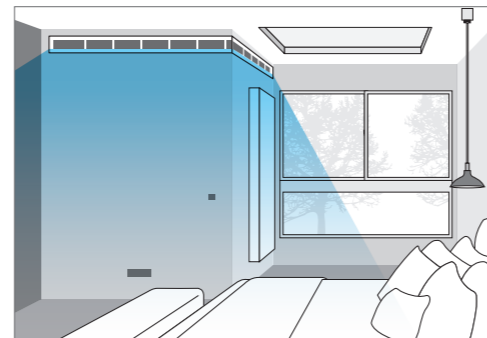

Peralte Mínimo

El Cassette de 1 Vía LG no se ve afectado por el entorno de instalación. La altura del Cassette de 1 Vía es de 132mm y del Fan & Coil es de 190mm, por lo que proporcionan la solución ideal para la instalación en un espacio limitado.

Comparación de Tamaño

	LG	COMPAÑIA A	COMPAÑIA B
Cassette 1 Vía	132	215	230
Fan & Coil	190	200	200

(Unidad : mm)

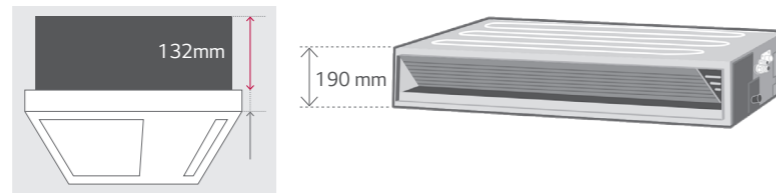

Instalación Flexible

El acceso para servicio en el Cassette de 1 Vía no requiere espacio adicional como en los Fan & Coil, lo que hace que el entorno de instalación sea más sencillo.

Cassette 1 Vía

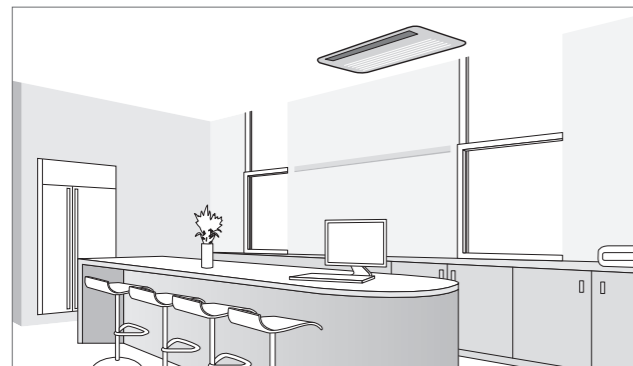

Fan & Coil

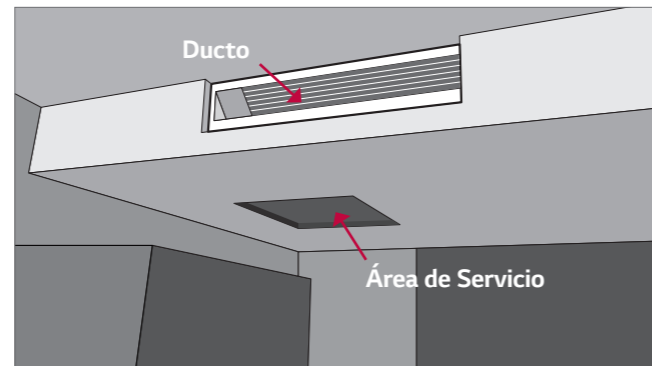

CAPACIDAD (kW)	2.6	3.5
Cassette 1 Vía	AMNW09GTUC0	AMNW12GTUC0

UNIDAD				AMNW09GTUC0	AMNW12GTUC0
Capacidad	Enfriamiento / Calefacción	Nom	kW	2.6 / 2.9	3.5 / 3.9
Potencia de Entrada		Nom	W	20	20
Corriente		Nom	A	0.2	0.2
Suministro de Potencia			Ø, V, Hz	1, 220 - 240, 50/60	1, 220 - 240, 50/60
Flujo de Aire		A / M / B	m³/min	7.5 / 7.3 / 6.8	8.1 / 7.4 / 7.0
Nivel de Ruido	Enfriamiento	A / M / B	dB(A)	36 / 34 / 32	37 / 36 / 33
Potencia Sonora	Enfriamiento	Máx	dB(A)	54	57
Rango de Deshumidificación			ℓ/h	1.1	1.2
Dimensiones	Cuerpo	A x L x P	mm	860 x 132 x 450	860 x 132 x 450
Peso	Cuerpo		kg	13.5	13.5
Conexiones de Tubería	Líquido		mm (pulg)	Ø 6.35 (1/4)	Ø 6.35 (1/4)
	Gas		mm (pulg)	Ø 9.52 (3/8)	Ø 9.52 (3/8)
Panel Decorativo	Modelo			PT-UPHG0	PT-UPHG0
	Color			Blanco (RAL 9003)	-
	Dimensiones	A x L x P	mm	1,160 x 34 x 500	1,100 x 34 x 500
	Peso		kg	3.9	4.4
Control Remoto				O / Inalámbrico	O / Inalámbrico
Kit de purificación				O	O

CASSETTE 4 VÍAS

Panel 950/620 : Flujo de Aire Jet Flow

Las Aletas mejoradas reducen las esquinas y proporcionan una distribución uniforme.

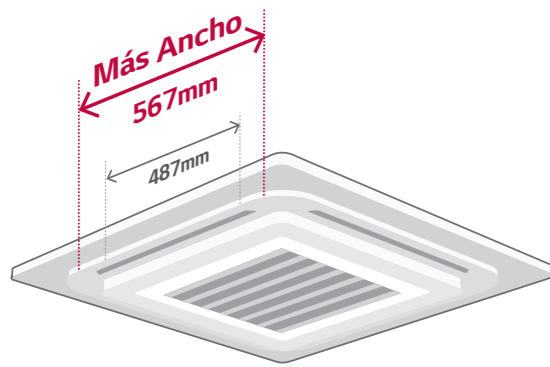

Panel 620 - Diseño Compacto y Elegante

- Nuevo panel de cassette de 4 vías adaptado a una sola pieza, combinando con el techo.
- El tamaño del panel se ajusta a la galleta del plafón.

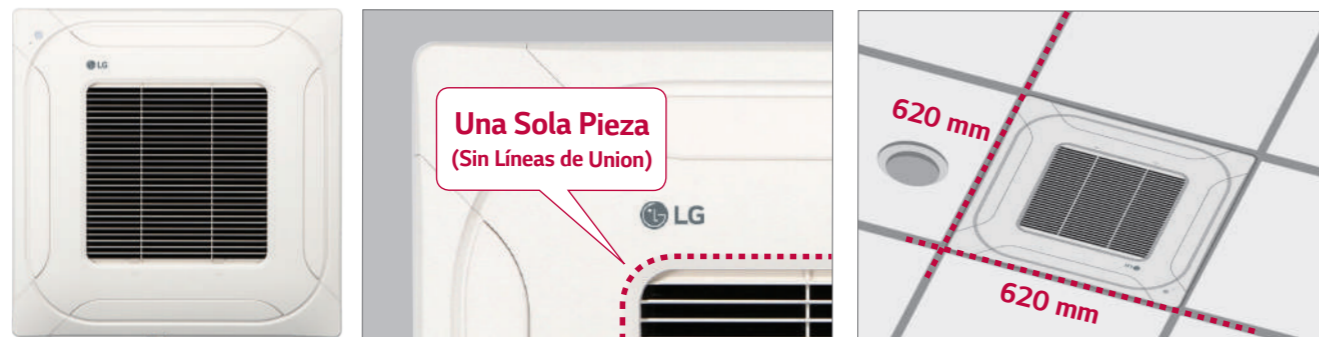

Fácil Instalación del Panel

El diseño de esquina desmontable facilita el ajuste del esparrago durante la instalación y la verificación de fugas en la tubería de drenaje.

Diseño de Esquina Removible

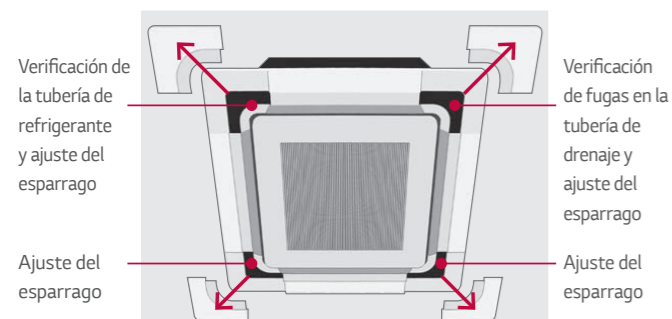

Verificación de fugas en la tubería de drenaje



Ajuste del esparrago

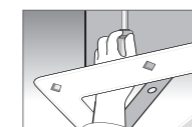

Es fácil instalar el panel al cuerpo del equipo gracias al diseño de botón.

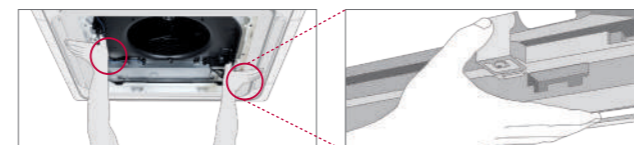

CAPACIDAD (kW)		2.6	3.5	5.3	7.0
Cassette 4 Vías		AMNW09GTRA1	AMNW12GTRA1	AMNW18GTQA1	AMNW24GTPA1

UNIDAD				AMNW09GTRA1	AMNW12GTRA1	AMNW18GTQA1	AMNW24GTPA1
Capacidad	Enfriamiento / Calefacción	Nom	kW	2.6 / 2.9	3.5 / 3.9	5.3 / 5.8	6.7 / 7.5
Potencia de Entrada		Nom	W	20	20	20	20
Corriente		Nom	A	0.4	0.4	0.4	0.6
Suministro de Potencia			Ø, V, Hz	1, 220 - 240, 50/60	1, 220 - 240, 50/60	1, 220 - 240, 50/60	1, 220 - 240, 50/60
Flujo de Aire		A / M / B	m³/min	8.5 / 7.0 / 6.0	9.5 / 8.0 / 7.0	13.0 / 12.0 / 11.0	17.0 / 15.0 / 13.0
Nivel de Ruido	Enfriamiento	A / M / B	dB(A)	36 / 33 / 30	38 / 35 / 32	41 / 39 / 36	38 / 36 / 34
Potencia Sonora	Enfriamiento	Máx	dB(A)	48	51	55	57
Rango de Deshumidificación			ℓ/h	1.4	1.7	2.1	2.4
Dimensiones	Cuerpo	A x L x P	mm	570 x 214 x 570	570 x 214 x 570	570 x 256 x 570	840 x 204 x 840
Peso	Cuerpo		kg	14.0	14.0	15.5	20.5
Conexiones de Tubería	Líquido		mm (pulg)	Ø 6.35 (1/4)	Ø 6.35 (1/4)	Ø 6.35 (1/4)	Ø 6.35 (1/4)
	Gas		mm (pulg)	Ø 9.52 (3/8)	Ø 9.52 (3/8)	Ø 12.7 (1/2)	Ø 12.7 (1/2)
Panel Decorativo	Modelo				PT-QCHW0		PT-MCHW0
	Color				Gris Nuboso		Gris Nuboso
	Dimensiones	A x L x P	mm		700 x 22 x 700		950 x 25 x 950
	Peso		kg		3.0		5.0
Control Remoto				O / Inalámbrico	O / Inalámbrico	O / Inalámbrico	O / Inalámbrico
Kit de purificación				-	-	-	-

Nota : 1. Las capacidades se basan en las siguientes condiciones.
 Enfriamiento : - Temperatura interior 27°C (80.6°F) BS / 19°C (66.2°F) BH - Temperatura exterior 35°C (95°F) DB / 24°C (75.2°F) BH
 Calefacción : - Temperatura interior 20°C (68°F) BS / 15°C (59°F) BH - Temperatura exterior 7°C (44.6°F) DB / 6°C (42.8°F) BH
 Longitud de tubería : - Longitud de tubería de interconexión 7.5m - Nivel de diferencia cero
 2. Definición de las condiciones nominales de potencia de entrada - Rendimiento probado bajo EN14511.
 3. Debido a nuestra política de innovación, algunas especificaciones pueden cambiar sin notificación.
 4. Este producto contiene gases fluorados de efecto invernadero.

FAN & COIL

Control E.S.P. (Presión Estática Externa)

La función de control E.S.P. controla fácilmente el volumen de aire con el control remoto. El motor BLDC puede controlar la velocidad del ventilador y el volumen de aire independientemente de la presión estática externa. No se necesitan accesorios adicionales para controlar el flujo de aire.

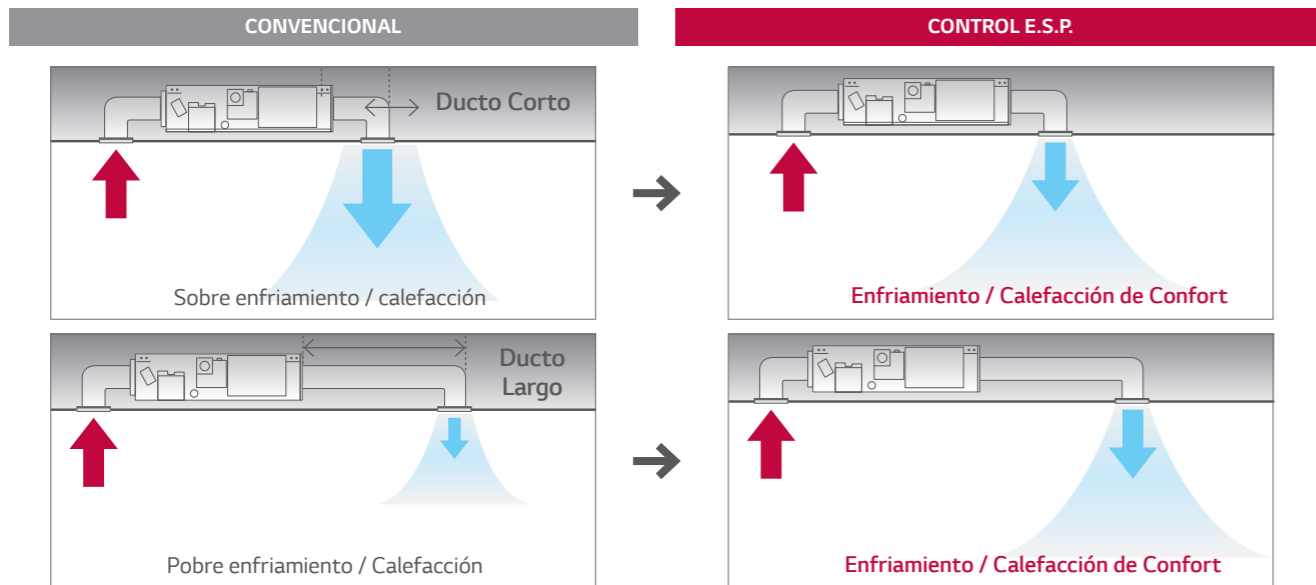

Servicio y Mantenimiento Sencillos

Los usuarios no necesitan abrir todo el panel para el mantenimiento, ya que el panel está dividido en uno para el intercambiador de calor y otro para el ventilador/motor. Separe y coloque fácilmente el filtro incluso en un espacio limitado.

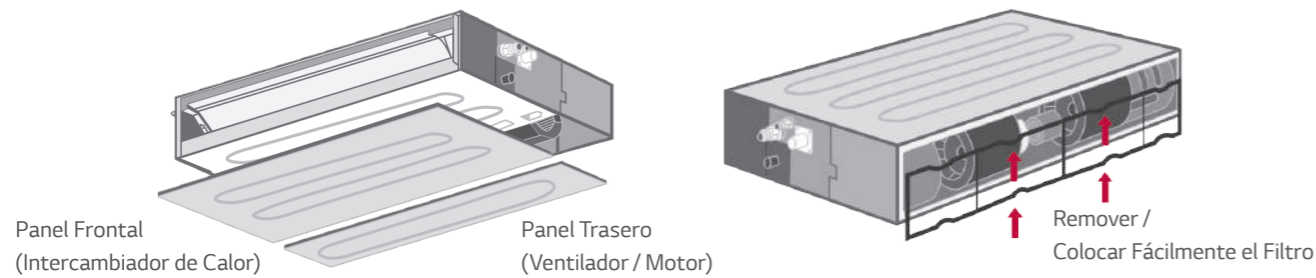

Instalación Flexible

El nuevo Fan & Coil de baja estática permite la entrada de aire en la parte trasera o inferior bajo las condiciones de instalación.

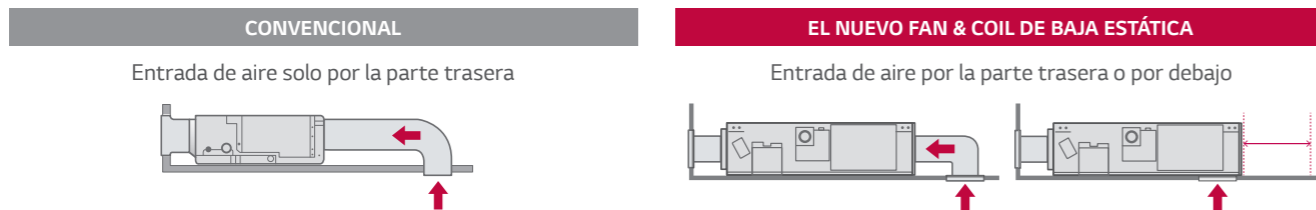

CAPACIDAD (kW)		2.6	3.5	5.3	7.0
FAN & COIL		AMNW09GL1A2	AMNW12GL2A2	AMNW18GL2A2	MNW24GL3A2
		-	-	AMNW18GM1A0	AMNW24GM1A0

UNIDAD			AMNW09GL1A2	AMNW12GL2A2	AMNW18GL2A2	AMNW24GL3A2
Capacidad	Enfriamiento / Calefacción	Nom kW	2.6 / 2.9	3.5 / 3.9	5.3 / 5.8	7.0 / 7.7
Potencia de Entrada		Min / Máx W	40 / 60	80 / 100	100 / 140	110 / 160
Corriente		Nom A	0.4	0.8	0.8	1.0
Suministro de Potencia		Ø, V, Hz	1, 220 - 240, 50/60	1, 220 - 240, 50/60	1, 220 - 240, 50/60	1, 220 - 240, 50/60
Flujo de Aire		A / M / B m³/min	9.0 / 7.0 / 5.5	10.0 / 8.5 / 7.0	15.0 / 12.5 / 10.0	20.0 / 16.0 / 12.0
Nivel de Ruido	Enfriamiento	A / M / B dB(A)	30 / 26 / 23	31 / 28 / 27	36 / 34 / 31	39 / 35 / 32
Potencia Sonora	Enfriamiento	Máx dB(A)	49	52	54	58
Rango de Deshumidificación		ℓ/h	1.1	1.2	1.7	2.2
Dimensiones	Cuerpo	A x L x P mm	700 x 190 x 700	900 x 190 x 700	900 x 190 x 700	1,100 x 190 x 700
Peso	Cuerpo	kg	17.5	23.0	23.0	27.0
Conexiones de Tubería	Líquido	mm (pulg)	Ø 6.35 (1/4)	Ø 6.35 (1/4)	Ø 6.35 (1/4)	Ø 6.35 (3/8)
	Gas	mm (pulg)	Ø 9.52 (3/8)	Ø 9.52 (3/8)	Ø 12.7 (1/2)	Ø 12.7 (5/8)
Presión Estática Externa (ESP)		Min / Máx mmAq (Pa)	0 - 5 (0 - 49)	0 - 5 (0 - 49)	0 - 5 (0 - 49)	0 - 5 (0 - 49)
Control Remoto			-	-	-	-
Kit de purificación			-	-	-	-

UNIDAD			AMNW18GM1A0	AMNW24GM1A0
Capacidad	Enfriamiento / Calefacción	Nom kW	5.3 / 5.8	7.0 / 7.7
Potencia de Entrada		Min / Máx W	90 / 160	100 / 180
Corriente		Nom A	0.9	1.0
Suministro de Potencia		Ø, V, Hz	1, 220 - 240, 50/60	1, 220 - 240, 50/60
Flujo de Aire		A / M / B m³/min	16.5 / 14.5 / 13.0	18.0 / 16.5 / 14.5
Nivel de Ruido	Enfriamiento	A / M / B dB(A)	34 / 32 / 30	35 / 34 / 32
Potencia Sonora	Enfriamiento	Máx dB(A)	59	60
Rango de Deshumidificación		ℓ/h	2.0	2.5
Dimensiones	Cuerpo	A x L x P mm	900 x 270 x 700	900 x 270 x 700
Peso	Cuerpo	kg	23.8	24.2
Conexiones de Tubería	Líquido	mm (pulg)	Ø 6.35 (1/4)	Ø 6.35 (1/4)
	Gas	mm (pulg)	Ø 12.7 (1/2)	Ø 12.7 (1/2)
Presión Estática Externa (ESP)		Min / Máx mmAq (Pa)	2.0 - 15 (20 - 147)	2.0 - 15 (20 - 147)
Control Remoto			-	-
Kit de purificación			0	0

Nota : 1. Las capacidades se basan en las siguientes condiciones.
 Enfriamiento : - Temperatura interior 27°C (80.6°F) BS / 19°C (66.2°F) BH - Temperatura exterior 35°C (95°F) DB / 24°C (75.2°F) BH
 Calefacción : - Temperatura interior 20°C (68°F) BS / 15°C (59°F) BH - Temperatura exterior 7°C (44.6°F) DB / 6°C (42.8°F) BH
 Longitud de tubería : - Longitud de tubería de interconexión 7.5m - Nivel de diferencia cero
 2. Definición de las condiciones nominales de potencia de entrada - Rendimiento probado bajo EN14511.
 3. Debido a nuestra política de innovación, algunas especificaciones pueden cambiar sin notificación.
 4. Este producto contiene gases fluorados de efecto invernadero.

SOLUCIÓN DE CONTROL INDIVIDUAL

Controle los equipos de aire acondicionado LG mediante el uso de dispositivos inteligentes con base en Android o iOS.

LG Wi-Fi Modem

• PWFMD200



• Características

- Acceda al equipo LG en cualquier momento y desde cualquier lugar con dispositivo equipado con Wi-Fi.
- La aplicación de control de electrodomésticos exclusiva de LG (ThinQ) está disponible.
- Operación simple para varias funciones.
 - Encendido / Apagado
 - Modo de Operación
 - Temperatura Actual / Establecer
 - Velocidad del Ventilador
 - Control de Aletas ²⁾
 - Reserva (Suspensión, Encendido / Apagado Semanal)
 - Monitoreo de Energía ¹⁾
 - Gestión de Filtros
 - Verificación de Errores



MODELO	PWFMD200
Dimensiones (mm)	48 x 68 x 14
Productos Conectables	Multi V Unidad Interior ³⁾
Tipo de Conexión	Unidad Interior 1:1
Frecuencia	2.4 GHz
Wireless Standards	IEEE 802.11b/g/n
Mobile Aplicación	LG ThinQ (Android v4.1(Jellybean) o mayor; iPhone iOS 9.0 o mayo)
Extensión de Cable Opcional	PWYREW000 (Extensión 10 m)

※ La funcionalidad puede ser diferente según cada modelo de UI.
 ※ La interfaz de usuario de la aplicación se revisará para mejorar su diseño y contenido.
 ※ La aplicación está optimizada para el uso de teléfonos inteligentes, por lo que puede no funcionar bien con tabletas.
 1) Se requiere el controlador centralizado LG y la instalación PDI para esta función.
 2) El control de aletas puede no ser posible según el tipo de unidad interior.
 3) Para la compatibilidad con la unidad interior, comuníquese con la oficina regional.

• Visión General

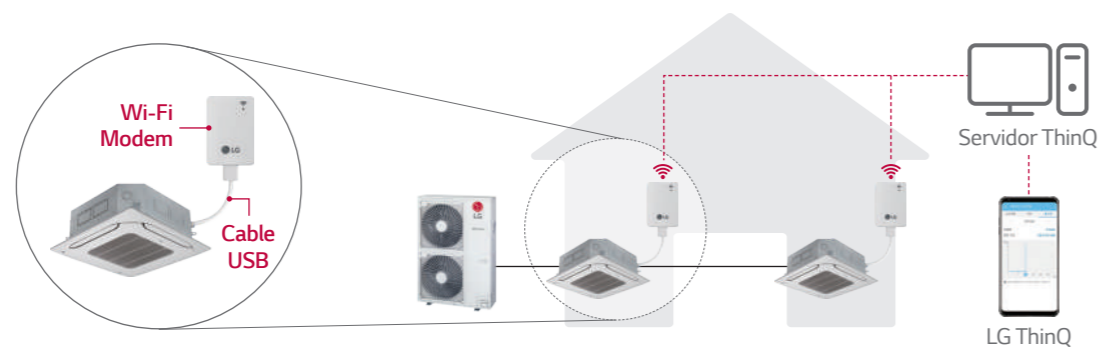

※ Busque "LG ThinQ" en Google o en la tienda de aplicaciones y luego descargue la aplicación.
 ※ El servicio de Internet con conexión Wi-Fi debe estar disponible.

Control Remoto Inalámbrico

• PWLSSB21H



• Características

MODELO	PWLSSB21H
On / Off	●
Control de Ventilador	●
Ajuste de Temperatura	●
Cambio de Modo	Enfriamiento / Calefacción / Auto / Deshumidificación / Ventilador
Modo Adicional	Purificación de Plasma / Enfriamiento que Ahorra Energía / Limpieza Robot / Deshumidificación Automática
Oscilación Automática	●
Control de Aleta	●
Horarios	Sleep / On / Off
Temperatura Interior	●
Modo Nocturno	Máx. 7 horas
Dimensiones (mm)	51.4 x 153 x 26

SOLUCIÓN DE CONTROL INDIVIDUAL

Pantalla a color de 4.3 pulgadas con un diseño moderno.

Control Remoto Estándar III Alámbrico

• PREMTB101 (Blanco)



• Características

MODELO	PREMTB101 / PREMTBB11
On / Off	●
Control de Ventilador	●
Ajuste de Temperatura	●
Cambio de Modo	Enfriamiento / Calefacción / Auto / Deshumidificación / Ventilador
Modo Adicional	Purificación de Plasma / Enfriamiento que Ahorra Energía / Limpieza Robot / Calefacción / Enfriamiento de Confort
Oscilación Automática	●
Control de Aleta	●
Control E.S.P. (Presión Estática Externa)	●
Horarios	Simple / Nocturno / Temporizador de Encendido - Apagado / Semanal / Anual / Vacaciones
Hora	●
Falla Eléctrica	●
Bloqueo	Todo / On Off / Modo / Temperatura
Filtro	● (Tiempo Restante + Alarma)
Administración de Energía	Verifique el Uso de Energía * / Verifique el Tiempo de Operación / Configuración del Objetivo (Energía, Tiempo de Operación) / Límite de Tiempo de Operación / Alarma Emergente / Inicialización de Datos
Estatus de Operación	●
Temperatura Interior	●
Humedad	●
Pantalla	LCD TFT en Color de 4, 3 Pulgadas (480 x 272)
Dimensiones (mm)	120 x 120 x 16
Salvapantallas	●
Ausencia	2 Set Points

* Se requiere la instalación del controlador centralizado LG (Disponible en AC Ez Touch o modelo superior) con instalación PDI (PQNUD1S40 / PPWRDB000) para esta función.

Una forma sencilla de controlar los sistemas de oficina u hotel en un diseño compacto.

Control Remoto Simple Alámbrico

• Simple / Simple para Hotel

Simple PQRVCVLOQW (Blanco) / PQRCHCA0QW (Blanco)



Simple



Simple para Hotel

• Características

MODELO	PQRVCVLOQW / PQRVCVLOQ	PQRCHCA0QW / PQRCHCA0Q
On / Off	●	●
Control de Ventilador	●	●
Ajuste de Temperatura	●	●
Cambio de Modo	Enfriamiento / Calefacción / Auto Deshumidificación / Ventilador	Solo por Control Central
Oscilación Automática	●	-
Control de Aleta	●	-
Control E.S.P. (Presión Estática Externa)	●	●
Falla Eléctrica	●	-
Bloqueo Infantil	●	●
Temperatura Interior	●	●
Compatibilidad Receptor de Control Remoto *	●*	●*
Dimensiones (mm)	70 x 121 x 16	70 x 121 x 16
Luz de Fondo	●	●

* Para Unidades F&C

1) La unidad interior debe tener funciones solicitadas por el control.

SOLUCIÓN DE CONTROL INDIVIDUAL

Proporciona un control sencillo de una o un grupo de unidades interiores con varias funciones.

Control Remoto Estándar II Alámbrico

• ESTÁNDAR II

PREMTB001 (Blanco) / PREMTBB01 (Negro)



• Características ¹⁾

MODELO	PREMTB001 / PREMTBB01
On / Off	●
Control de Ventilador	●
Ajuste de Temperatura	●
Cambio de Modo	Enfriamiento / Calefacción / Auto / Deshumidificación / Ventilador
Modo Adicional	Purificación de Plasma / Enfriamiento que Ahorra Energía / Limpieza robot / Calefacción / Humidificación
Oscilación Automática	●
Control de Aleta	●
Control E.S.P. (Presión Estática Externa)	●
Horarios	Simple / Nocturno / Temporizador de Encendido - Apagado / Semanal / Vacaciones
Hora	●
Falla Eléctrica	●
Bloqueo Infantil	●
Filtro	● (Tiempo Restante + Alarma)
Estatus de Operación	●
Temperatura Interior	●
Compatibilidad Receptor de Control Remoto	●*
Dimensiones (mm)	120 x 121 x 16
Luz de Fondo	●
Control con 2 Set Points	●**
Información del Modelo	●

* Para equipo F&C

** Se requiere la instalación del controlador centralizado LG (Disponible en AC Ez Touch o modelo superior) con instalación PDI (PQNUD1S40 / PPWRDB000) para esta función.

¹⁾ La unidad interior debe tener funciones solicitadas por el controlador.

Pantalla táctil completa de 5 pulgadas con un diseño premium.

Control Remoto Premium Alámbrico

• PREMTA000 ¹⁾

¹⁾ Inglés / Portugués / Español / Francés



• Características ²⁾

Autogestión para Ahorro de Energía

- Tiempo límite de operación / monitoreo de consumo de energía
- Seguimiento de tendencias semanal / mensual / anual
- Alarma de alerta de objetivo
- Ajuste del rango de temperatura

Programación Mejorada

- Temporizador / Diario / Semanal / Anual / Vacacional

Control con 2 Set Points ³⁾

Diseñado para la Comodidad del Usuario

- Interfaz gráfica de usuario intuitiva / Totalmente táctil
- Modo simple de pantalla principal / Vibración táctil

MODELO	PREMTA000 / PREMTA000A / PREMTA000B
On / Off	●
Control de Ventilador	●
Ajuste de Temperatura	●
Cambio de Modo	Enfriamiento / Calefacción / Auto / Deshumidificación / Ventilador
Modo Adicional *	Purificación de Plasma / Enfriamiento que Ahorra Energía / Limpieza Robot / Calefacción / Humidificación
Oscilación Automática	●
Control de Aleta	●
Control E.S.P. (Presión Estática Externa) **	●
Horarios	Simple / Nocturno / Temporizador de Encendido - Apagado / Semanal / Vacaciones
Hora	●
Falla Eléctrica	●
Bloqueo Infantil	●
Filtro	● (Tiempo Restante + Alarma)
Administración Energética	Verifique el Uso de Energía *** / Verifique el Tiempo de Operación / Configuración del Objetivo (Energía, Tiempo de Operación) / Límite de Tiempo de Operación / Alarma Emergente / Inicialización de Datos
Estatus de Operación	●
Temperatura Interior	●
Compatibilidad Receptor de Control Remoto	●****
Display	LCD TFT en Color de 5 Pulgadas (480 x 272)
Dimensiones (mm)	137 x 121 x 16.5
Luz de Fondo para Salvapantallas	●
Ausencia	2 Set Points Control

* Puede no estar indicado u operado en el producto parcial.

** Esta función está disponible para ciertos tipos de unidades interiores.

*** El controlador centralizado LG (Disponible en AC Ez Touch o modelo superior) con instalación PDI (PQNUD1S40 / PPWRDB000) es necesario para esta función.

**** Para F&C

²⁾ La unidad interior debe tener funciones solicitadas por el controlador.

³⁾ El control de 2 puntos de ajuste funciona normalmente con MULT V Heat Recovery y Single Split Heat Pump. Pero en el caso de la bomba de calor MULTI V, es posible que no funcione correctamente.

MULTI ESTÁNDAR

SOLUCIÓN RESIDENCIAL AVANZADA (2EN1/ 3EN1)



MULTI ESTÁNDAR

UNIDADES INTERIORES CARACTERÍSTICAS PRINCIPALES

¿Por qué LG MULTI Estándar?

• Solución Perfecta para Habitaciones Múltiples

✓ Agregando Valor a la Apariencia del Hogar

No permita que la unidad exterior dañe la apariencia de su hogar. El equipo Multi Estándar LG puede hacer que el exterior de su hogar esté ordenado y limpio con solo una unidad exterior.



✓ Verificación

La seguridad del producto se enfatiza al ofrecer una garantía de 10 años en el compresor para tranquilizar a los clientes sobre la durabilidad del producto.

- ※ Prueba de confiabilidad acelerada a largo plazo El método de prueba único de LG con condiciones de funcionamiento adversas para asegurar la vida útil del producto para probar y determinar el ciclo de vida del producto en un corto período de tiempo, acelerando la operación.
- ※ Prueba marginal alta Método de prueba para asegurar la durabilidad en varias condiciones adversas que pueden ocurrir en el campo al realizar una prueba de confiabilidad al compresor contra presiones y temperaturas más altas que las condiciones de diseño.
- ※ Verificación obtenida de TÜV Rheinland para un ciclo de vida del producto de 10 años.



CONEXIÓN	UNIDAD EXTERIOR	COMBINACION (kBtu/h)			TOTAL
		UNIDAD A	UNIDAD B	UNIDAD C	
2 Unidades Interiores	A2UQ18GFAB	9	9	-	18
	A3UQ24GFAB	9	12	-	21
		12	12	-	24
	A3UQ34GFAB	9	18	-	27
		12	18	-	30
	18	18	-	36	
3 Unidades Interiores	A3UQ24GFAB	9	9	9	27
	A3UQ34GFAB	9	9	12	30
		9	9	18	36
	A3UQ34GFAB	9	12	18	39
		9	9	24	42
	12	12	18	42	

* La tabla de combinación indica las combinaciones recomendadas. combinaciones distintas a las mencionadas en la tabla también son posibles dentro de una combinación del 125%. Para la realización de combinaciones no indicadas en la tabla de combinación, puede consultar el rendimiento del modelo con la capacidad total proporcionada en el PDB. E) En caso de que la combinación solicitada sea 12+12+12 = 36, puede consultar la tabla de combinaciones de 9+9+18 en el PDB.

UNIDADES INTERIORES CARACTERÍSTICAS PRINCIPALES

Filtro de Doble Protección

• ¿Qué es el Filtro de Doble Protección?

El filtro de doble protección, diseñado para capturar partículas de polvo de más de 10 µm de tamaño, es la primera línea de defensa contra partículas más finas.



• Beneficio Adicional

El filtro de doble protección, diseñado para capturar partículas de polvo de más de 10 µm de tamaño, es la primera línea de defensa contra partículas más finas.

Fácil de Abrir

La tapa simple de superficie completa es desmontable para facilitar la limpieza del equipo de aire acondicionado.

1 Paso
Tapa desmontable



Fácil de Limpiar

El filtro está diseñado para un fácil manejo y una limpieza rápida, lo que alarga su vida útil.

Fácil
Limpieza de Filtro



Auto Limpieza

• Problema Principal

La causa principal del olor en los equipos de aire acondicionado es el moho y las bacterias que crecen en el intercambiador de calor. Estos gérmenes pueden propagarse cuando el intercambiador de calor está mojado.

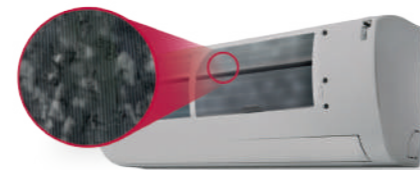

• Beneficios

Elimina Partículas Nocivas

La limpieza automática proporciona aire limpio al evitar las bacterias, el moho y los olores que de otro modo se pueden acumular en una unidad interior.



Prevención de Bacterias



Eliminación de Olor

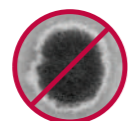

Eliminación de Moho



Jet Cool

• Como Funciona

Un clic "Modo Jet"

Reduce la temperatura del aire de salida a 18°C durante 30 minutos con solo un clic.

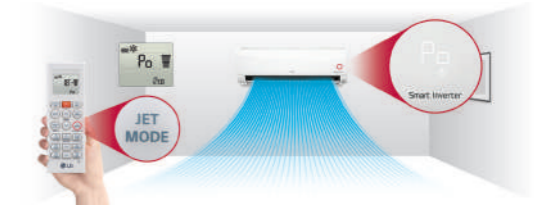

• Rendimiento Más Potente

Al reducir el segundo vórtice, disminuye el flujo de aire a la salida. Al aumentar el tamaño del ventilador el flujo de aire aumenta a 460 CFM.

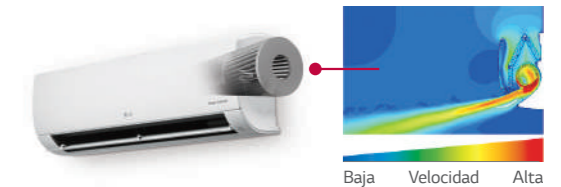

Aire de Confort

• Concepto

Tener el aire acondicionado encendido mientras está dormido puede bajar la temperatura corporal o causar molestias, especialmente si el aire que sale está dirigido directamente sobre los ocupantes de la habitación. Comfort Air ajusta el ángulo de la paleta para evitar esto, proporcionando la máxima comodidad para dormir.

• ¿Cómo Funciona?

Aletas de Confort

Esta opción coloca convenientemente las aletas del equipo en una posición predeterminada para que el aire de salida se aleje de los ocupantes de una habitación.

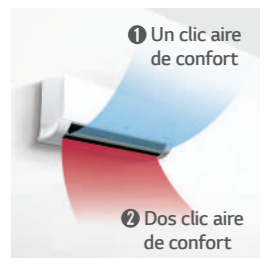

Instalación Rápida y Fácil

• Concepto

Al reducir la mano de obra y el tiempo necesarios para la instalación, ahora es posible instalar más unidades en menos tiempo.

• ¿Cómo Funciona?

Aletas de Confort

Esta opción coloca convenientemente las aletas del equipo en una posición predeterminada para que el aire de salida se aleje de los ocupantes de una habitación.

- 1 Una caja de embalaje simple
- 2 Mejora de la placa de instalación
- 3 Clip de soporte de instalación
- 4 Espacios para los tubos más anchos
- 5 Cubierta inferior desmontable
- 6 Botón rápido para ejecutar pruebas



CARACTERÍSTICAS PRINCIPALES UNIDADES EXTERIORES

Compresor Rotativo Twin Inverter

Se han mejorado partes del Compresor Rotativo Twin Inverter para permitir una vida útil más larga.

- 1 Optimización de Flujo
- 2 Recibidor
- 3 Revestimiento Superficial
- 4 Motor de Bobinado Concentrador



- 5 Rotores Rotativos TWIN

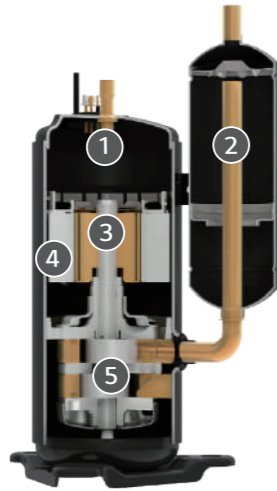

Control de Corriente Pico

La función de control de pico de corriente evita que el aire acondicionado funcione al máximo nivel mientras mantiene la configuración actual del sistema, para reducir el consumo de energía. Esta función puede ayudar a reducir los costos de energía durante los períodos pico de uso de energía cuando la tarifa de energía es mucho más alta.

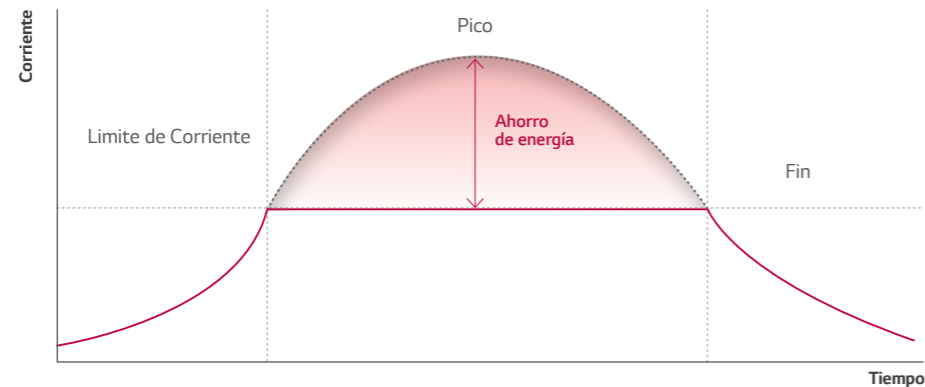

Respuesta Rápida

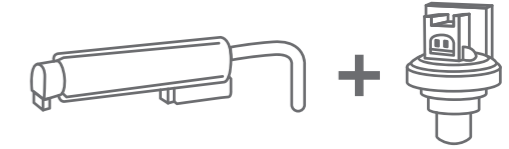
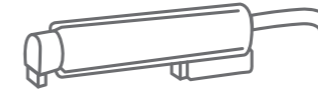

CONVENCIONAL

- Paso 1** Detección de la temperatura actual del refrigerante, temperatura interior y exterior.
- Paso 2 Presion Estimada**
Encontrar la presión objetivo registrada para operar el compresor, en base a los datos de temperatura correspondientes.

Es más probable que este algoritmo se vea afectado por el cambio de temperatura y toma más tiempo calcular el rango de funcionamiento adecuado del compresor hasta el punto objetivo.

LG INVERTER

- Paso 1** Detección simultánea de presión y temperatura del refrigerante para asegurar que el compresor esté listo para la operación de enfriamiento objetivo.

Esto asegura alcanzar el punto de rendimiento objetivo sin dejar de mantener una operación confiable.

LGMV

• ¿Qué es LGMV de LG?

Al conectar el modulo LGMV, puede verificar el estado de su aire acondicionado y diagnosticar problemas desde su teléfono inteligente.

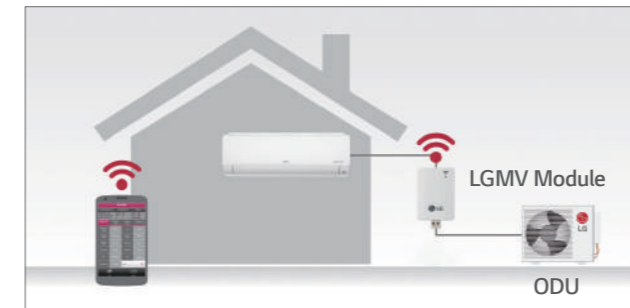

• ¿Cómo Funciona?



Aplicación LGMV

1. Use el modulo LGMV para conectar un teléfono inteligente a un aire acondicionado.
2. Monitoree y diagnostique problemas en tiempo real usando la aplicación LGMV.

• ¿Cómo Funciona?

Monitoreo Fácil

Diagnostique problemas en cualquier momento y en cualquier lugar con un chip SIM.

Fácil Diagnóstico y Respuesta Rápida

Monitoree fácilmente UE / UI y diagnostique problemas. Guardar y revisar datos de diagnóstico.

MULTI ESTÁNDAR

CARACTERÍSTICAS PRINCIPALES



• Estándar

MODELO		AMNQ09GSJAA	AMNQ12GSJAA	AMNQ18GSKAA	AMNQ24GSKAA		
Alimentación	Ø, V, Hz	1, 220, 60	1, 220, 60	1, 220, 60	1, 220, 60		
Capacidad	Enfriamiento	9,000	12,000	18,000	24,000		
		kW	2.5	3.5	5.0	7.1	
Potencia de Entrada	Min./Nom./Max.	W x No.	11 / 18 / 30	11 / 19 / 30	15 / 21 / 40	26 / 39 / 60	
Corriente	Min./Nom./Max.	A	0.10 / 0.16 / 0.20	0.10 / 0.17 / 0.20	0.14 / 0.20 / 0.25	0.22 / 0.28 / 0.40	
Color	-	Munsell 7.5BG 10/2 (RAL 9016)	Munsell 7.5BG 10/2 (RAL 9016)	Munsell 7.5BG 10/2 (RAL 9016)	Munsell 7.5BG 10/2 (RAL 9016)		
Dimensiones	Equipo	A x L x P	mm	837 x 308 x 189	837 x 308 x 189	998 x 345 x 210	998 x 345 x 210
		A x L x P	Pulg	32-15/16 x 12-1/8 x 7-7/16	32-15/16 x 12-1/8 x 7-7/16	39-9/32 x 13-19/32 x 8-9/32	39-9/32 x 13-19/32 x 8-9/32
	Empaque	A x L x P	mm	909 x 383 x 256	909 x 383 x 256	1,080 x 422 x 281	1,080 x 422 x 281
		A x L x P	Pulg	35-25/32 x 15-3/32 x 10-3/32	35-25/32 x 15-3/32 x 10-3/32	42-17/32 x 16-5/8 x 11-1/16	42-17/32 x 16-5/8 x 11-1/16
Peso	Equipo	kg (lbs)	7.9 (17.4)	7.9 (17.4)	11.2 (24.7)	11.8 (26.0)	
	Empaque	kg (lbs)	9.0 (19.8)	9.0 (19.8)	13.0 (28.7)	13.6 (30.0)	
Intercambiador de Calor	(Fila x Columna x Aletas por pulgada) x No.	-	(2 x 15 x 20) x 1	(2 x 15 x 20) x 1	(2 x 16 x 20) x 1	(2 x 16 x 20) x 1	
	Área de Cara	m ² (ft ²)	0.19 (2.05)	0.19 (2.05)	0.25 (2.69)	0.25 (2.69)	
Ventilador	Tipo	-	Cross Flow Fan	Cross Flow Fan	Cross Flow Fan	Cross Flow Fan	
	Flujo de Aire	A / M / B	m ³ /min	9.2 / 7.4 / 5.6	9.6 / 8.1 / 5.6	14.2 / 11.3 / 9.9	15.2 / 12.7 / 10.2
Motor del Ventilador	Tipo	-	BLDC	BLDC	BLDC	BLDC	
	Salida	W x No.	30 x 1	30 x 1	30 x 1	60 x 1	
Nivel de Ruido	H / M / L	dB(A)	36 / 33 / 27	40 / 35 / 27	44 / 38 / 35	46 / 41 / 36	
Conexiones de Tubería	Líquido	mm (pulg)	Ø 6.35 (1/4)	Ø 6.35 (1/4)	Ø 6.35 (1/4)	Ø 6.35 (1/4)	
	Gas	mm (pulg)	Ø 9.52 (3/8)	Ø 9.52 (3/8)	Ø 12.7 (1/2)	Ø 12.7 (1/2)	
	Dren	UE / UI	mm	Ø 21.5 / 16.0	Ø 21.5 / 16.0	Ø 21.5 / 16.0	
Dispositivos de Seguridad	-	-	Fusible			-	
Metodos de Conexión	-	-	Protector Térmico para Motor de Ventilador			-	
Metodos de Conexión	-	-	Flare			-	
Cable de Alimentación y Comunicación (Incluido Tierra)	No. x mm ² (AWG)	4C x 0.75 (18)	4C x 0.75 (18)	4C x 0.75 (18)	4C x 0.75 (18)		
Control Remoto	-	O / Inalámbrico	O / Inalámbrico	O / Inalámbrico	O / Inalámbrico		
Kit de purificación	-	-	-	-	-		

- Nota
- Debido a nuestra política de innovación, algunas especificaciones pueden modificarse sin notificación.
 - El tamaño del cable debe cumplir con el código local y nacional aplicable. Y el capítulo "Características eléctricas" debe considerarse para el trabajo y diseño eléctrico. Especialmente el cable de alimentación y el disyuntor deben seleccionarse de acuerdo con eso.
 - Los valores del nivel de ruido se miden en la cámara anecoica. Por lo tanto, estos valores dependen de las condiciones ambientales y los valores son normalmente más altos en la operación real.
 - Las capacidades son capacidades netas y se basan en las siguientes condiciones. Consulte las Especificaciones de la unidad exterior para calcular la capacidad real.
 - Enfriamiento : temperatura interior: 27°C BS / 19°C BH, temperatura exterior: 35°C BS / 24°C BH
 - La tubería interconectada tiene una longitud estándar y la diferencia de elevación (exterior - unidad interior) es cero.

MULTI ESTÁNDAR

UNIDADES EXTERIORES



MODELO		A2UQ18GFAB	A3UQ24GFAB	A3UQ34GFAB		
Capacidad de Enfriamiento	kW	5.40	7.00	10.0		
	Btu/h	18,400	24,000	34,000		
Potencia de Entrada	Enfriamiento	kW	1.63	2.20	3.32	
		Ø, V, Hz	1, 220 ~ 240, 50	1, 220 ~ 240, 50	1, 220 ~ 240, 50	
Suministro de Potencia	Ø, V, Hz	1, 220, 60	1, 220, 60	1, 220, 60		
		A	6.5	9.5	14.7	
Factor de Potencia	Nominal	-	0.98	0.98	0.97	
Cable de Alimentación y Comunicación (Incluido Tierra)	No. x mm ²	3C x 2.5	3C x 2.5	3C x 2.5		
	Color	-	Gris	Gris	Gris	
Exterior	RAL (Clasico)	-	RAL 7044	RAL 7044	RAL 7044	
Dimensiones	A x L x P	mm	770 x 545 x 288	770 x 545 x 288	870 x 650 x 330	
Peso Equipo	kg (lbs)	36.0 (79.4)	38.0 (83.8)	46.8 (103.2)		
Peso de Empaque	kg (lbs)	38.5 (84.9)	40.5 (89.3)	50.6 (111.6)		
Compresor	Tipo	-	Twin Rotary	Twin Rotary	Twin Rotary	
	Modelo	Model x No.	GAT156MAD x 1	GAT156MAD x 1	GKT208MAB x 1	
Tipo de Motor	-	BLDC	BLDC	BLDC		
	Salida de Motor	W x No.	1,500 (60 Hz) x 1	1,500 (60 Hz) x 2	1,500 (60 Hz) x 3	
Tipo	-	R410A	R410A	R410A		
	GWP (Potencial de Calentamiento Global)	-	2,087.5	2,087.5	2,087.5	
Precarga de Refrigerante	g (oz)	1,400 (49.4)	1,400 (49.4)	1,900 (67.0)		
	t-CO ₂ eq.	-	2.92	2.92	3.97	
Control	-	Válvula de Expansión Electrónica	Válvula de Expansión Electrónica	Válvula de Expansión Electrónica		
	Longitud de Tubería sin Carga	m (ft)	30 (98.4)	40 (131.2)	37.5 (123.0)	
Carga Adicional de Refrigerante	g/m (oz/ft)	20 (0.22)	20 (0.22)	20 (0.22)		
	Tipo	-	RB68A	RB68A	FVC68D	
Aceite	Carga	cc x No.	400 x 1	400 x 1	670 x 1	
	Intercambiador de Calor	(Fila x Columna x Aletas por pulgada) x No.	-	(2 x 24 x 14) x 1	(2 x 24 x 14) x 1	(2 x 28 x 14) x 1
Ventilador	Tipo	-	Propela	Propela	Propela	
	Flujo de Aire	m ³ /min x No.	50 x 1	50 x 1	50 x 1	
Motor del Ventilador	Tipo	-	BLDC	BLDC	BLDC	
	Salida	W x No.	43 x 1	43 x 1	85.4 x 1	
Nivel de Ruido	Enfriamiento	Rated	dB(A)	55	56	58
Conexiones de Tubería	Líquido	Diámetro Exterior x No.	mm (pulg)	Ø 6.35 (1/4) x 2	Ø 6.35 (1/4) x 3	Ø 6.35 (1/4) x 3
	Gas	Diámetro Exterior x No.	mm (pulg)	Ø 9.52 (3/8) x 2	Ø 9.52 (3/8) x 3	Ø 9.52 (3/8) x 3
Longitud de Tubería	Tubería Total	Máx	m (ft)	30 (98.4)	50 (164.0)	75 (246.1)
	Tubería Main	Estándar	m (ft)	-	-	-
		Máx	m (ft)	-	-	-
	Total Ramal	Máx	m (ft)	-	-	-
Cada Ramal	Estándar	m (ft)	7.5 (24.6)	7.5 (24.6)	7.5 (24.6)	
	Máx	m (ft)	20 (65.6)	20 (65.6)	25 (82.0)	
Máxima diferencia de Altura	UE / UI	Máx	m (ft)	15 (49.2)	15 (49.2)	15 (49.2)
	UI / UI	Máx	m (ft)	7.5 (24.6)	7.5 (24.6)	7.5 (24.6)
Rango de Operación (Temperatura Exterior)	Enfriamiento	Min - Máx	°C (°F) BS	-5 (23.0) - 48 (118.4)	-5 (23.0) - 48 (118.4)	-5 (23.0) - 48 (118.4)

- Nota
- Debido a nuestra política de innovación, algunas especificaciones pueden modificarse sin notificación.
 - El tamaño del cable debe cumplir con los códigos locales y nacionales aplicables. Y el capítulo "Características eléctricas" debe considerarse para trabajo y diseño. Especialmente el cable de alimentación y el disyuntor deben seleccionarse de acuerdo con eso.
 - El factor de potencia puede variar menos de ±1% según las condiciones de funcionamiento.
 - El nivel de ruido se mide en la condición nominal en las habitaciones anecoicas según la norma ISO 3745. El nivel de potencia sonora en interiores se mide según la condición nominal en las salas de reverberación según la norma ISO 3741. Por lo tanto, estos valores pueden aumentarse debido a las condiciones ambientales durante la operación.
 - El desempeño se basa en las siguientes condiciones :
 - Enfriamiento : temperatura ambiente interior: 27°C BS / 19°C BH, temperatura ambiente exterior: 35°C BS / 24°C BH
 - La tubería interconectada tiene una longitud estándar y la diferencia de elevación (exterior - unidad interior) es cero.
 - Este producto contiene gases fluorados de efecto invernadero.

DIVIDIDOS INVERTER

Cassette | Fan & Coil Ductable y Vertical Ductable | Suspendido en Techo



¿POR QUÉ LG SMART INVERTER?

La tecnología LG Inverter se aplica a varios dispositivos electrónicos, incluidos refrigeradores y lavadoras, que continuamente reciben atención global. Su mejor calidad es el excelente nivel de tecnología proporcionado por LG, un proveedor electrónico de buena reputación. LG también es conocido por ser proveedor integral de HVAC mientras continúa la innovación en tecnología. Las últimas soluciones Single CAC Smart Inverter de LG están equipadas con la avanzada tecnología Smart Inverter de la compañía.



Ahorro de Energía

Eficiencia Superior

Nivel más alto SEER* 19
(Para modelos de 22, 30, 40 kBtu/h)

Rápido Retorno de la Inversión

Rápido retorno de la inversión al ahorrar electricidad
(Retorno de la Inversión es posible en 7 meses **)

Confort

Enfriamiento de Confort con Sensor de Humedad

Comodidad y operación eficiente por detección dual



Capacidad Máxima de Enfriamiento

Máx. Capacidad de enfriamiento del 125%
(para Modelos de 22, 30 kBtu/h)

Confiabilidad

Compresor Scroll Revolucionario

Alto rendimiento con estructura estable y simple.



R1 Compressor™

Diseño de forma Scroll revolucionario (Patente*)

Black Fin

Intercambiador de calor altamente resistente a la corrosión



Rango de Operación más Amplio



Conveniencia

Aplicación Smart

LGMV Móvil (SIMs) : Fácil monitoreo y diagnóstico
LG ThinQ : Control inteligente por smartphone y asistente de google.



Detección Humana**

Dirección automática de flujo de aire y operación al sensor el cuerpo humano



* AHRI STANDARD 210/240

** Condiciones de simulación : modelo 40 kBtu/h, 08:00 - 20:00 operation, Panama (Ciudad de Panama)

* Número de registro de patente (S.Korea : 10-1059880, USA : RE46106)

** Esta función se aplica al modelo tipo cassette.

- Accesorio : sensor (PTVSM0), control remoto con cable (PREMTB101 / PREMTBB11)



LÍNEA DE PRODUCTO

kBtu/h	22	30
UNIDAD EXTERNA	 ATUQ22GPLA4 ABUQ22GM1A4	 ATUQ30GPLA4 ABUQ30GM1A4
CASSETTE (PANEL / ACCESORIOS SE VENDEN POR SEPARADO)	 ATNQ22GPLA4	 ATNQ30GPLA4
FAN & COIL DUCTABLE	 ABNQ22GM1A4	 ABNQ30GM1A4
SUSPENDIDO EN TECHO		

kBtu/h	22	30
UNIDAD EXTERNA	 ATUW22GPLS3 ABUW22GM1S3	 ATUW30GPLS3 ABUW30GM1S3
CASSETTE 4 VÍAS	 ATNW22GPLS3	 ATNW30GPLS3
CASSETTE REDONDO		
FAN & COIL DUCTABLE	 ABNW22GM1S3	 ABNW30GM1S3
SUSPENDIDO EN TECHO		

※ Cassette panel / Accesorios se venden por separado.

40	50	60
 AUUQ40GH5	 AUUQ50GH5	 AUUQ60GH5
 ATNQ40GNLA5	 ATNQ50GMLA5	 ATNQ60GMLA5
 ABNQ40GM3A5	 ABNQ50GM3A5	 ABNQ60GM3A5
 AVNQ40GM1A5	 AVNQ50GM2A5	 AVNQ60GM2A5

40	50	60
 AUUW40GH5	 AUUW50GH5	 AUUW60GH5
 ATNW40GNLS3	 ATNW50GMLS3	 ATNW60GMLS3
 ATNW40GYLS3		 ATNW60GYLS3
 ABNW40GM3S3	 ABNW50GM3S3	 ABNW60GM3S3
 AVNW40GM1S3	 AVNW50GM2S3	 AVNW60GM2S3

AHORRO DE ENERGÍA

Beneficio del Rendimiento de Carga Parcial

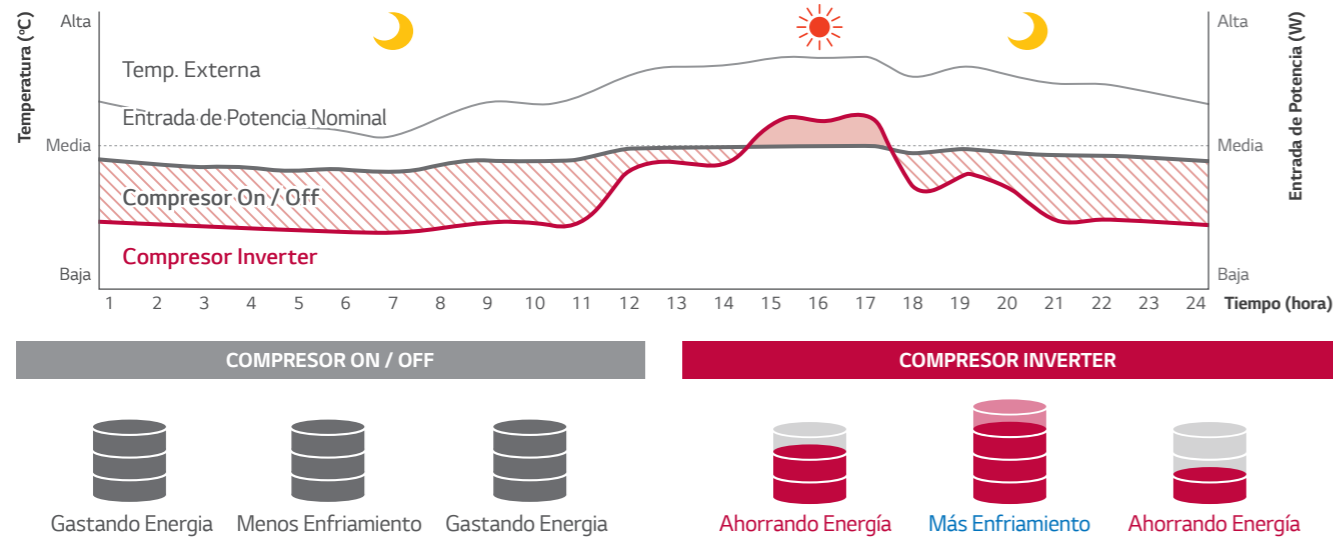

Estimación del Ahorro de Energía Anual (Mexico, Monterrey)

Se espera que el consumo de electricidad disminuya en un 48% en comparación con el modelo de On / Off.

• Consumo de Electricidad

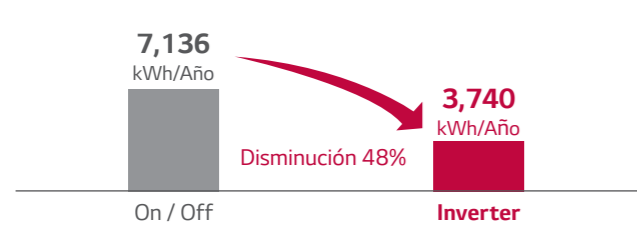

• Costo de la Electricidad

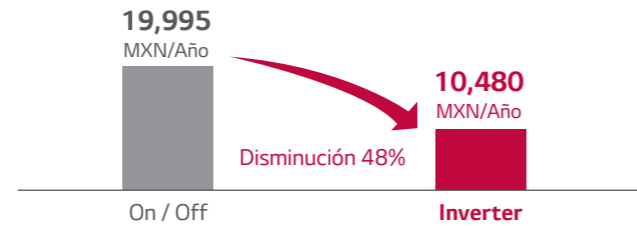

[Condiciones]
 - Capacidad : Cassette de 40 kBTu/h
 - Tiempo de Operación : 08:00 - 20:00
 - La carga parcial de enfriamiento y el consumo de energía se calculan en función de los datos meteorológicos anuales. (Temperatura interior objetivo : 24°C)
 ※ Este resultado puede ser diferente dependiendo del entorno real.

Retorno de la Inversión (Mexico, Monterrey)

Si compra el LG Smart Inverter, puede recuperar el costo de su inversión después de 1 Año.

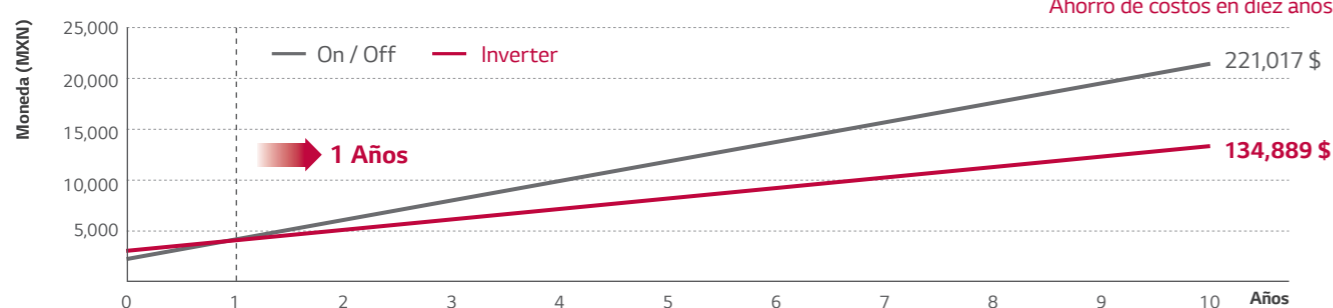

[Condiciones]
 - Capacidad : Cassette de 40 kBTu/h
 - Tiempo de Operación : 08:00 - 20:00
 - La carga parcial de enfriamiento y el consumo de energía se calculan en función de los datos meteorológicos anuales. (Temperatura interior objetivo : 24°C)
 ※ Este resultado puede ser diferente dependiendo del entorno real.

Estimación del Ahorro de Energía Anual (Mexico, Cancún)

Se espera que el consumo de electricidad disminuya en un 46% en comparación con el modelo de On / Off.

• Consumo de Electricidad

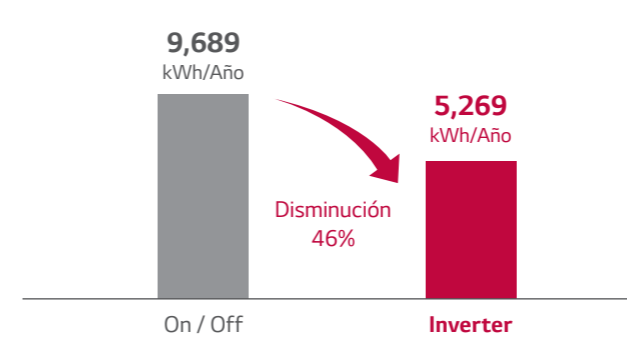

• Costo de la Electricidad

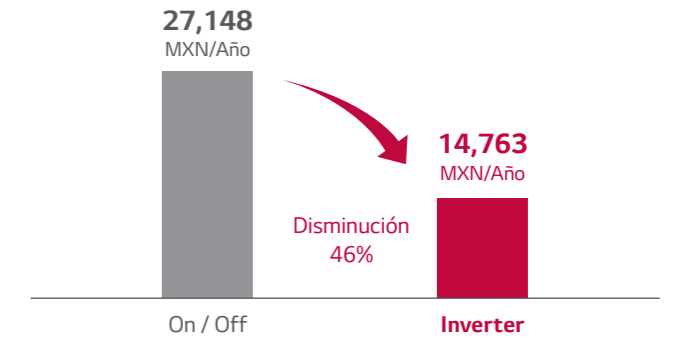

[Condiciones]
 - Capacidad : Cassette de 40 kBTu/h
 - Tiempo de Operación : 08:00 - 20:00
 - La carga parcial de enfriamiento y el consumo de energía se calculan en función de los datos meteorológicos anuales. (Temperatura interior objetivo : 24°C)
 ※ Este resultado puede ser diferente dependiendo del entorno real.

► Costos electricos : 2.802 MXN/kWh (Puede variar según la región.)

Retorno de la Inversión (Mexico, Cancún)

Si compra el LG Smart Inverter, puede recuperar el costo de su inversión después de 9 meses.



[Condiciones]
 - Capacidad : Cassette de 40 kBTu/h
 - Tiempo de Operación : 08:00 - 20:00
 - La carga parcial de enfriamiento y el consumo de energía se calculan en función de los datos meteorológicos anuales. (Temperatura interior objetivo : 24°C)
 ※ Este resultado puede ser diferente dependiendo del entorno real.

CONFORT

Enfriamiento de Confort con Sensor de Humedad

El nuevo modelo puede ser operado por sensores duales para comodidad y operación eficiente. (Temperatura + Humedad)

Modelo Previo



Sensor de Temperatura

Modelo Nuevo



Sensor de Temperatura + Sensor de Humedad

Control Cómico y Ahorro de Energía Basado en la Humedad Interior. *



Humedad Mostrada

Temperatura Mostrada

Control Remoto Alambrado Standard III (Accesorio)

Máx. 18% Ahorro de Energía *

* Condición de Prueba :
 - Temp. Interna. 27°C (DB) / 26.4°C (WB)
 - Temp. Externa. 35°C (DB) / 24°C (WB)
 - Modelo Aplicado : AT-Q22GPLA4

※ Korea Testing Laboratory (KTL)

* Para mostrar la humedad es necesario el control remoto PREMTB101 o PREMTBB11.

Enfriamiento Potente con Tuberías Largas

El LG Smart Inverter proporciona una potente capacidad de refrigeración mediante la detección automática de la longitud de la tubería.

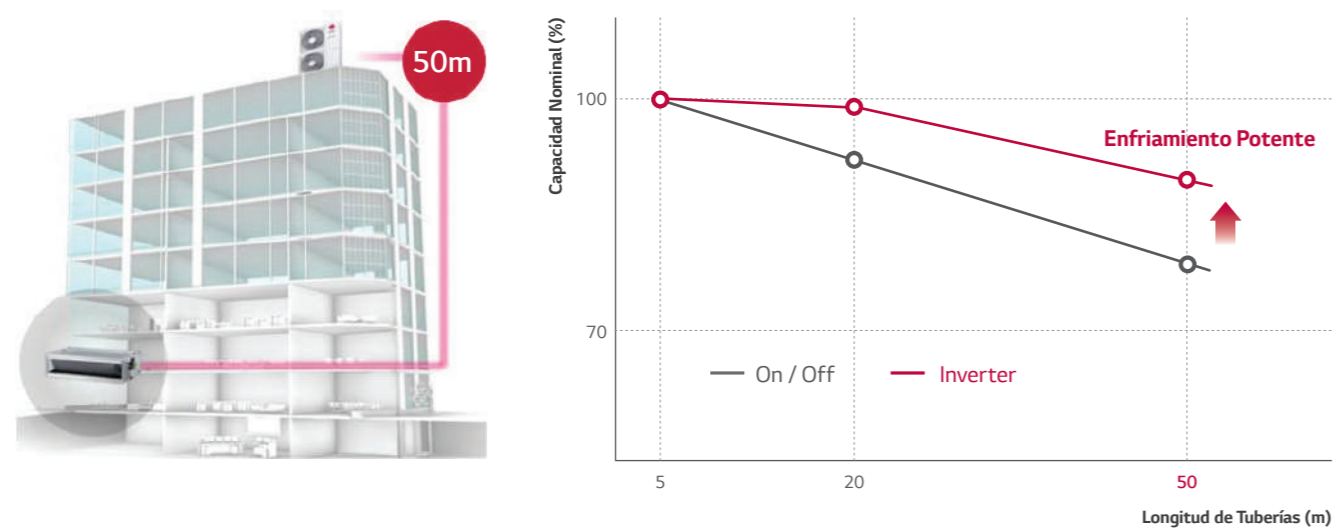

※ Esta data esta basada en el PDB LG de modelos globales.
 ※ Condiciones de la Prueba (Temperatura) : 27 / 35°C (Interna / Externa)

Enfriamiento Óptimo

Cuando la temperatura interior se acerca a la temperatura objetivo, el LG Smart Inverter ajusta la temperatura del aire de descarga para evitar que el interior se enfríe demasiado.

ON / OFF



Temperatura Actual: 30.0°C

INVERTER



Temperatura Seleccionada: 20°C

Temperatura Actual: 30.0°C

12°C



Temperatura Actual: 25.0°C

12°C



Temperatura Seleccionada: 20°C

Temperatura Actual: 25.0°C

12°C



Temperatura Actual: 20.0°C

15°C



Temperatura Seleccionada: 20°C

Temperatura Actual: 20.0°C

Capacidad Máxima de Enfriamiento

Con los compresores Inverter de velocidad máxima y mínima, el Smart Inverter de LG alcanza un rango de capacidad de operación más amplio.

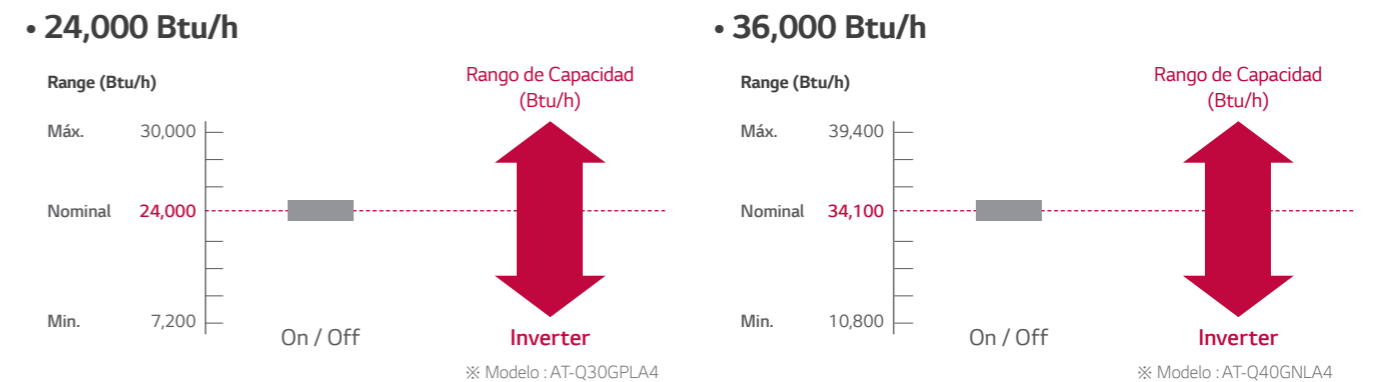

※ Es de acuerdo con AHRI 210/240 ó ISO 5151 (Condición T1)
 Condición T1 (Temperatura) : 27 / 35°C (Interna / Externa)

CONFIABILIDAD

Black Fin

El recubrimiento negro con resina compleja mejorada se aplica para una fuerte protección contra diversas condiciones externas corrosivas, como la contaminación por sal y la contaminación del aire, incluidos los humos de las fábricas. Esta mejora en la durabilidad prolonga la vida útil del producto y reduce los costos operativos y de mantenimiento.

• Mayor Vida Útil, Menores Costos de Mantenimiento

Película Hidrofílica (Flujo de Agua) — El recubrimiento hidrofílico minimiza la acumulación de humedad en la aleta.

Capa Resistente a la Corrosión — El recubrimiento negro proporciona una fuerte protección contra la corrosión.

LG Aleta ancho Louver Plus

Verification of Corrosion Resistance Performance Testing

Reference No. 1002100-001

Tester: LG Electronics Inc., 44, Yeosu-daero, Beomeosan, Gyeonggi-do, 41064, Korea

Product: Aluminum sheet of heat exchanger of air conditioner

Verification: Corrosion improved aluminum fin (Black F)

Applicable Standard: Test method B of ISO 21337 (Salt contaminated condition and Brown rustation or white environment)

Client: Verifac

Acceptance Criteria: LG/140-1028

Verification of Corrosion Resistance Performance Testing

Reference No. 1002100-001

Tester: LG Electronics Inc., 44, Yeosu-daero, Beomeosan, Gyeonggi-do, 41064, Korea

Product: Aluminum sheet of air conditioner heat exchanger

Verification: Corrosion improved aluminum fin (Black F)

Applicable Standard: LG/140-1000-0118, ISO 9227-2:2017, ASTM B117, ISO 15289-1:2016, KS B 9502:2019

Client: Verifac

Acceptance Criteria: LG/140-1028

※ Verificación del rendimiento de resistencia a la corrosión.

A través de la prueba de durabilidad interna a un entorno corrosivo, el rendimiento de "Black Fin" está comprobado que se ha mejorado con respecto a una aleta de intercambiador de calor anterior.

• SST (Prueba del Spray de Sal)

Proceso de Prueba

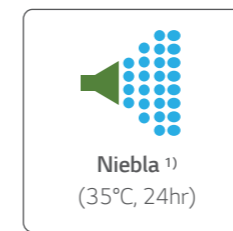

× Proceso Repetido

※ El proceso de prueba se lleva a cabo de acuerdo con ISO 9227.
1) Concentración de agua salada : solución acuosa de NaCl (5%)

Resultado de la Prueba

(Área de defectos del 0.05% en comparación con la inicial)

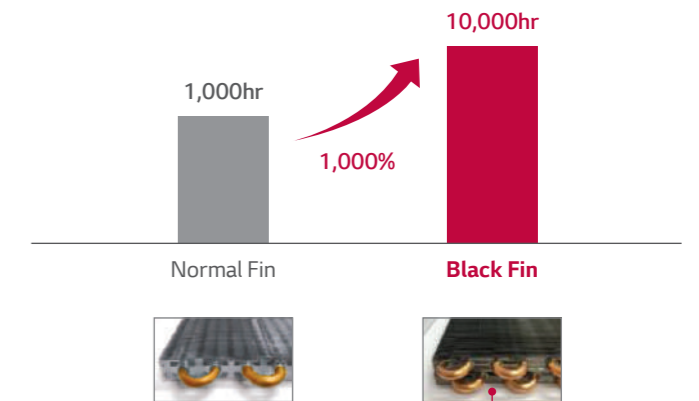

Material 100% de Cobre para evitar la corrosión y fugas refrigerantes

• CCT (Prueba de Corrosión Cíclica)

Proceso de Prueba

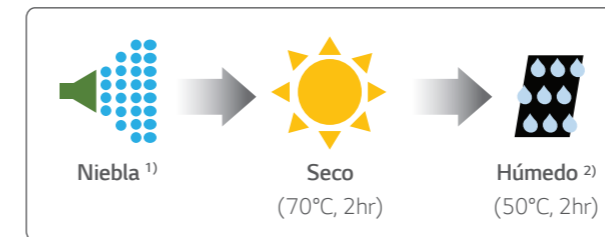

× Proceso Repetido

※ El proceso de prueba se lleva a cabo de acuerdo con la norma ISO 14933.
1) Concentración de agua salada : solución acuosa de NaCl (5%)
2) Se cambió la condición de secado : 60°C, 4hr → 70°C, 2hr

Resultado de la Prueba

(Área de defectos del 0.05% en comparación con la inicial)

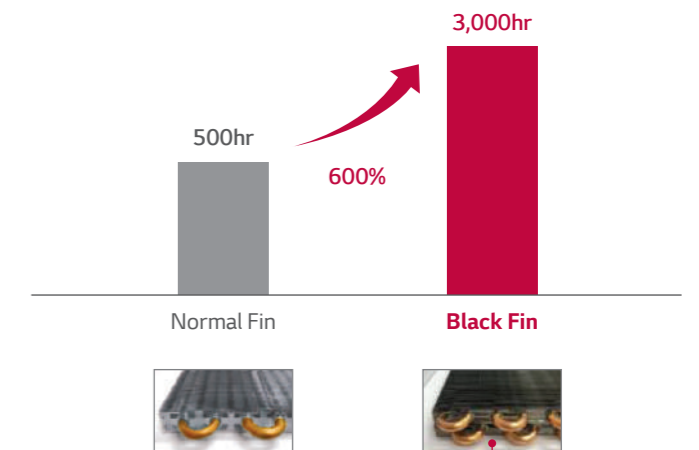

Material 100% de Cobre para evitar la corrosión y fugas refrigerantes

CONFIABILIDAD

Diseño de Tuberías Largas Avanzado

La unidad exterior del modelo de On / Off debe instalarse en el balcón, pero la unidad exterior del modelo de inversor LG se puede instalar en la azotea.

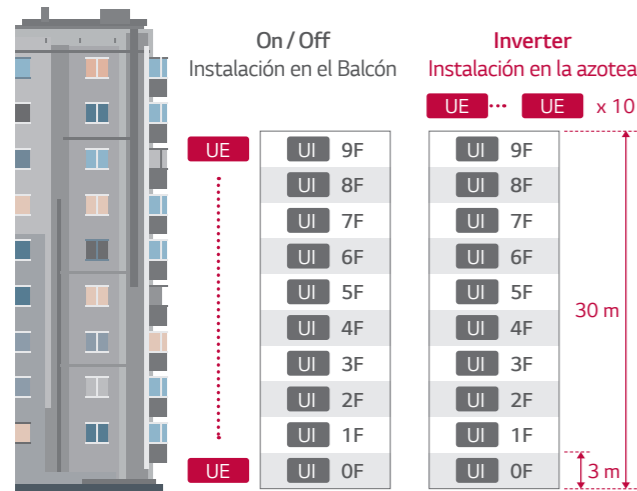

CAPACIDAD NOMINAL kBtu/h	LONGITUD DE TUBERÍAS (m)		ELEVACIÓN DE TUBERÍAS (m)	
	LG	On / Off	LG	On / Off
22	30	20	20	10
30	50	25	30	10
40	50	25	30	10
50	50	30	30	15
60	50	30	30	15

Enfriamiento Estable (Análisis CFD)

La alta temperatura del aire de succión dentro de la sala de máquinas puede influir en el funcionamiento normal de la unidad. Sin embargo, el modelo LG instalado en la parte superior de la azotea permite un funcionamiento continuo y un enfriamiento estable.

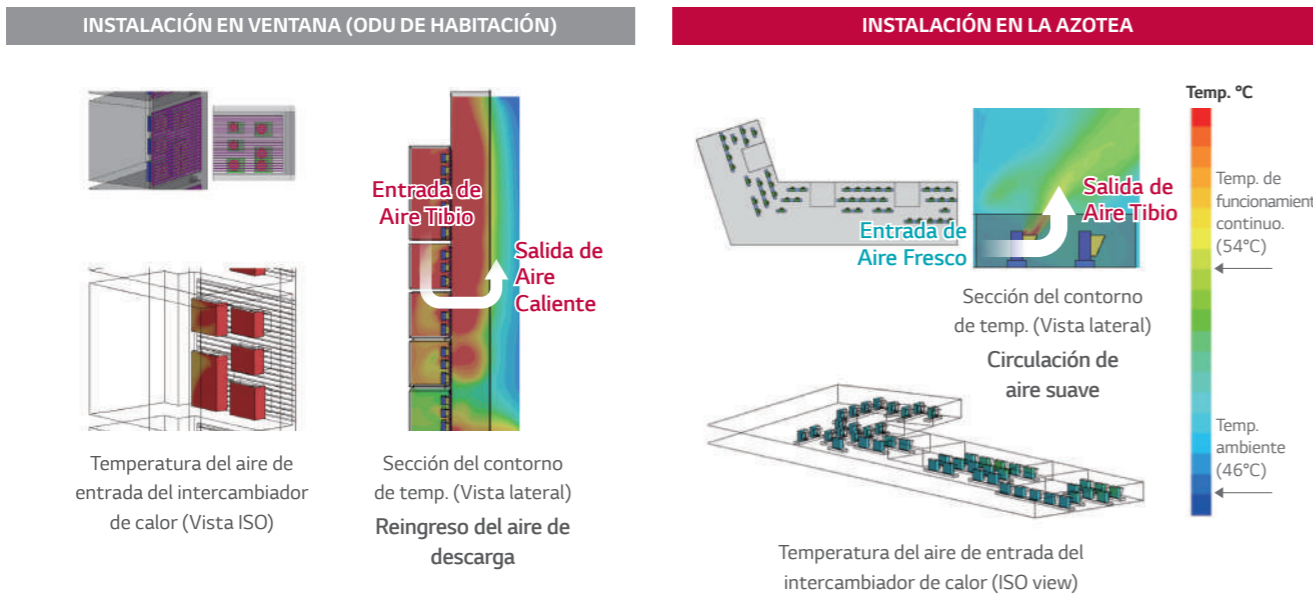

※ El resultado de la Dinámica de Fluidos Computacional (CFD) puede ser diferente de la ubicación actual.

Protección de Alto y Bajo Voltaje

Por debajo del límite de baja tensión, el compresor Inverter reduce la frecuencia (Hz) y aumenta el voltaje de Corriente Continua (CC), por encima del límite de alto voltaje, corta el relé para evitar daños en el condensador de CC.

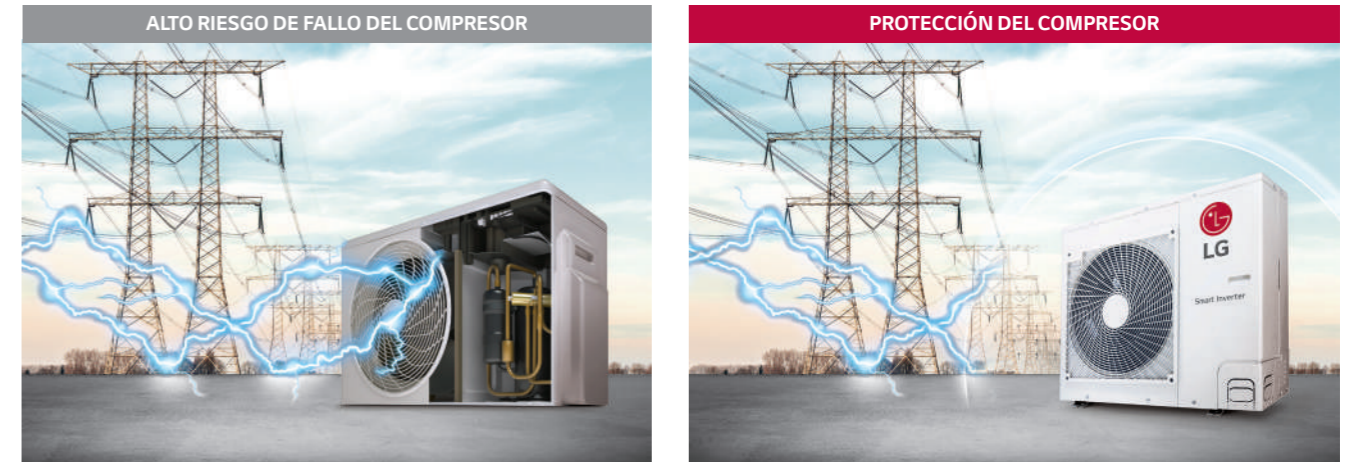

Retorno de Aceite Mejorado

Los productos LG se prueban a sí mismos sin U-trampa de aceite, verificando la adecuación de la cantidad de aceite y asegurando la confiabilidad. Además, tiene una función de retorno de aceite, la cual puede devolver el aceite en tiempo real.

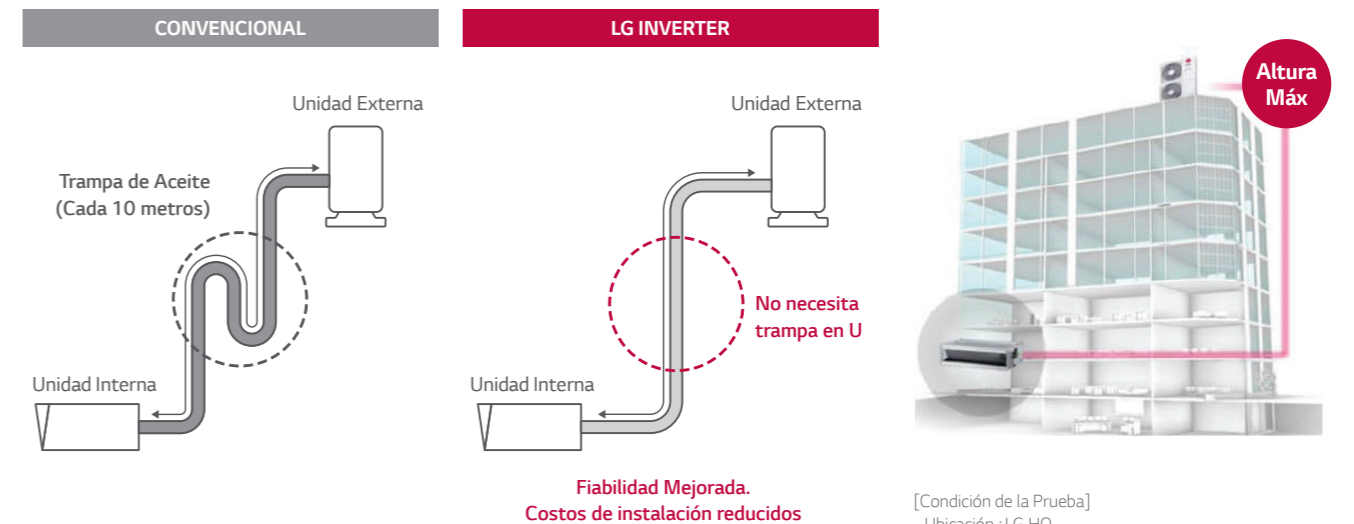

* Es una lógica que recupera automáticamente el aceite a través de la operación periódica de alta frecuencia (Hz), durante una operación prolongada a baja carga con baja frecuencia (Hz).

[Condición de la Prueba]
- Ubicación : LG HQ
- Longitud de tubería : 22k : 30m, 30 - 60k : 50m
- Elevación de tubería : 22k : 20m, 30 - 60k : 30m
- Período : 3 meses
(Comprobación del nivel de aceite en tiempo real)
- No usa trampas en U

CONFIABILIDAD

LG ThinQ

Controle sus acondicionadores de aire utilizando los dispositivos de Internet inteligentes como teléfonos inteligentes basados en Android o iOS y los comandos de voz a través del asistente de Google.



Operación simple para varias funciones.

- On / Off *
- Selección de Modo *
- Temperatura Actual *
- Escoger la Temperatura *
- Escoger la Velocidad del Ventilador *
- Administración de Filtros
- Diagnóstico Inteligente
- Reservación
- Monitoreo de la Energía
- Control de las Paletas

* Estas funciones son utilizadas por el asistente de google.
 ※ En algunos países, el uso del sistema de asistente de google puede estar restringido.
 - Mexico, Brazil : Disponible en Jun. '19 (Inglés), Sep. '19 (Idioma Local)

Visión General

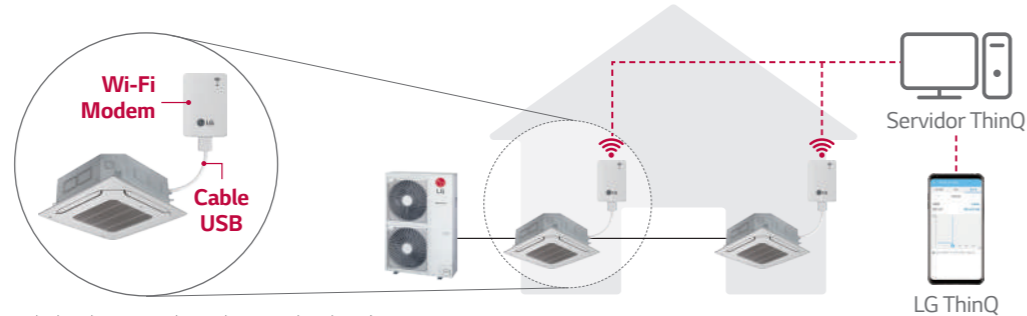

※ Busque "LG ThinQ" en Google o en la tienda de aplicaciones y luego descargue la aplicación.
 ※ El servicio de Internet con conexión Wi-Fi debe estar disponible.

LGMV Móvil

LGMV (Vista de Monitoreo) ayuda a los ingenieros a inspeccionar y monitorear la unidad de aire acondicionado fácilmente.



Programa Semanal

Puede configurar la temperatura diaria, la velocidad del ventilador, el modo de funcionamiento y el tiempo de On / Off automático durante una semana. Seguirá funcionando durante ese tiempo hasta que el usuario lo cancele o después del período de configuración.

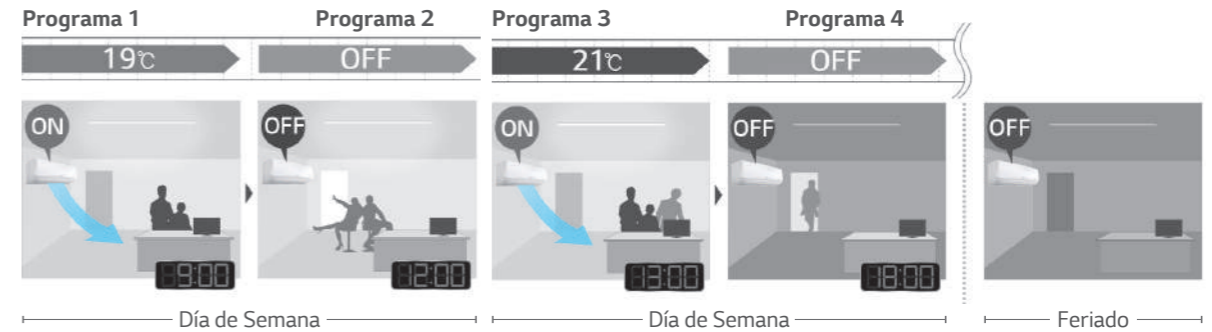

※ Esta función es solamente para los controles alámbricos.
 - Las unidades tipo Cassette y Suspendido en Techo no traen incluido por defecto el control remoto alámbrico. (El control remoto inalámbrico está incluido por defecto)
 - Para las unidades Fancoil y Split Ductable traen por defecto el control remoto alámbrico.
 ※ El Sensor es un accesorio opcional (PTVSMAD) : Sólo puede ser aplicado a l panel PT-MCHW0 (CST)
 ※ Para usar esta función se necesita el nuevo control remoto alámbrico PREMTB101 o el PREMTBB11.

Caja Negra para Emergencias

Se puede hacer un servicio rápido porque los datos de operación se pueden guardar antes de que se produzca un fallo del sistema.

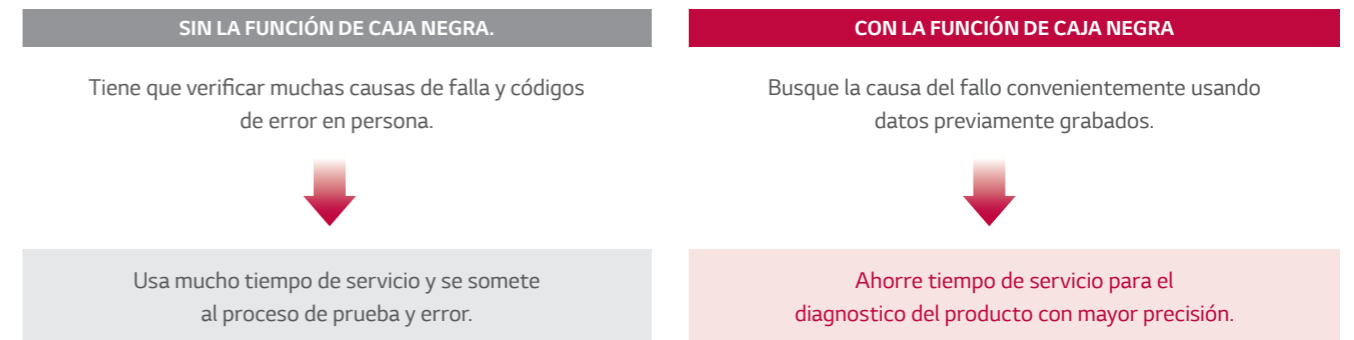

Registrar datos de operación para **Función de guardado automático antes del fallo del sistema!**



※ Se puede verificar usando SIMs o LGMV.

CASSETTE 4 VÍAS



Tamaño Compacto

El diseño delgado y compacto no solo ahorra espacio sino que también reduce los costos de instalación. Está diseñado para adaptarse a la mayoría de los diseños de edificios y encajar en diversos espacios.

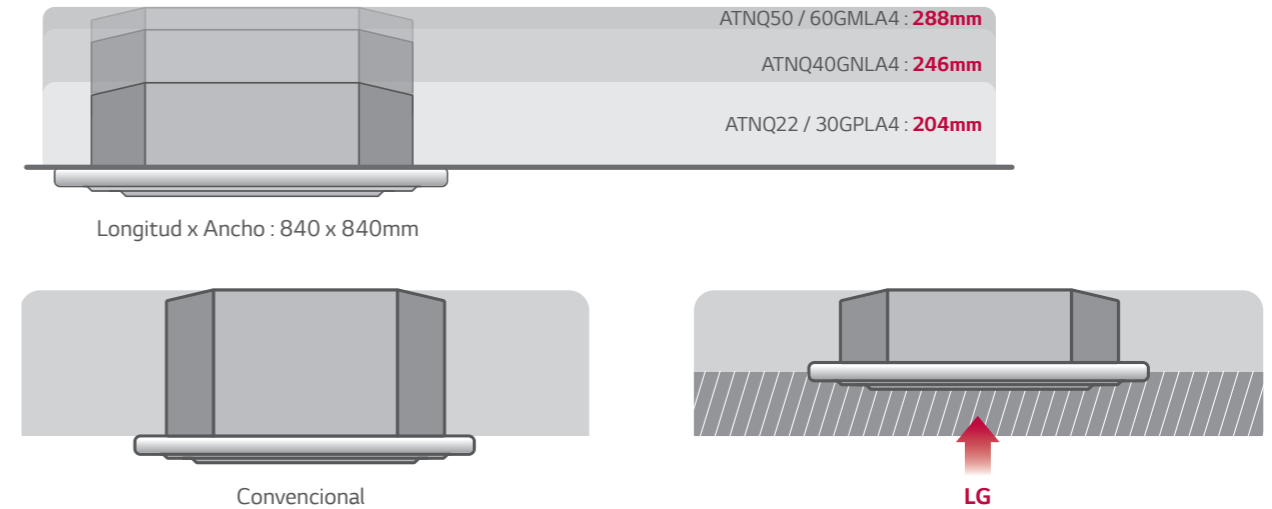

Modo de Plafón Alto

El flujo de aire en un espacio con una altura de Cielo Raso de 4.2m es posible con esta unidad interior. Además, el flujo de aire se puede reforzar ajustando la velocidad del ventilador.

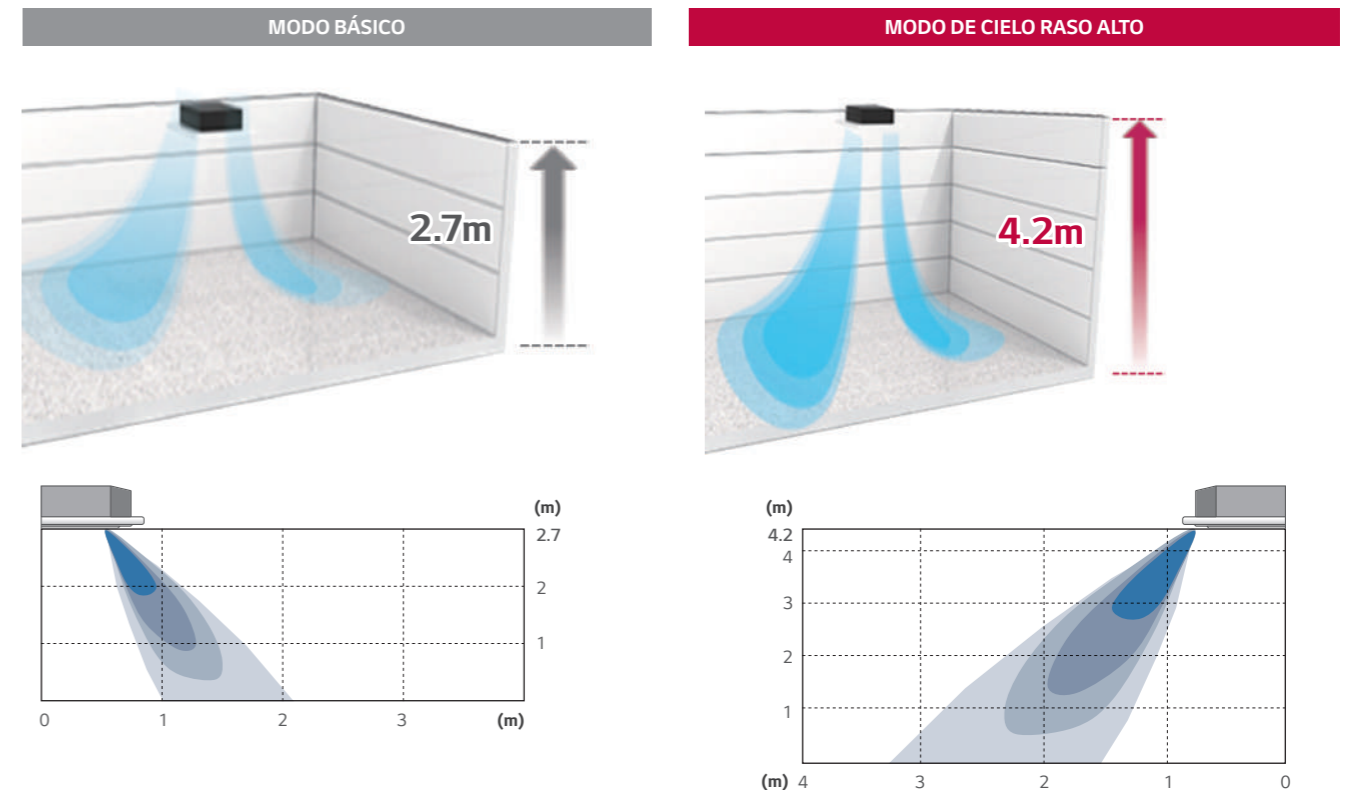

Panel de Diseño Elegante

El nuevo panel de cassette de 4 vías adaptó una forma monocasco que coincide con el cielo raso.

Ajuste Interior



Superficie sin Líneas



Esquina Desmontable

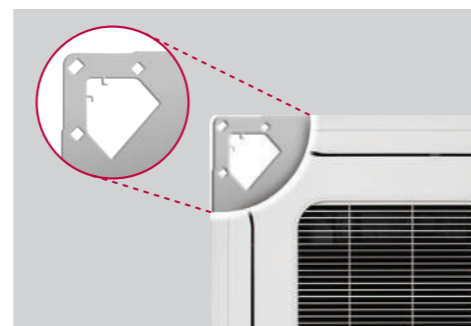

※ Panel viejo : PT-UMC1 / Panel nuevo : PT-MCHW0

CASSETTE 4 VÍAS

Instalación Conveniente del Panel

El diseño de la esquina desmontable facilita el ajuste del colgador durante la instalación y el control de fugas en la tubería de la conexión de drenaje. Y es fácil instalar el panel en el cuerpo, utilizando el diseño del panel tipo botón.

Diseño de Esquina Desmontable

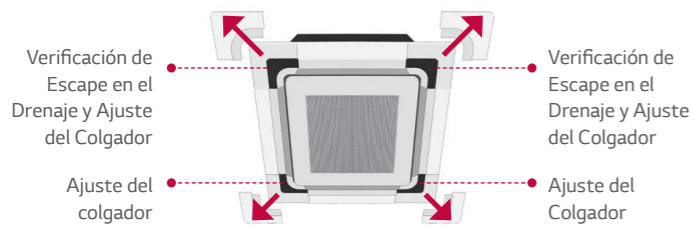

Verificación de Escape en el Drenaje

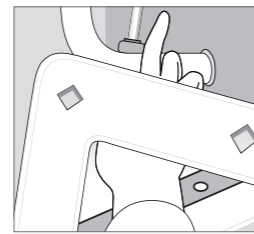

Ajuste del Colgador

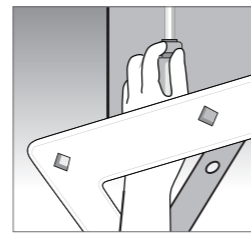

Panel de un Solo Empuje

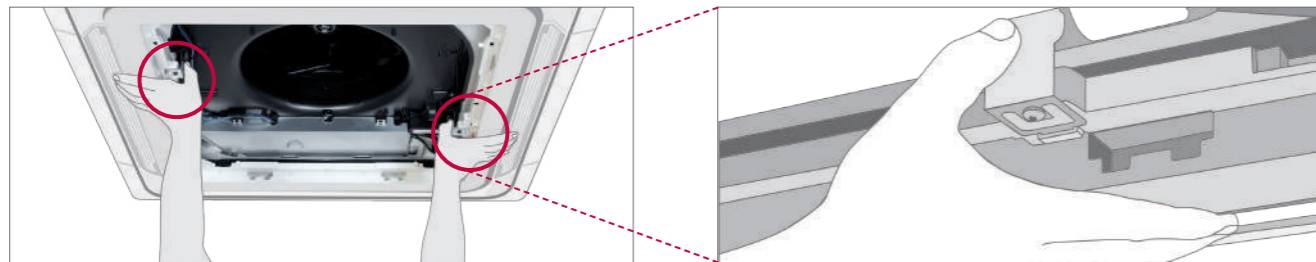

Control Independiente del Flujo de Aire

• Cada Aleta esta Conectada a un Motor

La función de operación independiente de las paletas utiliza 4 motores separados, lo que hace posible controlar las cuatro paletas de forma independiente. El control independiente proporciona un confort óptimo para cada usuario. Es capaz de manejar ángulos de inclinación entre 20° - 70°.

Flujo de Aire Indirecto



Flujo de Aire Directo

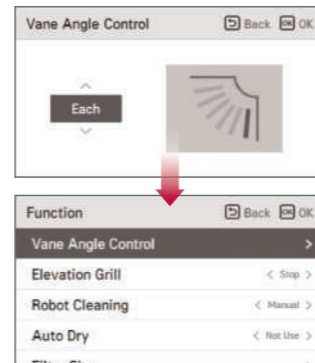

※ Pantalla de configuración en el control remoto.



Sensor de Detección Humana & Sensor de Humedad

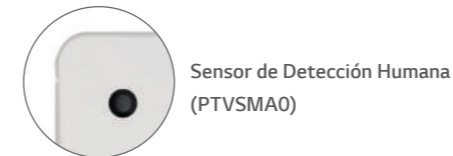

Usa Sensor de Detección Humana Usa Sensor de Visión

- Ahorro de Energía
- Suministro de Aire Confortable
- El Sensor es Accesorio Opcional y Solo se Puede Aplicar con el Panel PT-MCHW0

※ Este sensor es un accesorio opcional (PTVSM0) : Solo es aplicable al Panel PT-MCHW0 (Panel para CST)
 ※ Para usar esta función, el nuevo control remoto PREMTB101 ó PREMTBB11 son necesarios.



• Control de Dirección Basado en el Movimiento Humano

La dirección del flujo de aire se controla automáticamente mediante un sensor de movimiento que detecta la actividad de las personas cada 10 segundos.



10 Segundos



• Control del Compresor Basado en Carga Real

La temperatura de suministro es controlada por el número de ocupantes.

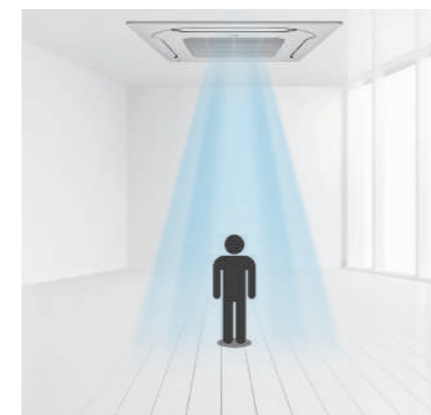

Altura 3.2 (15 x 8m)

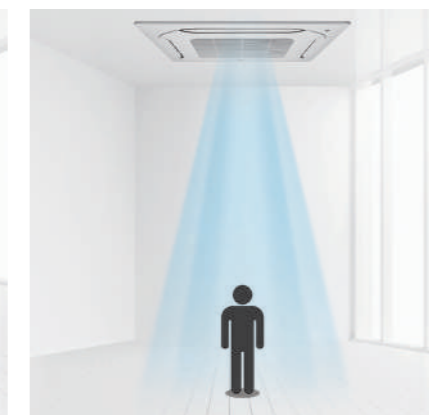

Altura 3.5 (16 x 10m)



Un sensor es instalado detectando a 90° de rotación : 12 x 6m → 6 x 12m

CASSETTE 4 VÍAS



ATNW**G*LS3

ATUW22GPLS3 / ATUW30GPLS3 / AUUQ40GH5 / AUUQ50GH5 / AUUQ60GH5



ATUW22GPLS3 ATUW30GPLS3 AUUQ40GH5 AUUQ50GH5 AUUQ60GH5

COMBINACIÓN	UNIDAD EXTERNA		Frio Y Calor	
	UNIDAD INTERNA		UNIDAD	
Capacidad	Enfriamiento *	Nominal	kW	5.275
	Calefacción *	Nominal	Btu/h	18,000
Potencia de Entrada	Enfriamiento *	Nominal	kW	5.3
	Calefacción *	Nominal	Btu/h	18,100
Corriente	Enfriamiento *	Nominal	A	6.8
	Calefacción *	Nominal	A	5.6
EER			W/W	3.43
			W/W	4.15
SEER			W/h/W	21
				20
UNIDAD EXTERNA			UNIDAD	ATUW22GPLS3
Suministro de Potencia			Ø, V, Hz	1, 220 - 240, 50/60
Cable del Suministro de Potencia (Incluyendo Tierra)			No. x mm²	3C x 2.5
Color de la Carcasa			-	Gris Cálido
Dimensiones	Neto	Largo x Alto x Ancho	mm	770 x 545 x 288
	Neto		kg	32.7
Compresor	Tipo			Twin Rotary
	Modelo		Model x No.	GAT156MAD x 1
	Tipo de Motor			BLDC
	Potencia de Salida del Motor		W x No.	1,500 x 1
Refrigerante	Tipo			R410A
	Cantidad Precargada		g	1,300
	Control			Válvula de Expansión Electrónica
	Longitud de Tubería sin Carga		m	7.5
Aceite para Refrigerante	Carga Adicional		g/m	20
	Tipo			POE or PVE
	Volumen Cargado		cc x No.	400 x 1
	Intercambiador de Calor			(2 x 24 x 14) x 1
Ventilador	Tipo			Propeller
	Rango del Flujo de Aire	Nominal	m³/min x No.	28 x 1
	Tipo			BLDC
Motor del Ventilador	Salida de Potencia		W x No.	43 x 1
	Enfriamiento *	Nominal	dB(A)	49
Nivel de Ruido	Calefacción*	Nominal	dB(A)	52
				52
Conexiones de las Tuberías	Líquido	Diámetro Externo	mm (pulg)	Ø 6.35 (1/4)
	Gas	Diámetro Externo	mm (pulg)	Ø 12.7 (1/2)
Longitud de Tuberías		Nominal	m	5
		Mín. / Máx.	m	5 / 30
Diferencia de Altura Máxima (UE - UI)		Máx.	m	20
UNIDAD INTERNA			UNIDAD	ATN22GMLS3
Suministro de Potencia			Ø, V, Hz	1, 220 - 240, 50/60
Ventilador de la IDU	Tipo			2D Turbo Fan
	Rango del Flujo de Aire (A / M / B)		m³/min	16.5 / 14.5 / 13.0
Motor del Ventilador de la IDU	Tipo			BLDC
	Salida de Potencia		W x No.	50.3 x 1
Tasa de Deshumidificación	FLA (Amperios a Plena Carga)		A	0.6
			l/h	1.3
Intercambiador de Calor	(Filas x Columnas x FPI) x No.			(2 x 8 x 19) x 1
	Area Efectiva		m² (ple²)	0.35
Dimensiones	Neta (Largo x Alto x Ancho)		mm	840 x 204 x 840
	Embarque (Largo x Alto x Ancho)		mm	922 x 276 x 917
Peso	Neto		kg	21.5
	Embarque		kg	26
Exterior	Color			Morning Fog
	Fuse			0
Dispositivo de Protección	Overload Protector for Fan Motor			Thermal Protector for Fan Motor
Refrigerante	Tipo de Control			Válvula de Expansión Electrónica
Tubería de Drenaje	Diám. Ext. / Diám. Int.		mm	32 / 25
Conexiones de las Tuberías	Líquido		mm (pulg)	Ø 6.35 (1/4)
	Gas		mm (pulg)	Ø 12.7 (1/2)
Nivel de Presión del Sonido	Enfriamiento (A / M / B)		dB(A)	36 / 34 / 32
	Calefacción (A / M / B)		dB(A)	36 / 34 / 32
Cable de Conexión	Cable de Potencia y Comunicación (H07RN-F)		mm² x cable	0.75 x 4
	Modelo			PT-MCHWO
Panel Decorativo	Color			Morning Fog
	Dimensiones Netas (Largo x Alto x Ancho)		mm	950 x 35 x 950
	Dimensiones de Embarque (Largo x Alto x Ancho)		mm	1,004 x 110 x 1,019
	Peso neto		kg	6.3
Control Remoto	Peso de Embarque		kg	8.4
				Wireless
Kit de purificación				0

※ D : Dormir / B : Bajo / M : Medio / A : Alto

※ Las especificaciones, el diseño y las características están sujetos a cambios sin previo aviso.

COMBINACIÓN	UNIDAD EXTERNA		Frio Y Calor	
	UNIDAD INTERNA		UNIDAD	
Capacidad	Enfriamiento *	Nominal	kW	9.38
	Calefacción *	Nominal	Btu/h	32,000
Potencia de Entrada	Enfriamiento *	Nominal	kW	10.49
	Calefacción *	Nominal	Btu/h	35,800
Corriente	Enfriamiento *	Nominal	A	3
	Calefacción *	Nominal	A	3.05
EER			W/W	13.2
			W/W	13.4
SEER			W/h/W	3.13
				3.44
UNIDAD EXTERNA			UNIDAD	AUUW40GH3
Suministro de Potencia			Ø, V, Hz	1, 220 - 240, 50/60
Cable del Suministro de Potencia (Incluyendo Tierra)			No. x mm²	3C x 2.5
Color de la Carcasa			-	Gris Cálido
Dimensiones	Neto	Largo x Alto x Ancho	mm	950 x 834 x 330
	Neto		kg	58.5
Compresor	Tipo			Twin Rotary
	Modelo		Model x No.	GJT240MAA x 1
	Tipo de Motor			BLDC
	Potencia de Salida del Motor		W x No.	2,137 x 1
Refrigerante	Tipo			R410A
	Cantidad Precargada		g	2,200
	Control			Válvula de Expansión Electrónica
	Longitud de Tubería sin Carga		m	7.5
Aceite para Refrigerante	Carga Adicional		g/m	40
	Tipo			PVE
	Volumen Cargado		cc x No.	900 x 1
	Intercambiador de Calor			(2 x 38 x 14) x 1
Ventilador	Tipo			Propeller
	Rango del Flujo de Aire	Nominal	m³/min x No.	60 x 1
	Tipo			BLDC
Motor del Ventilador	Salida de Potencia		W x No.	124.2 x 1
	Enfriamiento *	Nominal	dB(A)	51
Nivel de Ruido	Calefacción*	Nominal	dB(A)	53
				53
Conexiones de las Tuberías	Líquido	Diámetro Externo	mm (pulg)	Ø 9.52 (3/8)
	Gas	Diámetro Externo	mm (pulg)	Ø 15.88 (5/8)
Longitud de Tuberías		Nominal	m	5
		Mín. / Máx.	m	5 / 50
Diferencia de Altura Máxima (UE - UI)		Máx.	m	30
UNIDAD INTERNA			UNIDAD	ATNW40GMLS3
Suministro de Potencia			Ø, V, Hz	1, 220 - 240, 50/60
Ventilador de la IDU	Tipo			2D Turbo Fan
	Rango del Flujo de Aire (A / M / B)		m³/min	23.0 / 21.0 / 19.0
Motor del Ventilador de la IDU	Tipo			BLDC
	Salida de Potencia		W x No.	124 x 1
Tasa de Deshumidificación	FLA (Amperios a Plena Carga)		A	0.8
			l/h	2.5
Intercambiador de Calor	(Filas x Columnas x FPI) x No.			(2 x 10 x 19) x 1
	Area Efectiva		m² (ple²)	0.43
Dimensiones	Neta (Largo x Alto x Ancho)		mm	840 x 246 x 840
	Embarque (Largo x Alto x Ancho)		mm	922 x 318 x 917
Peso	Neto		kg	25.5
	Embarque		kg	29.7
Exterior	Color			Morning Fog
	Fuse			0
Dispositivo de Protección	Overload Protector for Fan Motor			Thermal Protector for Fan Motor
Refrigerante	Tipo de Control			Válvula de Expansión Electrónica
Tubería de Drenaje	Diám. Ext. / Diám. Int.		mm	32 / 25
Conexiones de las Tuberías	Líquido		mm (pulg)	Ø 9.52 (3/8)
	Gas		mm (pulg)	Ø 15.88 (5/8)
Nivel de Presión del Sonido	Enfriamiento (A / M / B)		dB(A)	40 / 38 / 36
	Calefacción (A / M / B)		dB(A)	40 / 38 / 36
Cable de Conexión	Cable de Potencia y Comunicación (H07RN-F)		mm² x cable	0.75 x 4
	Modelo			PT-MCHWO
Panel Decorativo	Color			Morning Fog
	Dimensiones Netas (Largo x Alto x Ancho)		mm	950 x 35 x 950
	Dimensiones de Embarque (Largo x Alto x Ancho)		mm	1,004 x 110 x 1,019
	Peso neto		kg	6.3
Control Remoto	Peso de Embarque		kg	8.4
				Wireless
Kit de purificación				0

* Enfriamiento : Temperatura ambiente interior: 26.7°C DB / 19.4°C WB, Temperatura ambiente exterior: 35°C DB / 24°C WB

CASSETTE REDONDO



Diseño de Exposición Mínima

El cassette redondo de LG oculta las partes de servicio en una superficie limpia para lograr armonía y estética a la habitación.

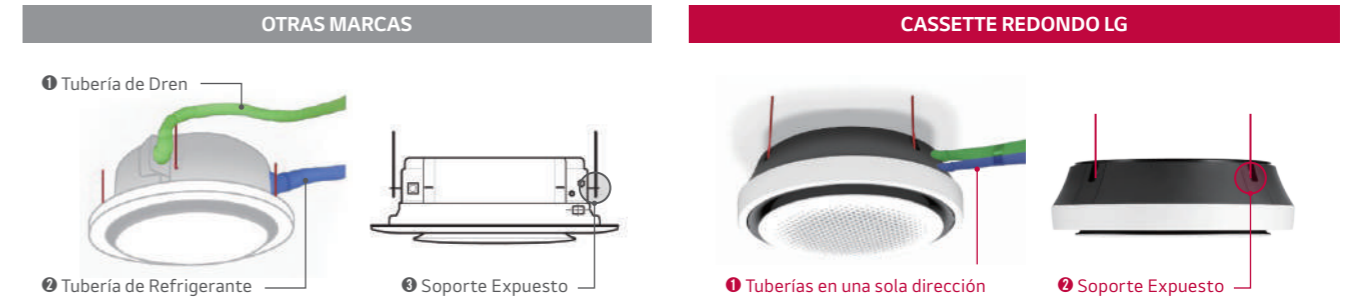

Este aire acondicionado impresiona con un diseño sofisticado y un concepto de aplicación que combina la tecnología con una operación confortable amigable para el usuario.

※ Premio de diseño Red Dot: Una de las 3 primeras competencias de diseño. Asociación Alemana de Diseño. (2019)
 Premio de diseño PIN UP: Asociación Coreana de Diseñadores Industriales. (Ministerio de comercio, industria y Energía) (2018)

Diseño Esbelto y Compacto

El diseño compacto del cassette redondo de LG logra que los interiores se vean mas espaciosos y seguros.



※ Producto: 11 / 13.4 kW

6 pasos de Control de la Aleta

La aleta Crystal permite un control preciso en 6 pasos del flujo de aire en cualquier dirección en enfriamiento y calefacción.



CASSETTE REDONDO

Flujo de Aire Redondo Perfecto

Flujo de aire redondo perfecto sin puntos ciegos con la posibilidad de controlar las 4 aletas de manera individual.



Operación Silenciosa

El cassette redondo LG logra espacios más silenciosos.

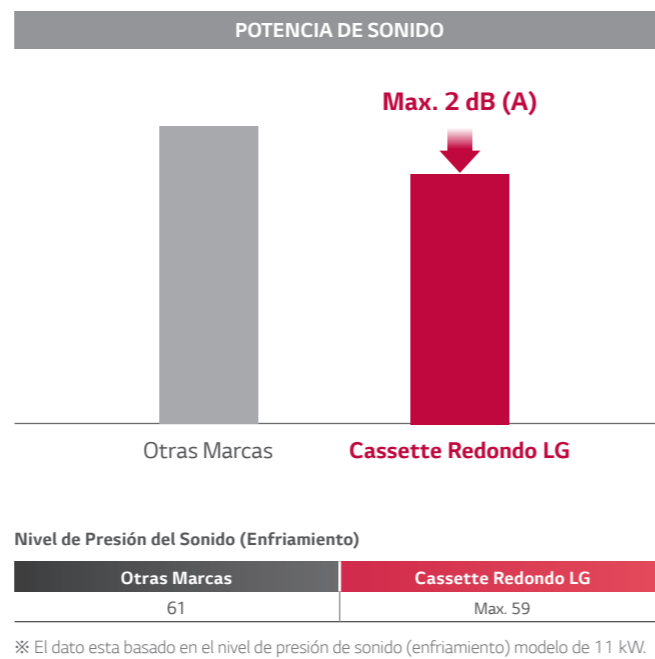
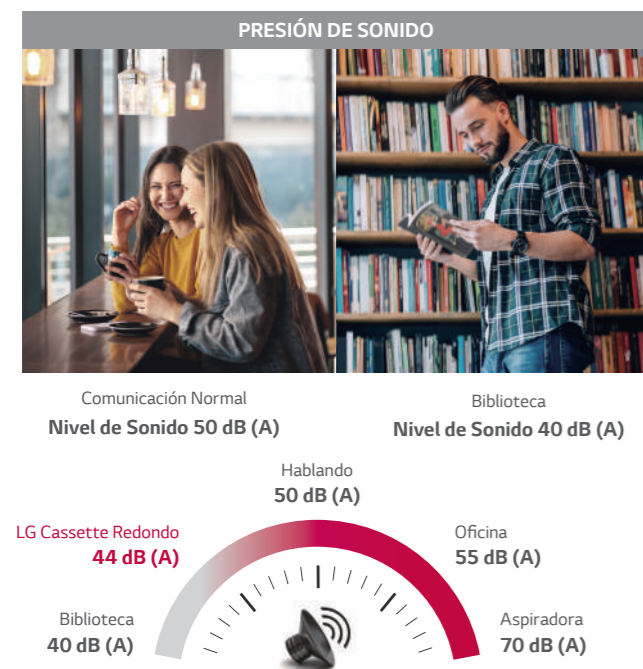

Enfriamiento Rápido

Una mayor cantidad de flujo de aire logra un enfriamiento 30% más rápido que la competencia.



Caja de Control Externa

La caja de control localizada en un costado para una instalación y cableado más confortable.

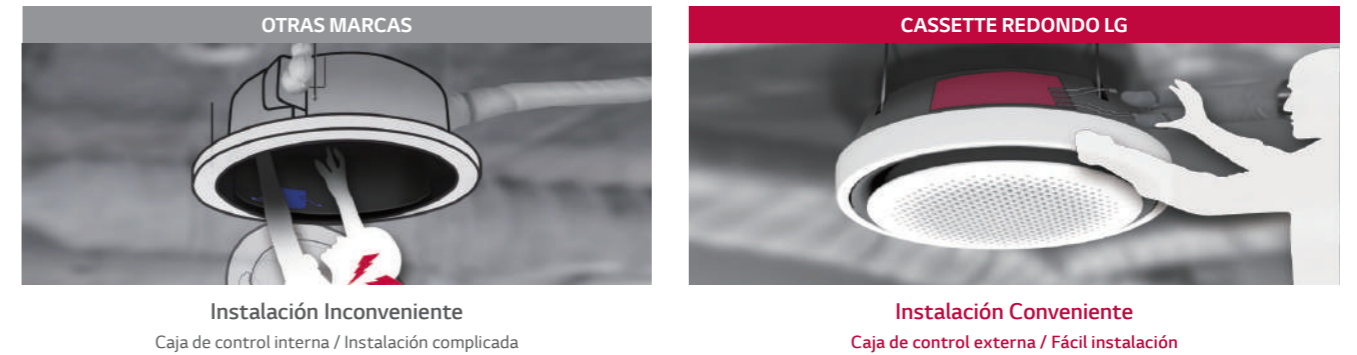

Sensor de Humedad Integrado

El sensor de humedad está incluido, por lo tanto la función de enfriamiento confortable es posible sin control remoto cableado por separado.



CASSETTE REDONDO



ATNW**GYLS3

AUUQ40GH5 / AUUQ60GH5



AUUQ40GH5



AUUQ60GH5

COMBINACIÓN	UNIDAD EXTERNA		UNIDAD INTERNA	Frio Y Calor	
	UNIDAD EXTERNA	UNIDAD INTERNA		AUUW40GH3	ATNW40GYLS3
Capacidad	Enfriamiento*	Nominal	kW	9.97	
			Btu/h	34,000	
Potencia de Entrada	Calefacción*	Nominal	kW	10.49	
			Btu/h	35,800	
Corriente	Enfriamiento *	Nominal	kW	3.35	
			kW	2.86	
EER	Calefacción*	Nominal	A	14.7	
			A	12.6	
COP	Enfriamiento *	Nominal	W/W	2.97	
			W/W	3.67	
SEER	Calefacción*		W/h/W/h	18	
UNIDAD EXTERNA			UNIDAD		
Suministro de Potencia			Ø, V, Hz	AUUW40GH3	
Cable del Suministro de Potencia (Incluyendo Tierra)			No. x mm²	1, 220 - 240, 50/60	
Color de la Carcasa				Gris Cálido	
Dimensiones	Neto	Largo x Alto x Ancho	mm	950 x 834 x 330	
	Peso		kg	58.5	
Compresor	Tipo			Twin Rotary	
	Modelo		Model x No.	GJT240MAA x 1	
	Tipo de Motor			BLDC	
	Potencia de Salida del Motor		W x No.	2,137 x 1	
Refrigerante	Tipo			R410A	
	Cantidad Precargada		g	2,200	
	Control			Válvula de Expansión Electrónica	
	Longitud de Tubería sin Carga		m	7.5	
Aceite para Refrigerante	Carga Adicional		g/m	40	
	Tipo			PVE	
	Volumen Cargado		cc x No.	900 x 1	
	Intercambiador de Calor	(Filas x Columnas x FPI) x No.			(2 x 38 x 14) x 1
Ventilador	Tipo			Propeller	
	Rango del Flujo de Aire	Nominal	m³/min x No.	60 x 1	
Motor del Ventilador	Tipo			BLDC	
	Salida de Potencia		W x No.	124.2 x 1	
Nivel de Ruido	Enfriamiento *	Nominal	dB(A)	51	
	Calefacción*	Nominal		53	
Conexiones de las Tuberías	Líquido	Diámetro Externo	mm (pulg)	Ø 9.52 (3/8)	
	Gas	Diámetro Externo	mm (pulg)	Ø 15.88 (5/8)	
Longitud de Tuberías		Nominal	m	5	
	Diferencia de Altura Máxima (UE - UI)	Min. / Máx.	m	5 / 50	
		Máx.	m	30	
UNIDAD INTERNA			UNIDAD		
Suministro de Potencia			Ø, V, Hz	ATNW40GYLS3	
Ventilador de la IDU	Tipo			3D Turbo Fan	
Motor del Ventilador de la IDU	Rango del Flujo de Aire (A / M / B)		m³/min	25.0 / 23.0 / 21.0	
	Tipo			BLDC	
Tasa de Deshumidificación	Salida de Potencia		W x No.	136 x 1	
	FLA (Amperios a Plena Carga)		A	1.2	
Intercambiador de Calor	(Filas x Columnas x FPI) x No.			(2 x 12 x 21) + (1 x 12 x 21)	
	Area Efectiva		m² (pie²)	0.47	
Dimensiones	Neta (Largo x Alto x Ancho)		mm	1,050 x 330 x 1,050	
	Embarque (Largo x Alto x Ancho)		mm	1,137 x 395 x 1,132	
Peso	Neto		kg	30.0	
	Embarque		kg	38.0	
Exterior	Color			White	
	Fuse			0	
Refrigerante	Tipo de Control			Válvula de Expansión Electrónica	
Tubería de Drenaje	Diám. Ext. / Diám. Int.		mm	32 / 25	
Conexiones de las Tuberías	Líquido		mm (pulg)	Ø 9.52 (3/8)	
	Gas		mm (pulg)	Ø 15.88 (5/8)	
Nivel de Presión del Sonido	Enfriamiento (A / M / B)		dB(A)	39.0 / 37.0 / 34.0	
	Calefacción (A / M / B)		dB(A)	39.0 / 37.0 / 34.0	
Cable de Conexión	Cable de Potencia y Comunicación (H07RN-F)		mm² x cable	1.0 x 4	
	Modelo				
Panel Decorativo	Color				
	Dimensiones Netas (Largo x Alto x Ancho)		mm		
	Dimensiones de Embarque (Largo x Alto x Ancho)		mm		
	Peso neto		kg		
Control Remoto	Peso de Embarque		kg		
				Wireless	
Kit de purificación				0	

COMBINACIÓN	UNIDAD EXTERNA		UNIDAD INTERNA	Frio Y Calor	
	UNIDAD EXTERNA	UNIDAD INTERNA		AUUW60GH3	ATNW60GYLS3
Capacidad	Enfriamiento*	Nominal	kW	15.68	
			Btu/h	53,500	
Potencia de Entrada	Calefacción*	Nominal	kW	16.7	
			Btu/h	57,000	
Corriente	Enfriamiento *	Nominal	kW	5.43	
			kW	5.40	
EER	Calefacción*	Nominal	A	23.8	
			A	27.0	
COP	Enfriamiento *	Nominal	W/W	2.89	
			W/W	3.09	
SEER	Calefacción*		W/h/W/h	21	
UNIDAD EXTERNA			UNIDAD		
Suministro de Potencia			Ø, V, Hz	AUUW60GH3	
Cable del Suministro de Potencia (Incluyendo Tierra)			No. x mm²	1, 220 - 240, 50/60	
Color de la Carcasa				Gris Cálido	
Dimensiones	Neto	Largo x Alto x Ancho	mm	950 x 1,380 x 330	
	Peso		kg	91.3	
Compresor	Tipo			Twin Rotary	
	Modelo		Model x No.	GPT442MAB x 1	
	Tipo de Motor			BLDC	
	Potencia de Salida del Motor		W x No.	4,000 x 1	
Refrigerante	Tipo			R410A	
	Cantidad Precargada		g	3,400	
	Control			Válvula de Expansión Electrónica	
	Longitud de Tubería sin Carga		m	7.5	
Aceite para Refrigerante	Carga Adicional		g/m	40	
	Tipo			PVE	
	Volumen Cargado		cc x No.	1,300 x 1	
	Intercambiador de Calor	(Filas x Columnas x FPI) x No.			(2 x 32 x 14) x 2
Ventilador	Tipo			Propeller	
	Rango del Flujo de Aire	Nominal	m³/min x No.	60 x 2	
Motor del Ventilador	Tipo			BLDC	
	Salida de Potencia		W x No.	124.2 x 2	
Nivel de Ruido	Enfriamiento *	Nominal	dB(A)	55	
	Calefacción*	Nominal		57	
Conexiones de las Tuberías	Líquido	Diámetro Externo	mm (pulg)	Ø 9.52 (3/8)	
	Gas	Diámetro Externo	mm (pulg)	Ø 19.05 (3/4)	
Longitud de Tuberías		Nominal	m	5	
	Diferencia de Altura Máxima (UE - UI)	Min. / Máx.	m	5 / 50	
		Máx.	m	30	
UNIDAD INTERNA			UNIDAD		
Suministro de Potencia			Ø, V, Hz	ATNW60GYLS3	
Ventilador de la IDU	Tipo			3D Turbo Fan	
Motor del Ventilador de la IDU	Rango del Flujo de Aire (A / M / B)		m³/min	32.0 / 28.0 / 23.0	
	Tipo			BLDC	
Tasa de Deshumidificación	Salida de Potencia		W x No.	136 x 1	
	FLA (Amperios a Plena Carga)		A	1.2	
Intercambiador de Calor	(Filas x Columnas x FPI) x No.			(2 x 12 x 21) + (1 x 12 x 21)	
	Area Efectiva		m² (pie²)	0.47	
Dimensiones	Neta (Largo x Alto x Ancho)		mm	1,050 x 330 x 1,050	
	Embarque (Largo x Alto x Ancho)		mm	1,137 x 395 x 1,132	
Peso	Neto		kg	30.0	
	Embarque		kg	38.0	
Exterior	Color			White	
	Fuse			0	
Refrigerante	Tipo de Control			Válvula de Expansión Electrónica	
Tubería de Drenaje	Diám. Ext. / Diám. Int.		mm	32 / 25	
Conexiones de las Tuberías	Líquido		mm (pulg)	Ø 9.52 (3/8)	
	Gas		mm (pulg)	Ø 19.05 (3/4)	
Nivel de Presión del Sonido	Enfriamiento (A / M / B)		dB(A)	47.0 / 44.0 / 39.0	
	Calefacción (A / M / B)		dB(A)	47.0 / 44.0 / 39.0	
Cable de Conexión	Cable de Potencia y Comunicación (H07RN-F)		mm² x cable	1.0 x 4	
	Modelo				
Panel Decorativo	Color				
	Dimensiones Netas (Largo x Alto x Ancho)		mm		
	Dimensiones de Embarque (Largo x Alto x Ancho)		mm		
	Peso neto		kg		
Control Remoto	Peso de Embarque		kg		
				Wireless	
Kit de purificación				0	

FAN & COIL DUCTABLE Y VERTICAL DUCTABLE



P.E.E. Maximizada (Presión Estática Externa)

Con la nueva Unidad Interna tipo Fancoil, la longitud del ducto conectable es más larga que la que soportan la unidad fancoil actual de funcionamiento actual debido al máximo P.E.E. que ha sido mejorado. El nivel de ruido también disminuyó alrededor del 14%.

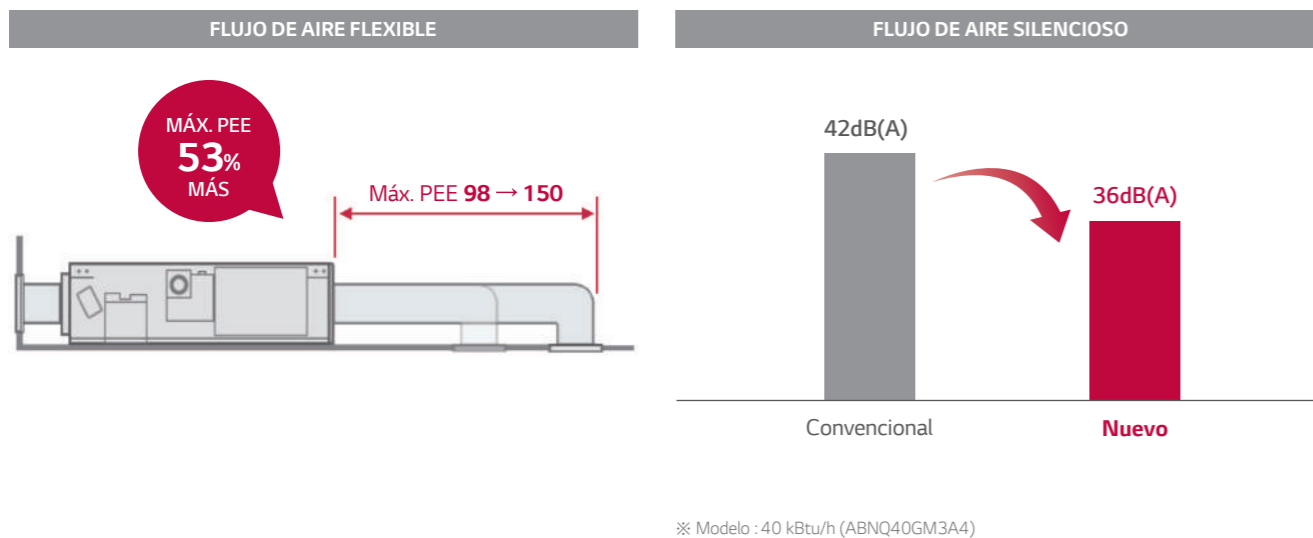

Altura Minimizada

Los nuevos Fancoils de media estática proporcionan una solución ideal para la instalación en un espacio limitado.

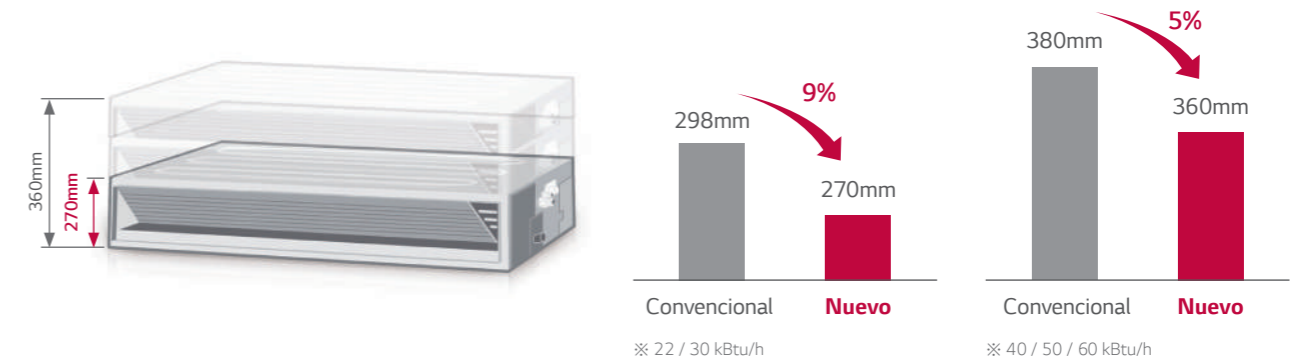

Servicio y Mantenimiento Fácil

Los usuarios no necesitan abrir el panel completo para el mantenimiento, ya que el panel se divide en uno para el intercambiador de calor y otro para el ventilador / motor. Retire y Coloque fácilmente el filtro incluso en espacios limitados.

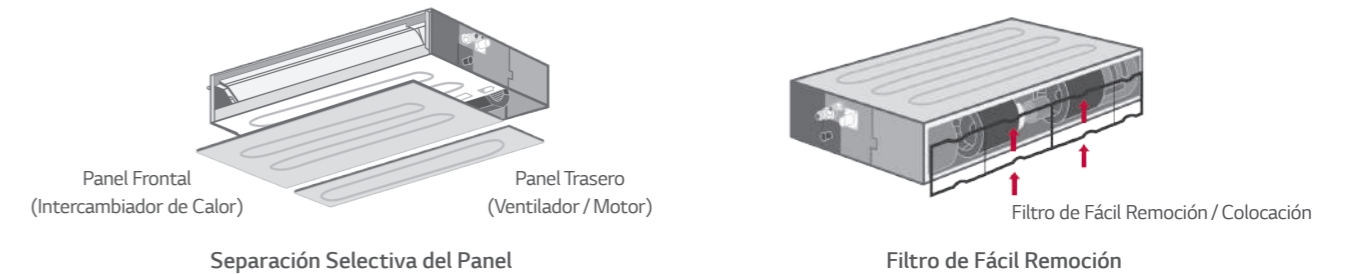

Control de dos Termistores

La temperatura interior se puede verificar usando los termistores en el control remoto, así como desde la unidad interior. Dos termistores pueden verificar la temperatura óptima del aire interior para un ambiente más cómodo.

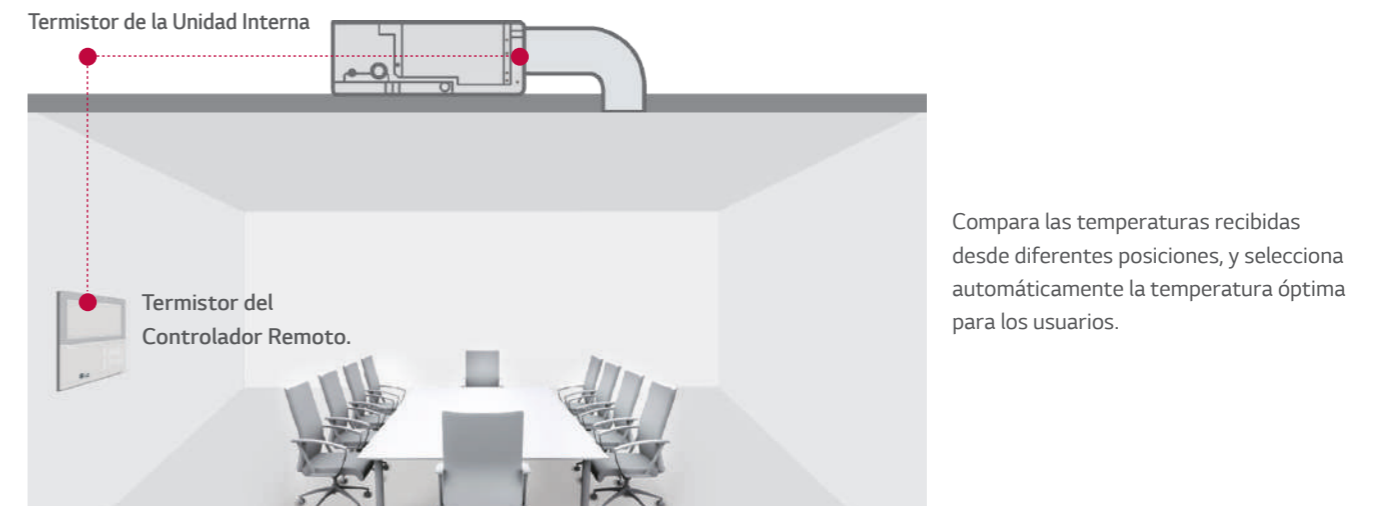

FAN & COIL DUCTABLE Y VERTICAL DUCTABLE

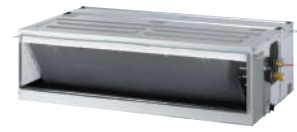

ABNQ**GM*A*



COMBINACIÓN	UNIDAD EXTERNA		Solo Frio	
	UNIDAD INTERNA	UNIDAD	ABUQ22GM1A4	ABUQ30GM1A4
Capacidad	Enfriamiento *	Nominal	kW	
Potencia de Entrada	Enfriamiento *	Nominal	Btu/h	
Corriente	Enfriamiento *	Nominal	kW	
EER			A	
SEER			W/W	
			Wh/Wh	
UNIDAD EXTERNA			UNIDAD	ABUQ22GM1A4
Suministro de Potencia			∅, V, Hz	1, 220 - 240, 50/60
Cable del Suministro de Potencia (Incluyendo Tierra)			No. x mm²	3C x 2.5
Color de la Carcasa				Gris Cálido
Dimensiones	Neto	A x L x P	mm	770 x 545 x 288
Peso	Neto		kg	33.0
Tipo				Twin Rotary
Modelo			Model x No.	GAT156MAD x 1
Tipo de Motor				BLDC
Potencia de Salida del Motor			W x No.	1,500 x 1
Refrigerante				R410A
Cantidad Precargada			g	850
Control				Válvula de Expansión Electrónica
Longitud de Tubería sin Carga			m	7.5
Carga Adicional			g/m	20
Tipo				RB68A
Volumen Cargado			cc x No.	400 x 1
Intercambiador de Calor				(2 x 25 x 21) x 1
Tipo				Propela
Rango del Flujo de Aire	Nominal		m³/min x No.	50 x 1
Tipo				BLDC
Potencia de Salida			W x No.	43 x 1
Nivel de Ruido	Enfriamiento	Nominal	dB(A)	47
Conexiones de las Tuberías	Líquido	Diámetro Externo	mm (pulg)	∅ 6.35 (1/4)
	Gas	Diámetro Externo	mm (pulg)	∅ 12.7 (1/2)
Longitud de Tuberías		Nominal	m	5
Diferencia de Altura Máxima (UE - UI)		Mín. / Máx.	m	5 / 30
		Máx.	m	20
UNIDAD INTERNA			UNIDAD	ABNQ22GM1A4
Suministro de Potencia			∅, V, Hz	1, 220 - 240, 50/60
Tipo				Sirocco
Rango del Flujo de Aire (A / M / B)			m³/min	16.5 / 14.5 / 13.0
Presión Estática Externa, Configurado en Fábrica (Predeterminado)			mmAq	6
Tipo				BLDC
Salida de Potencia			W x No.	136.5 x 1
FLA (Amperios a Plena Carga)			A	1.60
Tasa de Deshumidificación			l/h	1.5
Intercambiador de Calor				(2 x 13 x 18) x 1
Area Efectiva			m² (pie²)	0.21 (2.26)
Dimensiones	Neta (Largo x Alto x Ancho)		mm	900 x 270 x 700
	Embarque (Largo x Alto x Ancho)		mm	1,100 x 338 x 773
Peso	Neto		kg	23.8
	Embarque		kg	29.1
Exterior	Color			-
Dispositivo de Protección				Fusible
Refrigerante	Tipo de Control			Válvula de Expansión Electrónica
Tubería de Drenaje	Diám. Ext. / Diám. Int.		mm	32 / 25
Conexiones de las Tuberías	Líquido		mm (pulg)	∅ 6.35 (1/4)
	Gas		mm (pulg)	∅ 12.7 (1/2)
Nivel de Ruido	Enfriamiento (A / M / B)		dB(A)	34 / 32 / 30
Cable de Conexión	Cable de Potencia y Comunicación (H07RN-F)		mm² x cable	0.75 x 4
Control Remoto				O / Alámbrico (Simple)
Kit de purificación				O

※ D : Dormir / B : Bajo / M : Medio / A : Alto
 ※ Las especificaciones, el diseño y las características están sujetos a cambios sin previo aviso.

COMBINACIÓN	UNIDAD EXTERNA		Solo Frio	
	UNIDAD INTERNA	UNIDAD	AUUQ40GH5	AUUQ50GH5
Capacidad	Enfriamiento *	Nominal	kW	
Potencia de Entrada	Enfriamiento *	Nominal	Btu/h	
Corriente	Enfriamiento *	Nominal	kW	
EER			A	
SEER			W/W	
			Wh/Wh	
UNIDAD EXTERNA			UNIDAD	AUUQ40GH5
Suministro de Potencia			∅, V, Hz	1, 220 - 240, 50/60
Cable del Suministro de Potencia (Incluyendo Tierra)			No. x mm²	3C x 2.5
Color de la Carcasa				Gris Cálido
Dimensiones	Neto	A x L x P	mm	950 x 834 x 330
Peso	Neto		kg	56.0
Tipo				Twin Rotary
Modelo			Model x No.	RJB036MBA x 1
Tipo de Motor				BLDC
Potencia de Salida del Motor			W x No.	3,198 x 1
Refrigerante				R410A
Cantidad Precargada			g	1,900
Control				Válvula de Expansión Electrónica
Longitud de Tubería sin Carga			m	7.5
Carga Adicional			g/m	40
Tipo				FVC68D
Volumen Cargado			cc x No.	1,100 x 1
Intercambiador de Calor				(2 x 40 x 21) x 1
Tipo				Propela
Rango del Flujo de Aire	Nominal		m³/min x No.	70 x 1
Tipo				BLDC
Potencia de Salida			W x No.	124 x 1
Nivel de Ruido	Enfriamiento	Nominal	dB(A)	55
Conexiones de las Tuberías	Líquido	Diámetro Externo	mm (pulg)	∅ 9.52 (3/8)
	Gas	Diámetro Externo	mm (pulg)	∅ 15.88 (5/8)
Longitud de Tuberías		Nominal	m	5
Diferencia de Altura Máxima (UE - UI)		Mín. / Máx.	m	5 / 50
		Máx.	m	30
UNIDAD INTERNA			UNIDAD	ABNQ40GM3A5
Suministro de Potencia			∅, V, Hz	1, 220 - 240, 50/60
Tipo				Sirocco
Rango del Flujo de Aire (A / M / B)			m³/min	30.0 / 25.0 / 20.0
Presión Estática Externa, Configurado en Fábrica (Predeterminado)			mmAq	6
Tipo				BLDC
Salida de Potencia			W x No.	154 x 1
FLA (Amperios a Plena Carga)			A	1.90
Tasa de Deshumidificación			l/h	2.6
Intercambiador de Calor				(3 x 16 x 18) x 1
Area Efectiva			m² (pie²)	0.36 (3.88)
Dimensiones	Neta (Largo x Alto x Ancho)		mm	1,250 x 360 x 700
	Embarque (Largo x Alto x Ancho)		mm	1,450 x 428 x 773
Peso	Neto		kg	37.5
	Embarque		kg	45.0
Exterior	Color			-
Dispositivo de Protección				Fusible
Refrigerante	Tipo de Control			Válvula de Expansión Electrónica
Tubería de Drenaje	Diám. Ext. / Diám. Int.		mm	32 / 25
Conexiones de las Tuberías	Líquido		mm (pulg)	∅ 9.52 (3/8)
	Gas		mm (pulg)	∅ 15.88 (5/8)
Nivel de Ruido	Enfriamiento (A / M / B)		dB(A)	36 / 33 / 31
Cable de Conexión	Cable de Potencia y Comunicación (H07RN-F)		mm² x cable	0.75 x 4
Control Remoto				O / Alámbrico (Simple)
Kit de purificación				O

* Enfriamiento : Temperatura ambiente interior: 26.7°C DB / 19.4°C WB, Temperatura ambiente exterior: 35°C DB / 24°C WB

SUSPENDIDO EN TECHO



Diseño Elegante

Con su elegante diseño en forma de V y su aleta negra, el nuevo y moderno aire acondicionado Suspendido en Techo de LG exuda elegancia moderna que se adapta a cualquier espacio. La estética de buen gusto de este aire acondicionado ayudó a ganar un premio de diseño del iF Design Award.

PALETAS NEGRAS

DISEÑO EN FORMA DE V

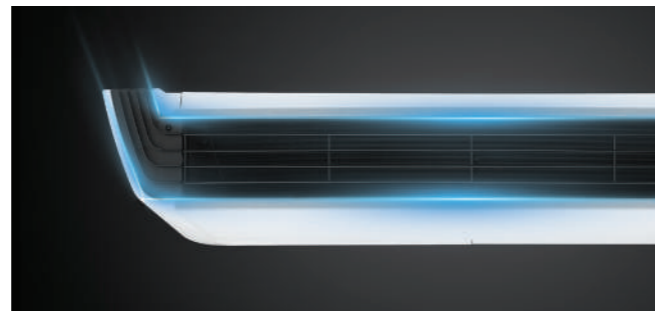
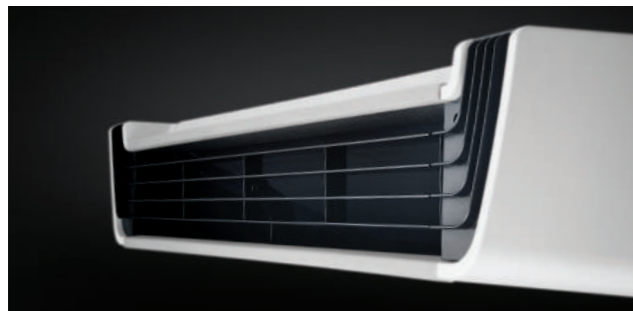

Gran Capacidad

Un espacio de salida ampliado optimizó la trayectoria del flujo de aire y mejoró el rendimiento del intercambiador de calor. Su enfriamiento un 30 por ciento más rápido permite un enfriamiento rápido y amplio.

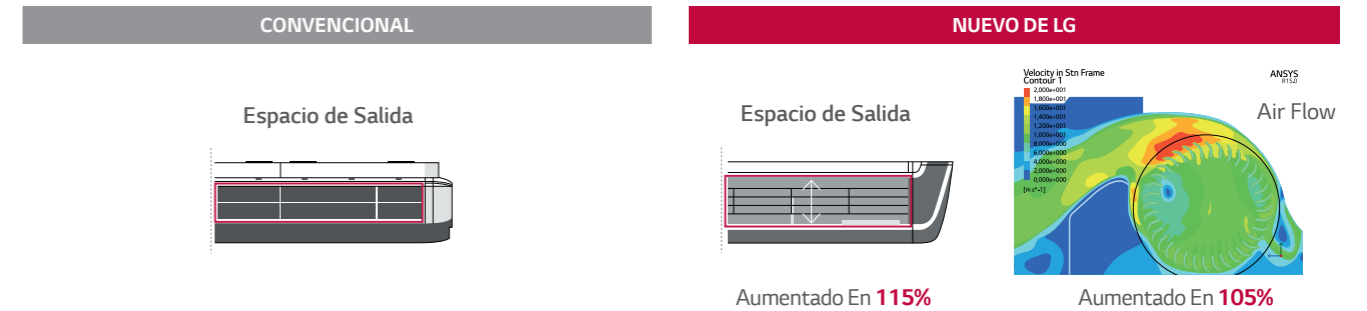

Tiro de Aire Más Largo

Las potentes funciones de velocidad del aire y alto volumen mejoran el flujo de aire para alcanzar hasta 15 m de distancia del acondicionador de aire.



Cambio de Filtro de un Toque

Una estructura de filtro de entrada / salida fácil, así como un filtro de dos piezas simplificado, que se desliza hacia afuera para facilitar la limpieza y el mantenimiento.

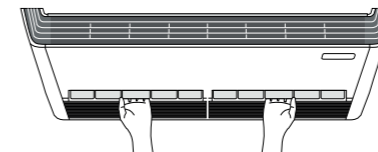

Filtro de un Toque

Instalación Fácil

La velocidad y facilidad de instalación se mejoran al reducir el número total de tornillos y al colocarlos en el panel frontal de fácil acceso.

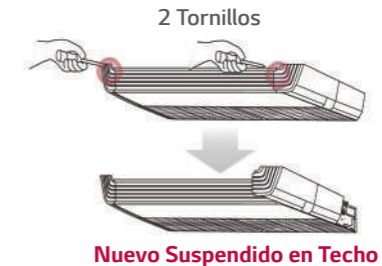
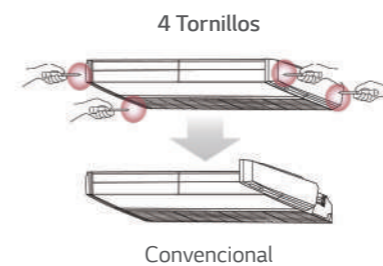

ESPECIFICACIONES

SUSPENDIDO EN TECHO



AVNQ**GM*A5

AUUQ40GH5 / AUUQ50GH5 / AUUQ60GH5



AUUQ40GH5



AUUQ50GH5



AUUQ60GH5

COMBINACIÓN	UNIDAD EXTERNA		Solo Frio	
	UNIDAD INTERNA	UNIDAD	AUUQ40GH5	AVNQ40GM1A5
Capacidad	Enfriamiento *	Nominal	kW	9.99
			Btu/h	34,100
Potencia de Entrada	Enfriamiento *	Nominal	kW	3.22
Corriente de Marcha	Enfriamiento *	Nominal	A	14.1
EER			W/W	3.10
SEER			Wh/Wh	19
UNIDAD EXTERNA			UNIDAD	AUUQ40GH5
Suministro de Potencia			Ø, V, Hz	1, 220 - 240, 50/60
Cable del Suministro de Potencia (Incluyendo Tierra)			No. x mm ²	3C x 2.5
Color de la Carcasa			-	Gris Cálido
Dimensiones	Neto	Largo x Alto x Ancho	mm	950 x 834 x 330
Peso	Neto		kg	56.0
Compresor	Tipo		-	Twin Rotary
	Modelo		Model x No.	RJB036MBA x 1
	Tipo de Motor		-	BLDC
Refrigerante	Potencia de Salida del Motor		W x No.	3,198 x 1
	Tipo		-	R410A
	Cantidad Precargada		g	1,900
Aceite para Refrigerante	Control		-	Válvula de Expansión Electrónica
	Longitud de Tubería sin Carga		m	7.5
	Carga Adicional		g/m	40
Intercambiador de Calor	Tipo		-	FVC68D
	Volumen Cargado		cc x No.	1,100 x 1
Ventilador	(Filas x Columnas x FPI) x No.		-	(2 x 40 x 21) x 1
	Tipo		-	Propela
Motor del Ventilador	Rango del Flujo de Aire	Nominal	m ³ /min x No.	70 x 1
	Tipo		-	BLDC
Nivel de Ruido	Salida de Potencia		W x No.	124 x 1
	Enfriamiento *	Nominal	dB(A)	55
Conexiones de las tuberías	Líquido		mm (pulg)	Ø 9.52 (3/8)
	Gas		mm (pulg)	Ø 15.88 (5/8)
Longitud de Tuberías	Nominal		m	5
	Min. / Máx.		m	5 / 50
Diferencia de Altura Máxima (UE - UI)		Máx.	m	30
UNIDAD INTERNA			UNIDAD	AVNQ40GM1A5
Suministro de Potencia			Ø, V, Hz	1, 220 - 240, 50/60
Ventilador	Tipo		-	Ventilador de Flujo Cruzado
	Rango del Flujo de Aire (A / M / B)		m ³ /min	20.0 / 18.0 / 16.0
Motor del Ventilador de la IDU	Tipo		-	BLDC
	Salida de Potencia		W x No.	85.9 x 1
Tasa de Deshumidificación	FLA (Amperios a Plena Carga)		A	1.00
	-		l/h	3.8
Intercambiador de Calor	(Filas x Columnas x FPI) x No.		-	(3 x 18 x 18) x 1
	Área Efectiva		m ² (pie ²)	0.31 (3.34)
Dimensiones	Neta (Largo x Alto x Ancho)		mm	1,200 x 235 x 690
	Embarque (Largo x Alto x Ancho)		mm	1,315 x 317 x 768
Peso	Neto		kg	28.0
	Embarque		kg	34.5
Exterior	Color		-	Morning Fog
Dispositivo de Protección	-		-	Fusible
Refrigerante	Tipo de Control		-	Válvula de Expansión Electrónica
Tubería de Drenaje	Diám. Ext. / Diám. Int.		mm	21.5 / 16.0
	Líquido		mm (pulg)	Ø 9.52 (3/8)
Conexiones de las Tuberías	Gas		mm (pulg)	Ø 15.88 (5/8)
	Enfriamiento (A / M / B)		dB(A)	47 / 45 / 42
Cable de Conexión	Cable de Potencia y Comunicación (H07RN-F)		mm ² x cable	4C x 0.75
Control Remoto	-		-	0 / Inalámbrico
Kit de purificación	-		-	-

COMBINACIÓN	UNIDAD EXTERNA		Solo Frio	
	UNIDAD INTERNA	UNIDAD	AUUQ50GH5	AUUQ60GH5
			AVNQ50GM2A5	AVNQ60GM2A5
Capacidad	Enfriamiento *	Nominal	kW	12.9
			Btu/h	44,000
Potencia de Entrada	Enfriamiento *	Nominal	kW	4.53
Corriente de Marcha	Enfriamiento *	Nominal	A	19.9
EER			W/W	2.85
SEER			Wh/Wh	18
UNIDAD EXTERNA			UNIDAD	AUUQ50GH5
Suministro de Potencia			Ø, V, Hz	1, 220 - 240, 50/60
Cable del Suministro de Potencia (Incluyendo Tierra)			No. x mm ²	3C x 4.0
Color de la Carcasa			-	Gris Cálido
Dimensiones	Neto	Largo x Alto x Ancho	mm	950 x 834 x 330
Peso	Neto		kg	67.0
Compresor	Tipo		-	Twin Rotary
	Modelo		Model x No.	RJB036MBA x 1
	Tipo de Motor		-	BLDC
Refrigerante	Potencia de Salida del Motor		W x No.	3,198 x 1
	Tipo		-	R410A
	Cantidad Precargada		g	2,200
Aceite para Refrigerante	Control		-	Válvula de Expansión Electrónica
	Longitud de Tubería sin Carga		m	7.5
	Carga Adicional		g/m	40
Intercambiador de Calor	Tipo		-	FVC68D
	Volumen Cargado		cc x No.	1,100 x 1
Ventilador	(Filas x Columnas x FPI) x No.		-	(3 x 40 x 21) x 1
	Tipo		-	Propela
Motor del Ventilador	Rango del Flujo de Aire	Nominal	m ³ /min x No.	70 x 1
	Tipo		-	BLDC
Nivel de Ruido	Salida de Potencia		W x No.	124 x 1
	Enfriamiento *	Nominal	dB(A)	57
Conexiones de las tuberías	Líquido		mm (pulg)	Ø 9.52 (3/8)
	Gas		mm (pulg)	Ø 15.88 (5/8)
Longitud de Tuberías	Nominal		m	5
	Min. / Máx.		m	5 / 50
Diferencia de Altura Máxima (UE - UI)		Máx.	m	30
UNIDAD INTERNA			UNIDAD	AVNQ50GM2A5
Suministro de Potencia			Ø, V, Hz	1, 220 - 240, 50/60
Ventilador	Tipo		-	Ventilador de Flujo Cruzado
	Rango del Flujo de Aire (A / M / B)		m ³ /min	30.0 / 25.0 / 20.0
Motor del Ventilador de la IDU	Tipo		-	BLDC
	Salida de Potencia		W x No.	125.0 x 1
Tasa de Deshumidificación	FLA (Amperios a Plena Carga)		A	1.47
	-		l/h	6.5
Intercambiador de Calor	(Filas x Columnas x FPI) x No.		-	(3 x 18 x 18) x 1
	Área Efectiva		m ² (pie ²)	0.46 (4.95)
Dimensiones	Neta (Largo x Alto x Ancho)		mm	1,600 x 235 x 690
	Embarque (Largo x Alto x Ancho)		mm	1,715 x 317 x 768
Peso	Neto		kg	35.0
	Embarque		kg	43.0
Exterior	Color		-	Morning Fog
Dispositivo de Protección	-		-	Fusible
Refrigerante	Tipo de Control		-	Válvula de Expansión Electrónica
Tubería de Drenaje	Diám. Ext. / Diám. Int.		mm	21.5 / 16.0
	Líquido		mm (pulg)	Ø 9.52 (3/8)
Conexiones de las Tuberías	Gas		mm (pulg)	Ø 15.88 (5/8)
	Enfriamiento (A / M / B)		dB(A)	48 / 44 / 40
Cable de Conexión	Cable de Potencia y Comunicación (H07RN-F)		mm ² x cable	4C x 0.75
Control Remoto	-		-	0 / Inalámbrico
Kit de purificación	-		-	-

* Enfriamiento : Temperatura ambiente interior: 26.7°C DB / 19.4°C WB, Temperatura ambiente exterior: 35°C DB / 24°C WB

* Enfriamiento : Temperatura ambiente interior: 26.7°C DB / 19.4°C WB, Temperatura ambiente exterior: 35°C DB / 24°C WB

ESPECIFICACIONES

SUSPENDIDO EN TECHO



AVNW**GM*S3

AUUQ40GH5 / AUUQ50GH5 / AUUQ60GH5



AUUQ40GH5



AUUQ50GH5



AUUQ60GH5

COMBINACIÓN	UNIDAD EXTERNA		Frio Y Calor	
	UNIDAD INTERNA		UNIDAD	AUUW40GH3 AVNW40GM1S3
Capacidad	Enfriamiento*	Nominal	kW	9.38
			Btu/h	32,000
Potencia de Entrada	Calefacción*	Nominal	kW	10.26
			Btu/h	35,000
Corriente de Marcha	Enfriamiento*	Nominal	kW	3.19
	Calefacción*	Nominal	kW	3.05
EER	Enfriamiento*	Nominal	A	14
	Calefacción*	Nominal	A	13.4
COP	Enfriamiento*	Nominal	W/W	2.94
	Calefacción*	Nominal	W/W	3.36
SEER			W/h/W/h	20
UNIDAD EXTERNA			UNIDAD	AUUW40GH3
Suministro de Potencia			Ø, V, Hz	1, 220 - 240, 50/60
Cable del Suministro de Potencia (Incluyendo Tierra)			No. x mm ²	-
Color de la Carcasa				Gris Cálido
Dimensiones	Neto	Largo x Alto x Ancho	mm	950 x 834 x 330
	Peso		kg	58.5
Compresor	Tipo			Twin Rotary
	Modelo		Model x No.	GJT240MAA x 1
	Tipo de Motor			BLDC
	Potencia de Salida del Motor		W x No.	2,137 x 1
Refrigerante	Tipo			R410A
	Cantidad Precargada		g	2,200
	Control			Válvula de Expansión Electrónica
	Longitud de Tubería sin Carga		m	7.5
Aceite para Refrigerante	Carga Adicional		g/m	40
	Tipo			PVE
Intercambiador de Calor	Volumen Cargado		cc x No.	900 x 1
	(Filas x Columnas x FPI) x No.			(2 x 38 x 14) x 1
Ventilador	Tipo			Propeller
	Rango del Flujo de Aire	Nominal	m ³ /min x No.	60 x 1
Motor del Ventilador	Tipo			BLDC
	Salida de Potencia		W x No.	124.2 x 1
Nivel de Ruido	Enfriamiento*	Nominal	dB(A)	51
	Calefacción*	Nominal	dB(A)	53
Conexiones de las Tuberías	Líquido	Diámetro Externo	mm (pulg)	Ø 9.52 (3/8)
	Gas	Diámetro Externo	mm (pulg)	Ø 15.88 (5/8)
Longitud de Tuberías		Nominal	m	5
		Mín. / Máx.	m	5 / 50
Diferencia de Altura Máxima (UE - UI)		Máx.	m	30
UNIDAD INTERNA			UNIDAD	AVNW40GM1S3
Suministro de Potencia			Ø, V, Hz	1, 220 - 240, 50/60
Ventilador	Tipo			Ventilador de Flujo Cruzado
	Rango del Flujo de Aire (A / M / B)		m ³ /min	20 / 18 / 16
Motor del Ventilador de la IDU	Tipo			BLDC
	Salida de Potencia		W x No.	85.9 x 1
Tasa de Deshumidificación	FLA (Amperios a Plena Carga)		A	1.00
			l/h	3.5
Intercambiador de Calor	(Filas x Columnas x FPI) x No.			(3 x 18 x 18) x 1
	Area Efectiva		m ² (pie ²)	0.31
Dimensiones	Neta (Largo x Alto x Ancho)		mm	1,200 x 235 x 690
	Embarque (Largo x Alto x Ancho)		mm	1,315 x 317 x 768
Peso	Neto		kg	28.4
	Embarque		kg	35
Exterior	Color			Morning Fog
Dispositivo de Protección	Fuse			Ø
Refrigerante	Tipo de Control			Válvula de Expansión Electrónica
Tubería de Drenaje	Diám. Ext. / Diám. Int.		mm	21.5 / 16.0
	Líquido		mm (pulg)	Ø 9.52 (3/8)
Conexiones de las Tuberías	Gas		mm (pulg)	Ø 15.88 (5/8)
	Enfriamiento (A / M / B)		dB(A)	47.0 / 45.0 / 42.0
Nivel de Presión del Sonido	Calefacción (A / M / B)		dB(A)	47.0 / 45.0 / 42.0
	Cable de Conexión		mm ² x cable	0.75 x 4C
Control Remoto	Cable de Potencia y Comunicación (H07RN-F)			Wireless
Kit de purificación				-

* Enfriamiento : Temperatura ambiente interior: 26.7°C DB / 19.4°C WB, Temperatura ambiente exterior: 35°C DB / 24°C WB

COMBINACIÓN	UNIDAD EXTERNA		Frio Y Calor	
	UNIDAD INTERNA		UNIDAD	AUUW50GH3 AVNW50GM2S3
Capacidad	Enfriamiento*	Nominal	kW	14.07
			Btu/h	48,000
Potencia de Entrada	Calefacción*	Nominal	kW	15.77
			Btu/h	53,800
Corriente de Marcha	Enfriamiento*	Nominal	kW	4.05
	Calefacción*	Nominal	kW	4.55
EER	Enfriamiento*	Nominal	A	17.1
	Calefacción*	Nominal	A	20
COP	Enfriamiento*	Nominal	W/W	3.47
	Calefacción*	Nominal	W/W	3.47
SEER			W/h/W/h	21
UNIDAD EXTERNA			UNIDAD	AUUW50GH3
Suministro de Potencia			Ø, V, Hz	1, 220 - 240, 50/60
Cable del Suministro de Potencia (Incluyendo Tierra)			No. x mm ²	-
Color de la Carcasa				Gris Cálido
Dimensiones	Neto	Largo x Alto x Ancho	mm	950 x 1,380 x 330
	Peso		kg	91.3
Compresor	Tipo			Twin Rotary
	Modelo		Model x No.	GPT442MAB x 1
	Tipo de Motor			BLDC
	Potencia de Salida del Motor		W x No.	4,000 x 1
Refrigerante	Tipo			R410A
	Cantidad Precargada		g	3,400
	Control			Válvula de Expansión Electrónica
	Longitud de Tubería sin Carga		m	7.5
Aceite para Refrigerante	Carga Adicional		g/m	40
	Tipo			PVE
Intercambiador de Calor	Volumen Cargado		cc x No.	1,300 x 1
	(Filas x Columnas x FPI) x No.			(2 x 32 x 14) x 2
Ventilador	Tipo			Propeller
	Rango del Flujo de Aire	Nominal	m ³ /min x No.	60 x 2
Motor del Ventilador	Tipo			BLDC
	Salida de Potencia		W x No.	124.2 x 2
Nivel de Ruido	Enfriamiento*	Nominal	dB(A)	55
	Calefacción*	Nominal	dB(A)	57
Conexiones de las Tuberías	Líquido	Diámetro Externo	mm (pulg)	Ø 9.52 (3/8)
	Gas	Diámetro Externo	mm (pulg)	Ø 19.05 (3/4)
Longitud de Tuberías		Nominal	m	5
		Mín. / Máx.	m	5 / 50
Diferencia de Altura Máxima (UE - UI)		Máx.	m	30
UNIDAD EXTERNA			UNIDAD	AVNW50GM2S3
Suministro de Potencia			Ø, V, Hz	1, 220 - 240, 50/60
Ventilador	Tipo			Ventilador de Flujo Cruzado
	Rango del Flujo de Aire (A / M / B)		m ³ /min	30 / 25 / 20
Motor del Ventilador de la IDU	Tipo			BLDC
	Salida de Potencia		W x No.	125 x 1
Tasa de Deshumidificación	FLA (Amperios a Plena Carga)		A	0.97
			l/h	5.7
Intercambiador de Calor	(Filas x Columnas x FPI) x No.			(3 x 18 x 18) x 1
	Area Efectiva		m ² (pie ²)	0.46
Dimensiones	Neta (Largo x Alto x Ancho)		mm	1,600 x 235 x 690
	Embarque (Largo x Alto x Ancho)		mm	1,715 x 317 x 768
Peso	Neto		kg	36.4
	Embarque		kg	43.7
Exterior	Color			Morning Fog
Dispositivo de Protección	Fuse			Ø
Refrigerante	Tipo de Control			Válvula de Expansión Electrónica
Tubería de Drenaje	Diám. Ext. / Diám. Int.		mm	21.5 / 16.0
	Líquido		mm (pulg)	Ø 9.52 (3/8)
Conexiones de las Tuberías	Gas		mm (pulg)	Ø 19.05 (3/4)
	Enfriamiento (A / M / B)		dB(A)	50.0 / 46.0 / 42.0
Nivel de Presión del Sonido	Calefacción (A / M / B)		dB(A)	50.0 / 46.0 / 42.0
	Cable de Conexión		mm ² x cable	0.75 x 4C
Control Remoto	Cable de Potencia y Comunicación (H07RN-F)			Wireless
Kit de purificación				-

* Enfriamiento : Temperatura ambiente interior: 26.7°C DB / 19.4°C WB, Temperatura ambiente exterior: 35°C DB / 24°C WB

SOLUCIÓN DE CONTROL



Control Central

- Control Táctil de 5"
- Requiere PI485GW
- Bloqueo de Control Individual
- Programación Anual
- Máx. 64 Unidades Internas



Control Individual

- Pantalla a Color de 4.3" con un Diseño Modem
- Botón Táctil Suave
- Programación Anual



Solucion con Contacto Seco

- 1 ó 2 Contactos de Entrada
- Con Termostato de Terceros
- Con Sistema de Automatización

Línea de Controles

Gestión inteligente para una variedad de usos.

CONTROL CENTRAL



ACP 5 (PACP5A000)

- Controlador de acceso para PC
- Adaptador 12 V CC
- DI 1 0 C/U, DO 4 C/U (DI1 : Sólo parada de emergencia)
- RS-485 : 6 canales
- Canales 1-4 : Unidades Internas
- Canal 5 : LGAP (AHU) o Modbus (AHU, Chiller, ACS I/O)
- Canal 6 : Modbus (AHU, Chiller, ACS I/O)



ACP Smart 5 (PACS5A000)

- Pantalla a color de 10.2 pulgadas / Pantalla táctil
- Adaptador 12 V CC
- DI 2EA, DO 2EA
- RS-485 : 2 canales
- Canall1 : LGAP(AHU) o Modbus (AHU, Chiller, ACS I/O) o Unidad Interna
- Canal 2 : Unidad Interna



ACP Ez Touch (PACEZA000)

- Pantalla a color de 5 pulgadas / Pantalla táctil
- Adaptador 12 V CC
- RS-485 : 1 canal
- DI 1 EA (Parada de emergencia solamente)

PUERTA DE ENLACE CON PROTOCOLO BMS



LonWorks (PLNWKB000)

CONTROL INDIVIDUAL



Standard II (PREMTB001)



Standard III (Pantalla a color de 4.3 pulgadas) (PREMTB101)



Premium (Pantalla a color de 5 pulgadas) (PREMTA000)



Wireless (PWLSSB21H)



LG Wi-Fi MODEM (PWFMD200)

ACCESORIOS PARA INTEGRACION



Contacto Seco (PDRYCB000) (PDRYCB320) (PDRYCB400) (PDRYCB500)



PI485GW (PMNFP14A1)

UNIDAD PAQUETE



¿POR QUÉ UNA UNIDAD PAQUETE INVERTER DE LG ?

EFICIENCIA SUPERIOR A NIVEL MUNDIAL FRIO Y CALOR DE 7.5 A 25 TR

LG lanza toda una línea de Unidades Paquete Inverter Frio y Calor de eficiencia nivel superior mundial

CONVENIENCIA

Ventilador con transmisión directa sin banda
Fácil configuración
(Con la función ESP)

RENDIMIENTO INCOMPARABLE



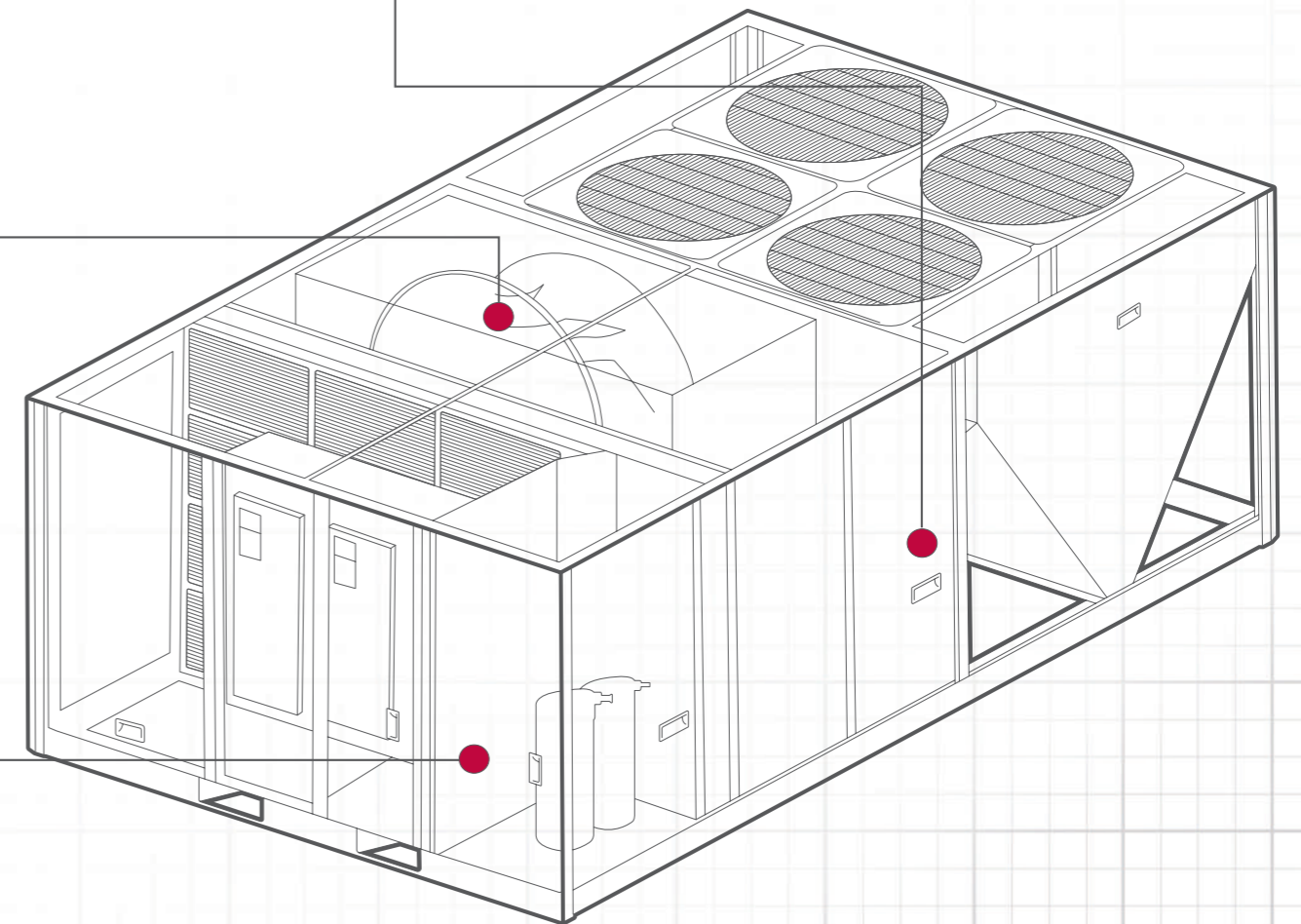





Compresor inverter de alta eficiencia MULTI V 5
Motores BLDC en todos los ventiladores
Nivel Superior Eficiencia IEER
18.3 (25 TR) & 19.0 (20 TR)







FÁCIL ACCESO

Las puertas con bisagras facilitan el servicio de los componentes
Compatible con filtros de 2" suministrados por terceros

UNIDAD PAQUETE

		TIPO DE EDIFICIO PRINCIPAL	
Solo Enfriamiento	3 / 4 / 5 TR		
		Residencia	Tienda
Frio y Calor	7.5 / 10 TR		
		Restaurante	Teatro
Frio y Calor	12.5 / 15 TR		
		Almacén	Supermercado
Frio y Calor	20 / 25 TR		
		Centro Comercial	Instalacion Industrial

Ø, V, Hz		
1, 220, 60 / 1, 220 - 240, 50	3, 220 - 240, 50/60	3, 460, 60
 AK-Q036GH50 AK-Q048GH50 AK-Q060GH50		
	 AK-W090BCA0 AK-W120BCA0	
	 AK-W150BCA0 AK-W180BCA0	
	 AK-W240BCA0 AK-W300BCA0	 AK-W240DCA0 AK-W300DCA0

Economizador [PKEMD1CA0]

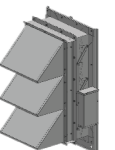

* El Economizador se puede conectar los modelos de 7.5 a 25 toneladas.

EFICIENCIA SUPERIOR

- IEER Superior a Nivel Mundial
- Eficiencia Superior en Carga Parcial
- Ahorro de Energía con Control Lineal
- Ahorro de Costos Operativos
- Frío y Calor de Eficiencia Superior
- Estimación del Ahorro de Energía Anual
- Retorno de Inversión



IEER Superior a Nivel Mundial

La unidad paquete inverter LG destaca por su alta eficiencia gracias a la tecnología que incorpora el compresor, cuenta con un IEER de 18.3 (25 TR) 19 (20 TR).

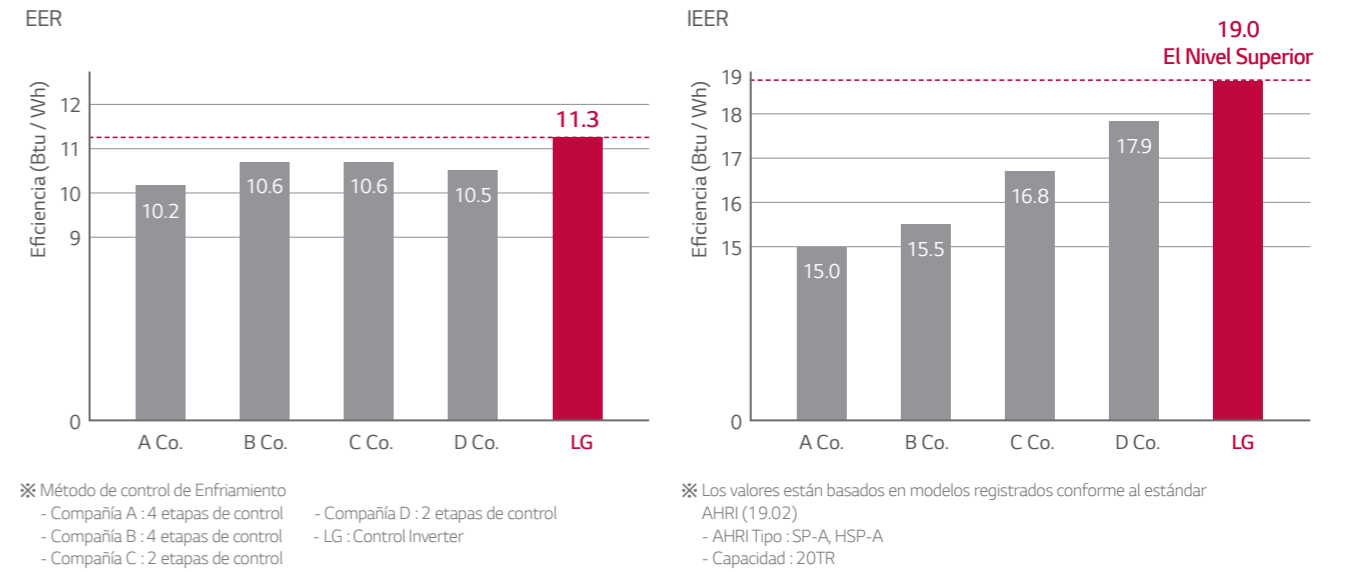

Eficiencia Superior en Carga Parcial

El compresor inverter maximiza la eficiencia energética, ajustando el suministro eléctrico de acuerdo a la demanda.

Comparativo de Tecnologías

Compresor Velocidad Constante

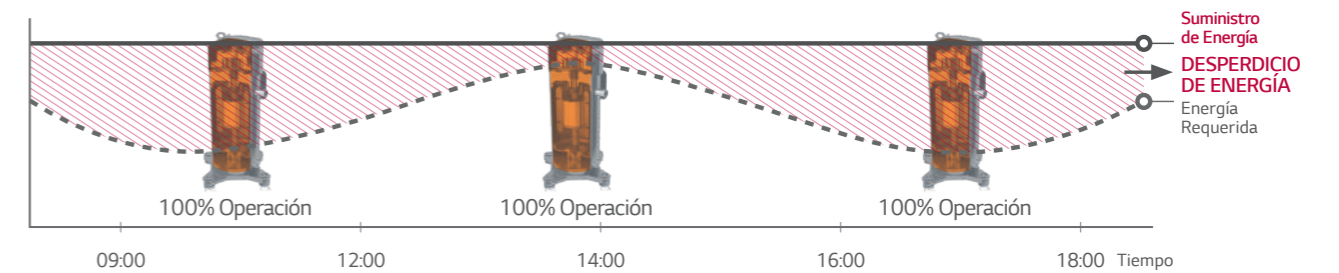

Compresor Inverter

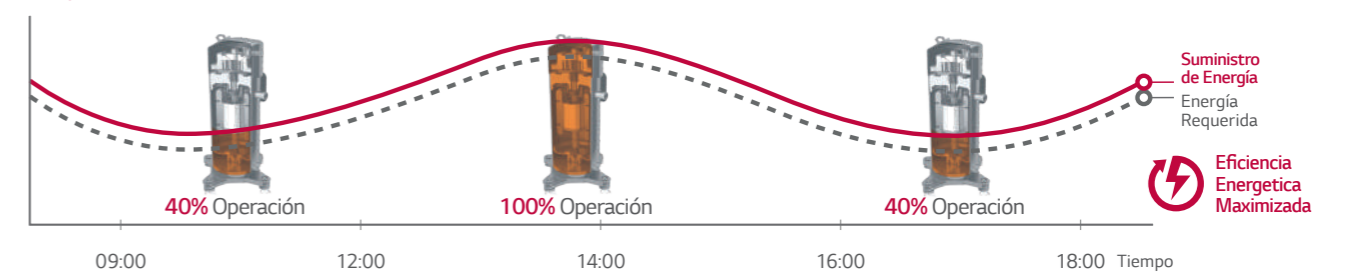

EFICIENCIA SUPERIOR

Ahorro de Energía con Control Lineal

La nueva unidad paquete inverter opera linealmente con un amplio rango (30 ~ 120 Hz). Provee simultáneamente enfriamiento optimizado con ahorro de energía.

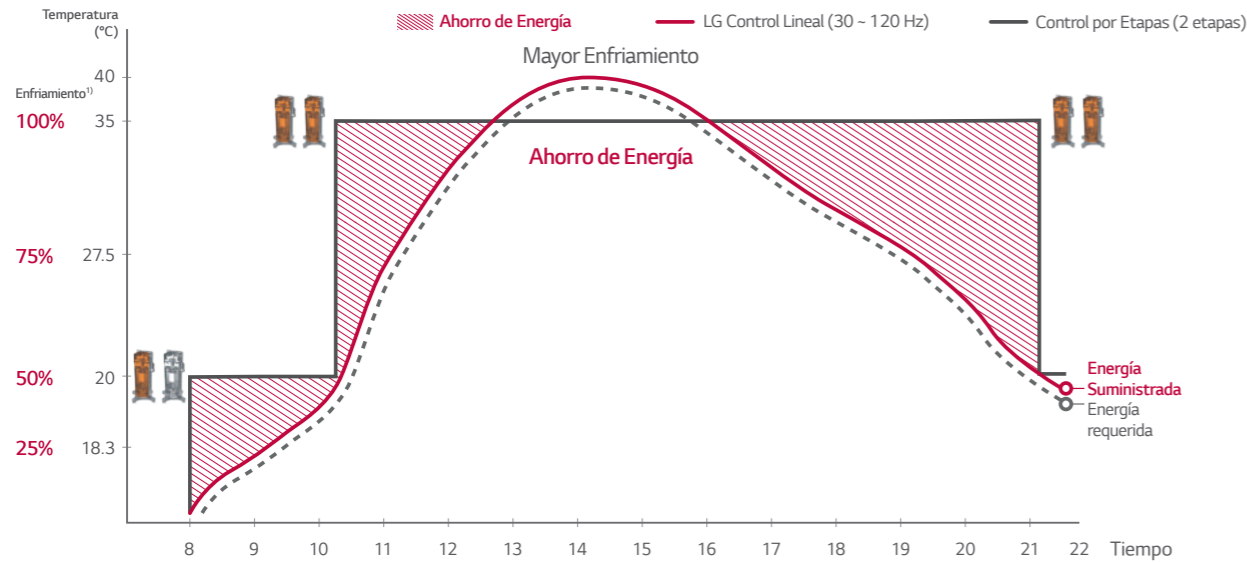

1) Carga Enfriamiento conforme al estándar AHRI 340/360 (IEER):
 100% Carga = 35°C (95°F), 75% Carga = 27.5°C (81.5°F), 50% Carga = 20°C (68°F), 25% Carga = 18.3°C (65°F)

Frío y Calor de Eficiencia Superior

La nueva unidad paquete inverter provee tanto enfriamiento como calefacción con ahorros de energía.

CONVENCIONAL	NUEVO INVERTER
<ul style="list-style-type: none"> - Es necesario instalar una resistencia eléctrica para entregar enfriamiento y calefacción - Mayores consumos eléctricos por el dispositivo adicional 	<ul style="list-style-type: none"> - Enfriamiento y calefacción sin necesidad de dispositivos adicionales - Ahorros anuales de energía con un sistema bomba de calor de alta eficiencia
<p>Costo Adicional (Aproximadamente un 5% del costo del equipo)</p>	
<p>Equipo (Solo frío) + Resistencia Eléctrica²⁾</p>	<p>Equipo (Bomba de Calor)</p>
<p>1.0 Max</p> <p>Eficiencia Energética¹⁾ (W / W)</p>	<p>3.38</p> <p>Eficiencia Energética¹⁾ (W / W)</p>

1) La eficiencia energética esta basada en las siguientes condiciones :
 - Temperatura Interior 21.1°C (70°F) BS / 15.6°C (60°F) BH
 - Temperatura Exterior 8.3°C (47°F) BS / 6.1°C (43°F) BH
 2) Especificación : 25kW / 460 V / 3 Ø / 60 Hz

※ Este resultado puede variar dependiendo de las condiciones atmosféricas (En regiones con condiciones de baja carga, la eficiencia de los productos bomba de calor es mayor).

Ahorro de Costos Operativos

Los clientes pueden ahorrar costos de operación a través de los compresores Inverter de LG cuando no tenemos ocupación total en restaurantes.

	CONVENCIONAL (COMPRESOR DE VELOCIDAD CONSTANTE)	UNIDAD PAQUETE LG (COMPRESOR INVERTER)
Carga de enfriamiento ocupación total	<p>- Costo de operación desperdiciado con compresores de velocidad constante</p> <p>Comp de velocidad constante</p>	<p>- Ahorro de costos de funcionamiento con compresores inverter</p> <p>Comp Inverter</p>
Carga de enfriamiento ocupación parcial		

Estimación del Ahorro de Energía Anual (Mexico, Veracruz)

Se espera que el consumo de electricidad disminuya en un 29% en comparación con el modelo ON/OFF.

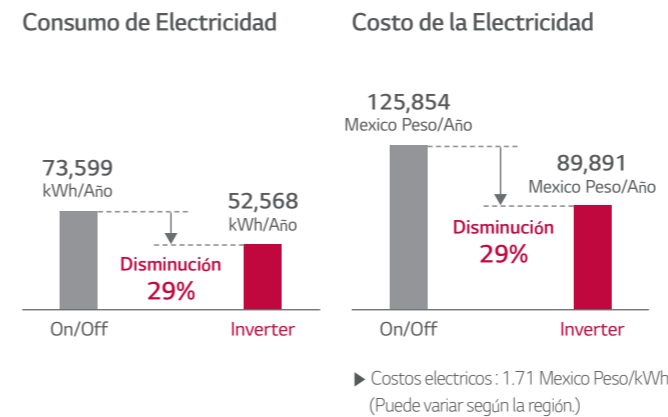

[Condiciones]
 - Capacidad : 25TR
 - Tiempo de Operación : 09:00 ~ 21:00
 - La carga parcial de enfriamiento y el consumo de energía se calculan en función de los datos meteorológicos anuales (Temperatura interior objetivo : 24°C)
 ※ Este resultado puede ser diferente dependiendo del entorno real

Retorno de Inversión (Mexico, Veracruz)

La Unidad Paquete Inverter LG puede recuperar el costo de su inversión después de 1 año 2 meses.

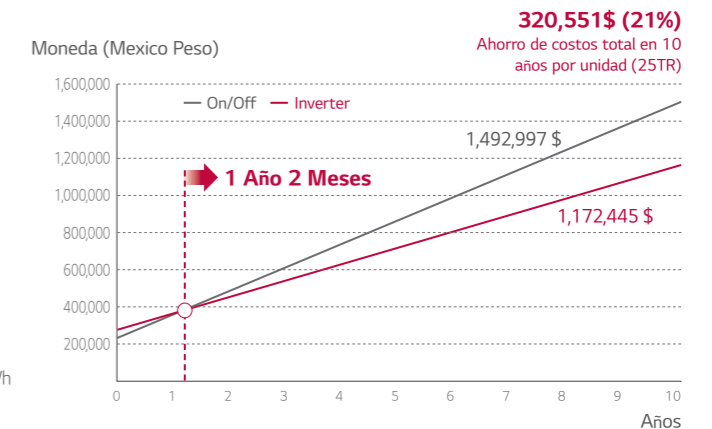

EFICIENCIA SUPERIOR

Estimación del Ahorro de Energía Anual (Mexico, Tampico)

Se espera que el consumo de electricidad disminuya en un 27% en comparación con el modelo ON/OFF.

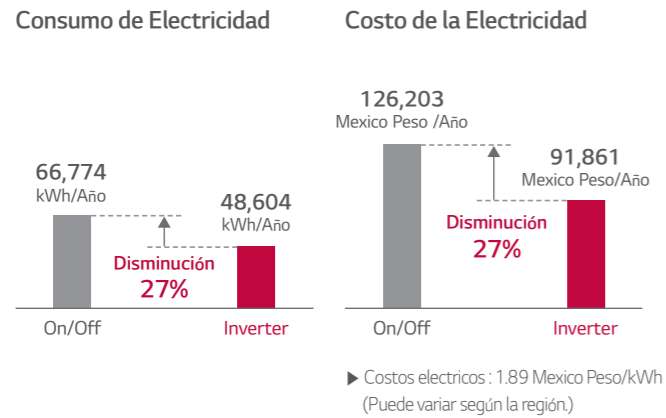

Retorno de Inversión (Mexico, Tampico)

La Unidad Paquete Inverter LG puede recuperar el costo de su inversión después de 1 año 2 meses.

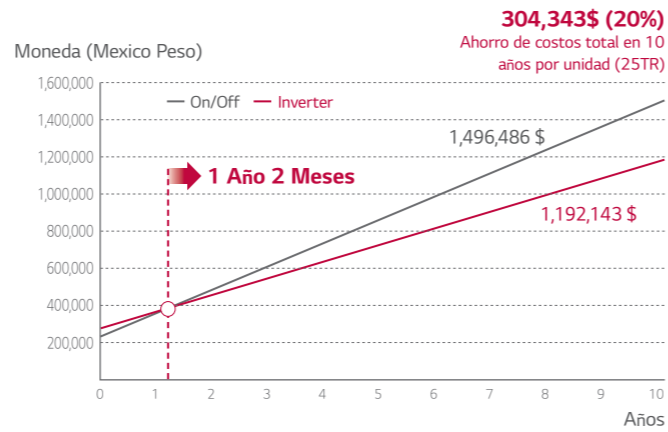

[Condiciones]
- Capacidad : 25TR
- Tiempo de Operación : 09:00 - 21:00
- La carga parcial de enfriamiento y el consumo de energía se calculan en función de los datos meteorológicos anuales (Temperatura interior objetivo : 24°C)
* Este resultado puede ser diferente dependiendo del entorno real

Estimación del Ahorro de Energía Anual (Mexico, Los Cabos)

Se espera que el consumo de electricidad disminuya en un 30% en comparación con el modelo ON/OFF.

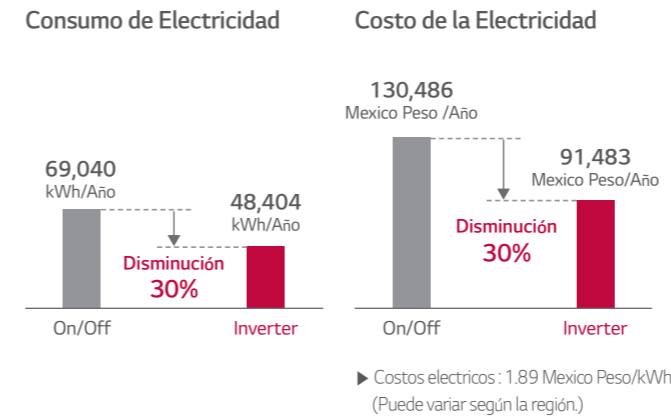

Retorno de Inversión (Mexico, Los Cabos)

La Unidad Paquete Inverter LG puede recuperar el costo de su inversión después de 1 año 1 mes.

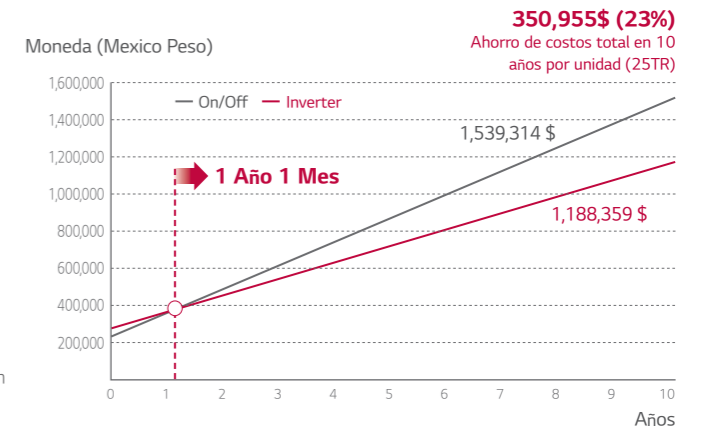

[Condiciones]
- Capacidad : 25TR
- Tiempo de Operación : 09:00 - 21:00
- La carga parcial de enfriamiento y el consumo de energía se calculan en función de los datos meteorológicos anuales (Temperatura interior objetivo : 24°C)
* Este resultado puede ser diferente dependiendo del entorno real

Estimación del Ahorro de Energía Anual (Mexico, Cancún)

Se espera que el consumo de electricidad disminuya en un 27% en comparación con el modelo ON/OFF.

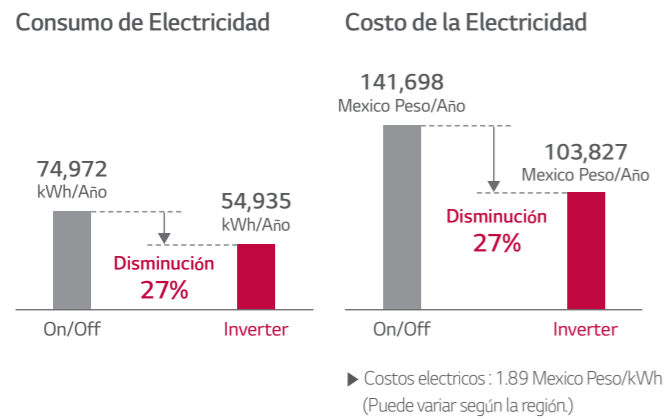

Retorno de Inversión (Mexico, Cancún)

La Unidad Paquete Inverter LG puede recuperar el costo de su inversión después de 1 año 1 mes.

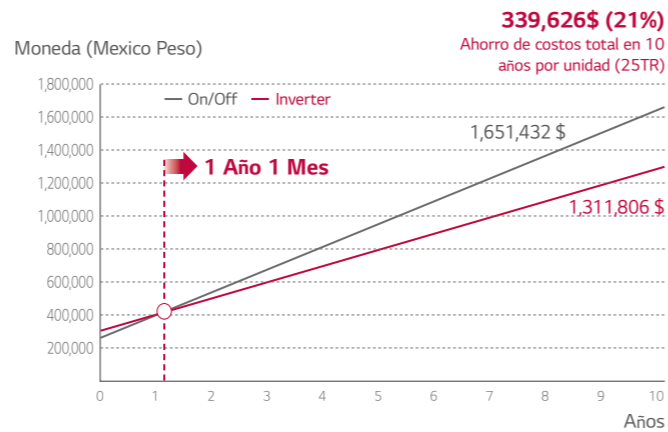

[Condiciones]
- Capacidad : 25TR
- Tiempo de Operación : 09:00 - 21:00
- La carga parcial de enfriamiento y el consumo de energía se calculan en función de los datos meteorológicos anuales (Temperatura interior objetivo : 24°C)
* Este resultado puede ser diferente dependiendo del entorno real

Estimación del Ahorro de Energía Anual (Mexico, Culiacán)

Se espera que el consumo de electricidad disminuya en un 27% en comparación con el modelo ON/OFF.

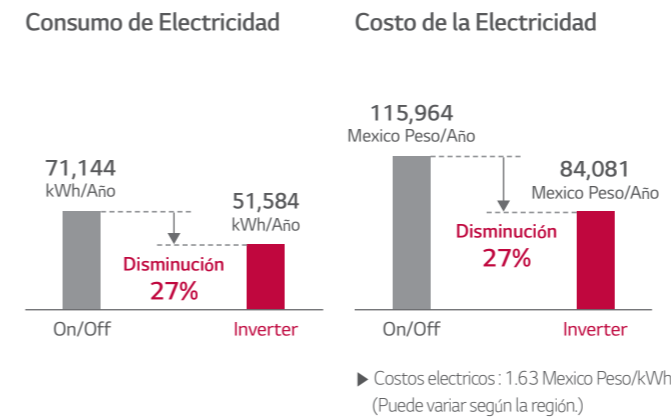

Retorno de Inversión (Mexico, Culiacán)

La Unidad Paquete Inverter LG puede recuperar el costo de su inversión después de 1 año 3 meses.

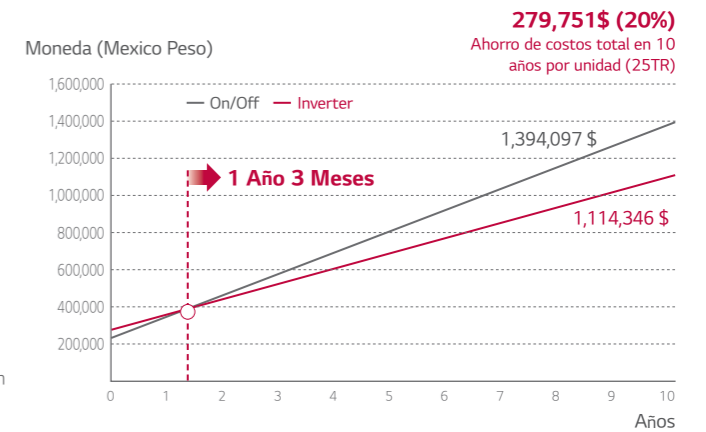

[Condiciones]
- Capacidad : 25TR
- Tiempo de Operación : 09:00 - 21:00
- La carga parcial de enfriamiento y el consumo de energía se calculan en función de los datos meteorológicos anuales (Temperatura interior objetivo : 24°C)
* Este resultado puede ser diferente dependiendo del entorno real

EFICIENCIA SUPERIOR

Estimación del Ahorro de Energía Anual (Mexico, Monterrey)

Se espera que el consumo de electricidad disminuya en un 43% en comparación con el modelo ON/OFF.

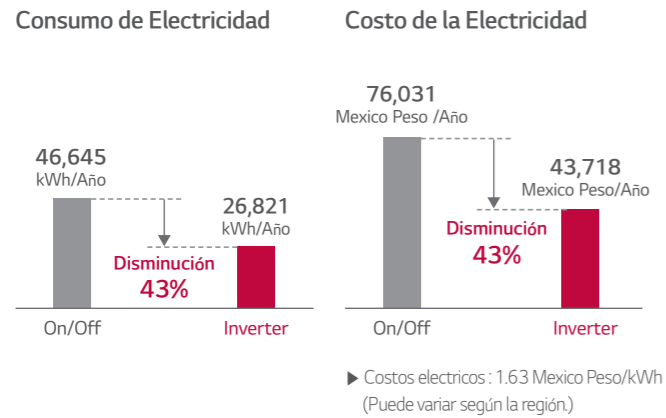

Retorno de Inversión (Mexico, Monterrey)

La Unidad Paquete Inverter LG puede recuperar el costo de su inversión después de 3 años 1 mes.

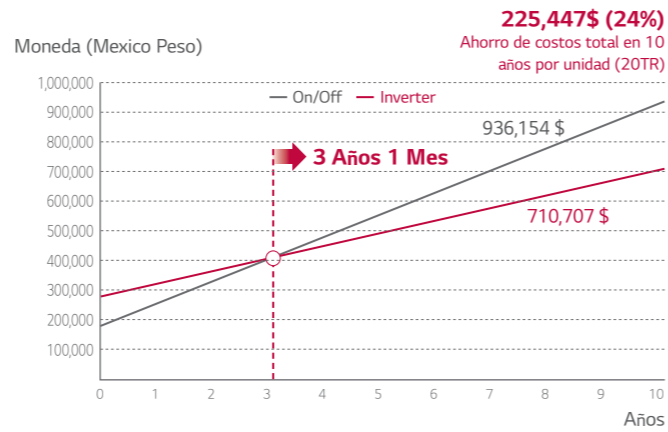

[Condiciones]
- Capacidad : 20TR
- Tiempo de Operación : 09:00 - 21:00
- La carga parcial de enfriamiento y el consumo de energía se calculan en función de los datos meteorológicos anuales (Temperatura interior objetivo : 24°C)
* Este resultado puede ser diferente dependiendo del entorno real

Estimación del Ahorro de Energía Anual (Mexico, Ciudad de México)

Se espera que el consumo de electricidad disminuya en un 55% en comparación con el modelo ON/OFF.

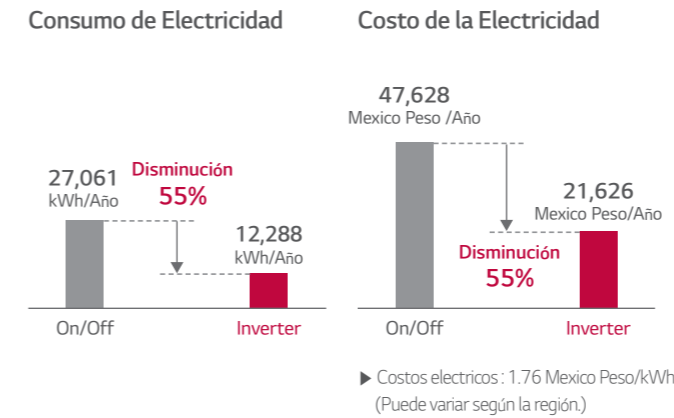

Retorno de Inversión (Mexico, Ciudad de México)

La Unidad Paquete Inverter LG puede recuperar el costo de su inversión después de 3 años 10 meses.

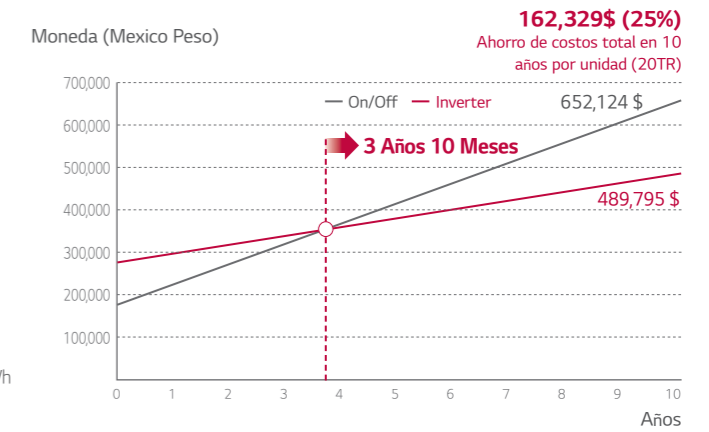

[Condiciones]
- Capacidad : 20TR
- Tiempo de Operación : 09:00 - 21:00
- La carga parcial de enfriamiento y el consumo de energía se calculan en función de los datos meteorológicos anuales (Temperatura interior objetivo : 24°C)
* Este resultado puede ser diferente dependiendo del entorno real

Estimación del Ahorro de Energía Anual (Mexico, Guadalajara)

Se espera que el consumo de electricidad disminuya en un 50% en comparación con el modelo ON/OFF.

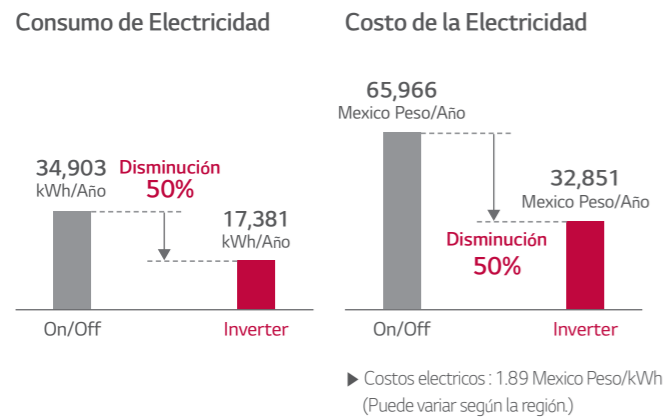

Retorno de Inversión (Mexico, Guadalajara)

La Unidad Paquete Inverter LG puede recuperar el costo de su inversión después de 3 años.

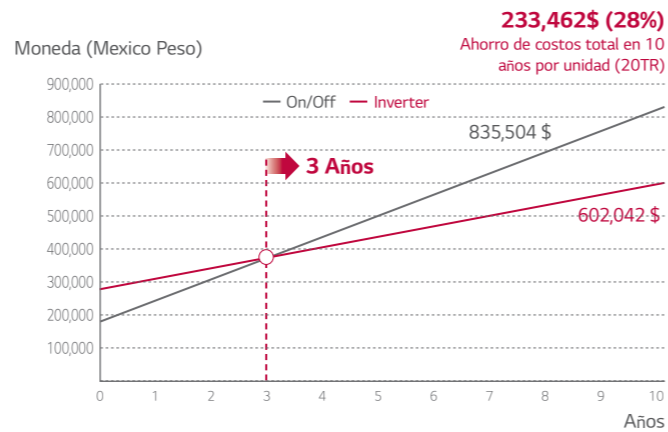

[Condiciones]
- Capacidad : 20TR
- Tiempo de Operación : 09:00 - 21:00
- La carga parcial de enfriamiento y el consumo de energía se calculan en función de los datos meteorológicos anuales (Temperatura interior objetivo : 24°C)
* Este resultado puede ser diferente dependiendo del entorno real

Estimación del Ahorro de Energía Anual (Mexico, León)

Se espera que el consumo de electricidad disminuya en un 55% en comparación con el modelo ON/OFF.

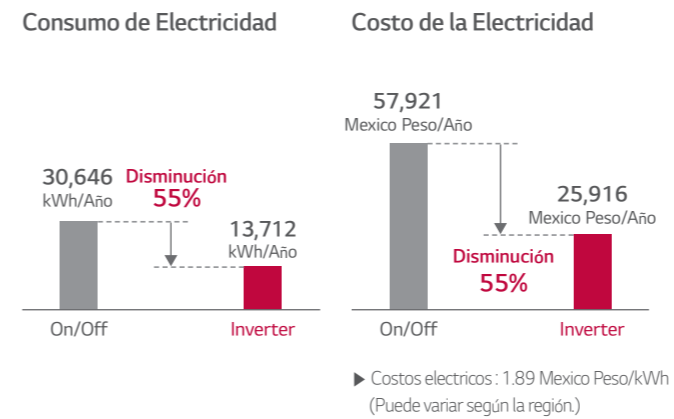

Retorno de Inversión (Mexico, León)

La Unidad Paquete Inverter LG puede recuperar el costo de su inversión después de 3 años 1 mes.

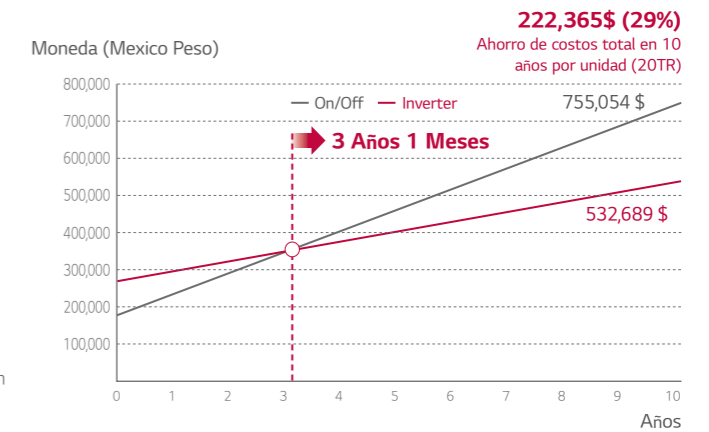

[Condiciones]
- Capacidad : 20TR
- Tiempo de Operación : 09:00 - 21:00
- La carga parcial de enfriamiento y el consumo de energía se calculan en función de los datos meteorológicos anuales (Temperatura interior objetivo : 24°C)
* Este resultado puede ser diferente dependiendo del entorno real

EFICIENCIA SUPERIOR

Estimación del Ahorro de Energía Anual (Mexico, Mexicali)

Se espera que el consumo de electricidad disminuya en un 42% en comparación con el modelo ON/OFF.

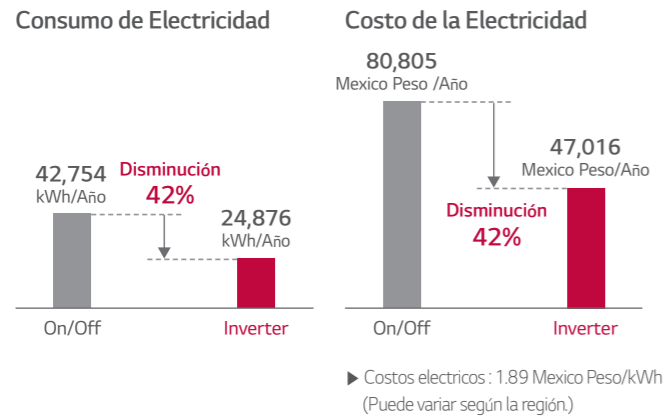

[Condiciones]
 - Capacidad : 20TR
 - Tiempo de Operación : 09:00 - 21:00
 - La carga parcial de enfriamiento y el consumo de energía se calculan en función de los datos meteorológicos anuales (Temperatura interior objetivo : 24°C)
 ※ Este resultado puede ser diferente dependiendo del entorno real

Retorno de Inversión (Mexico, Mexicali)

La Unidad Paquete Inverter LG puede recuperar el costo de su inversión después de 2 años 11 meses.

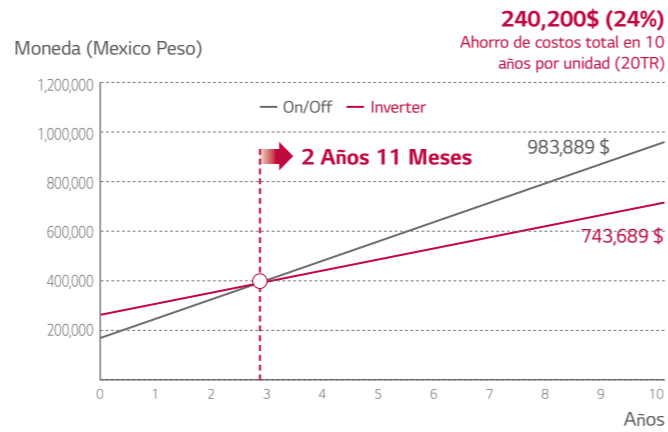

Aplicación - LG Inverter Payback App

Con la aplicación LG inverter payback, se puede calcular el retorno de inversión comparando los modelos de LG con los de los competidores.

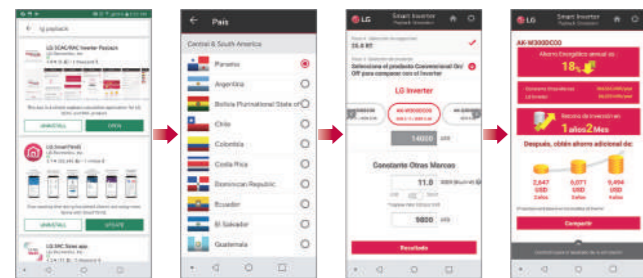

Control por Doble Variable

Este nuevo modelo sensa dos variables para una operación y confort efectivo. (Temperatura y Humedad)

¿Por qué necesitamos control de Doble Variable?

Para obtener ahorro de energía y confort al enfriar, el sensor de humedad es indispensable.

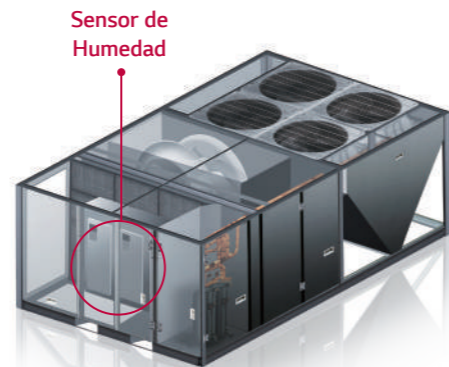

Carga de enfriamiento de acuerdo a cambio de temperatura

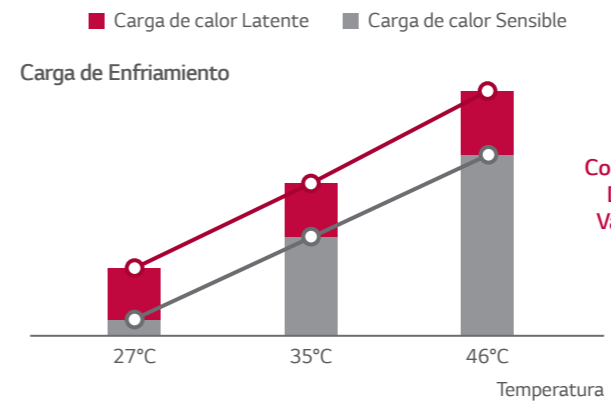

Carga de enfriamiento de acuerdo a cambio de humedad

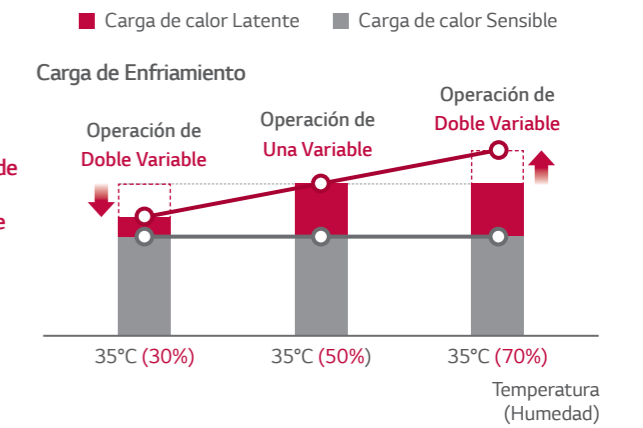

Control por Doble Variable – Temporada Seca

El control por doble variable es una función que cambia la temperatura de evaporación de acuerdo a la temperatura y la humedad.

CONVENCIONAL

- Control de carga inteligente de un sensor (Solo Temperatura)
- Eliminación excesiva de calor latente independientemente de la humedad.
- Desperdicio de energía eliminando calor latente



1) Te : Temperatura de Evaporación 2) Temperatura y Humedad de la condensadora

NUEVO INVERTER

- Ambiente confortable suministrando aire menos seco
- Aumenta la eficiencia estacional

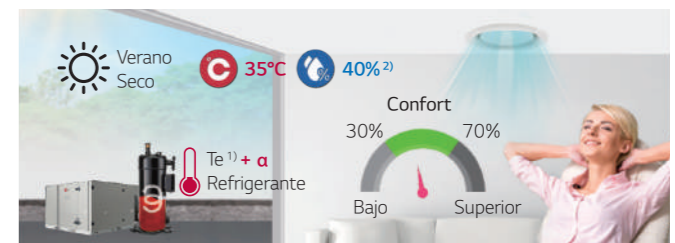

Control por Doble Variable – Temporada Húmeda

Durante la temporada de lluvias, el sistema detecta los altos niveles de humedad y suministra el refrigerante a una temperatura más fría para disminuir esta condición al interior, logrando un ambiente mas confortable en la zona.

CONVENCIONAL

- Las condiciones de alta humedad no se consideran al detectar únicamente la temperatura de bulbo seco de la habitación
- Eliminación de calor latente de forma general sin importar la humedad



1) Te : Temperatura de Evaporación 2) Temperatura y Humedad de la condensadora

NUEVO INVERTER

- Ambiente confortable
- Rápida eliminación de calor latente al sensar la humedad
- A mayor humedad, el compresor aumenta su potencia



CONVENIENCIA

Motor BLDC sin Banda

Conexión a Ductería Convertible

Estructura Mejorada

Filtros de Aire Instalación Deslizable



Motor BLDC sin Banda

• Fácil Mantenimiento

Los sistemas de transmisión directa, al no tener bandas, son más fáciles de dar mantenimiento y con un menor costo.

CONVENCIONAL

- Requiere de ajuste de banda y tensión periódicamente
- Engrasado periódico
- Superior costo de reemplazo y reparación al tener más componentes

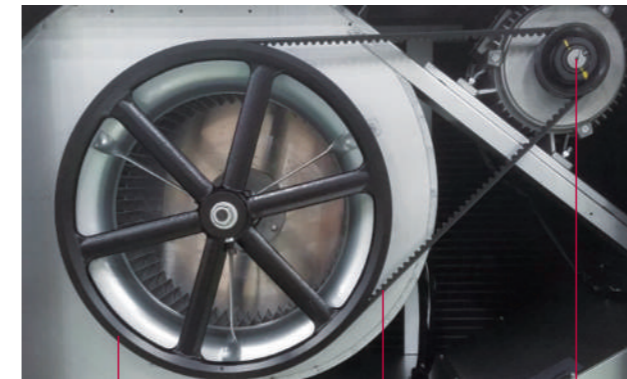

Polea Banda Polea Motriz
Componentes Adicionales

NUEVO INVERTER

- No requiere ajuste de poleas y banda
- No necesita engrasado constante
- Bajo costo de reemplazo y reparación al tener menos componentes

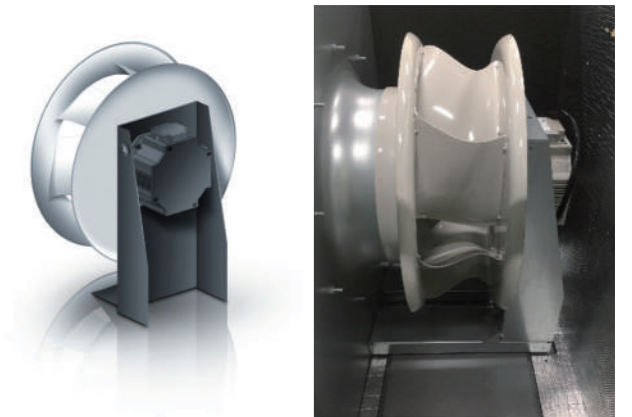

Sin Componentes Adicionales
(Reducción de partes y costos de instalación)

• Fácil Instalación

Al utilizar un motor – Ventilador de alta presión estática, tiene un mayor rango de operación para cubrir diferentes necesidades. El ajuste del volumen de aire es muy fácil de configurar.

CONVENCIONAL

- Es necesario cambiar la polea y el motor para cambiar el flujo de aire

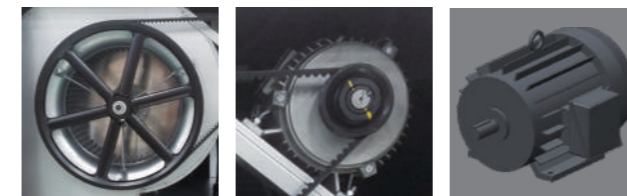

Cambio Polea Ajuste (Polea variable) Cambio de Motor

※ Rango de operación del Motor (Basado en 9,400 CFM)

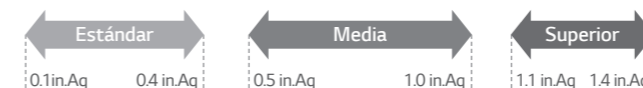

NUEVO INVERTER

- Ajuste de las RPM simplemente con el control remoto para cambiar el flujo de aire



※ Función ESP de ajuste (Control Remoto Alámbrico):
- Standard III (PREMTB101/11): Menu → Setting → Installer → ESP setting
- Standard II (PREMTB001/01): Ⓞ Button click → 03:XX → ESP setting
※ Rango de operación del Motor (Basado en 9,200 CFM)



CONVENIENCIA

Conexión a Ductería Convertible

El equipo permite la instalación de ductos en varias direcciones y se puede instalar en diferentes configuraciones. Además, nuestro ventilador LG 3D PLUG FAN minimiza la resistencia al flujo del aire y permite inyectar en todas las direcciones sin pérdidas.

• Flujo Horizontal

Panel Convertible

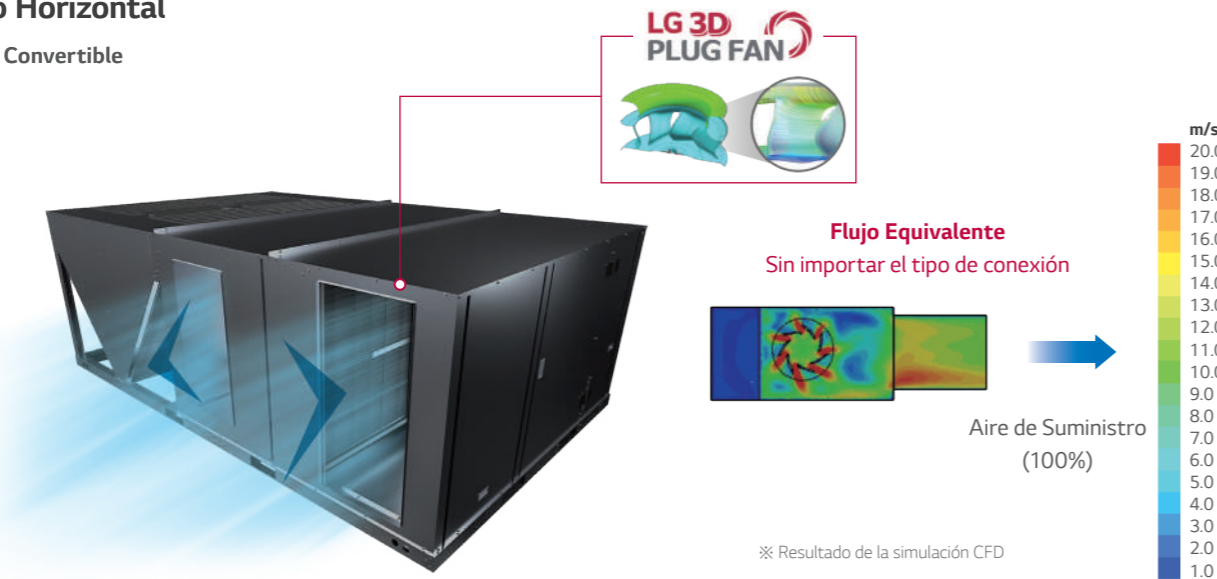

• Flujo Vertical

Panel Convertible



※ Con un modelo, Se puede realizar la conexión vertical u horizontal. La competencia, generalmente tiene diferentes modelos dependiendo del tipo de conexión.

Estructura Mejorada

Gracias a las puertas con bisagras los tiempos por trabajos de instalación y mantenimiento se reducen. Adicionalmente la estructura de la tuerca de presión disminuye el desgaste del tornillo.

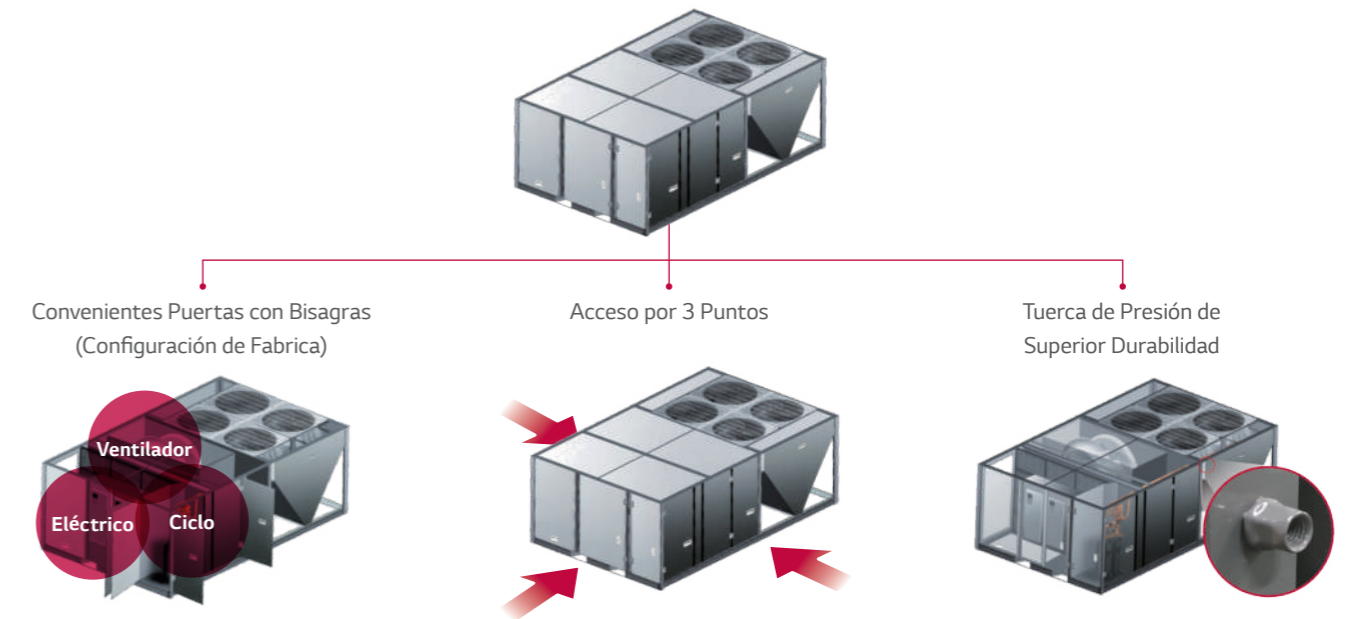

Filtros de Aire Instalación Deslizable

Fácil mantenimiento y aumento de la vida del equipo al instalar filtros de aire deslizable. El pre-filtro es fácil de limpiar con agua y es posible utilizar filtros de 2" comerciales.







CONFIABILIDAD

Compresor Inverter de Última Generación
Protección Contra Alto y Bajo Voltaje
Black Fin

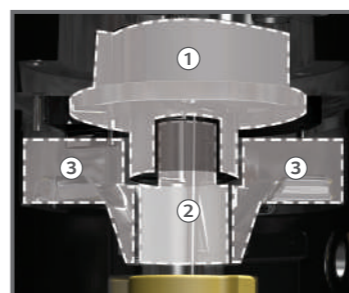

Compresor Inverter de Última Generación

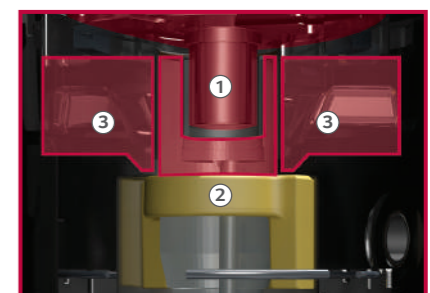
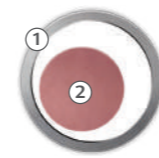
Utilizando la tecnología de nuestro sistema VRF Multi V, se logra una operación confiable y de Superior eficiencia. 18 años de experiencia en tecnología inverter se aplican a la nueva unidad paquete de LG.

CONVENCIONAL		NUEVO INVERTER	
<ul style="list-style-type: none"> - Baja duración con rodamientos internos - Operación a baja velocidad con estructura inestable 		<ul style="list-style-type: none"> - Aumento de confiabilidad y durabilidad con rodamiento externo - Operación a Superior velocidad con menor carga al rodamiento y vibración • Reducción del nivel de ruido en 3dB 	
 <p>6.8 HP</p>		 <p>9.6 HP</p>	
	<p>① Material : PTFE ¹⁾</p> <p>①+② Estructura : Rodamiento Interno</p> <p>③ Soporte</p>		<p>① Material : PTFE ²⁾</p> <p>①+② Estructura : Rodamiento Externo</p> <p>③ Soporte</p>
<p>1) PTFE : Polytetra fluoro etileno 2) PEEK : Poliéter éter cetona * Convencional : JBA068MAC (6.8 HP) x 2EA por equipo Nuevo inverter : JBA096MAC (9.6 HP) x 2EA por equipo</p>			

Protección Contra Alto y Bajo Voltaje

En operación a bajo de voltaje, el compresor inverter reduce la frecuencia (Hz) y aumenta el voltaje de CD. Cuando existe Superior voltaje, el relevador corta la energía para evitar daño en el capacitor de CD. Adicional la tecnología inverter tiene un mayor rango de voltaje de trabajo comparado con un modelo de velocidad constante.

	CONSTANTE	LG INVERTER
Detección Sobre Voltaje	-	Detección Automática y Bloqueo
Detección Bajo Voltaje	-	Detección Automática y Bloqueo
CT (Transformador de Corriente) Limite de Corriente	Solo On/Off	Control Inverter sin Paros
Detección de Picos CD	No necesita	Detección Automática y Bloqueo
Cableado del N Reversa de Fase (Solo Trifásicos)	-	Detección Automática
Detección Perdida de Fase (Solo Trifásicos)	-	Detección Automática

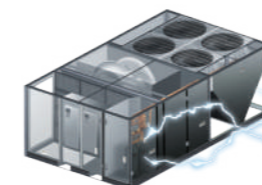
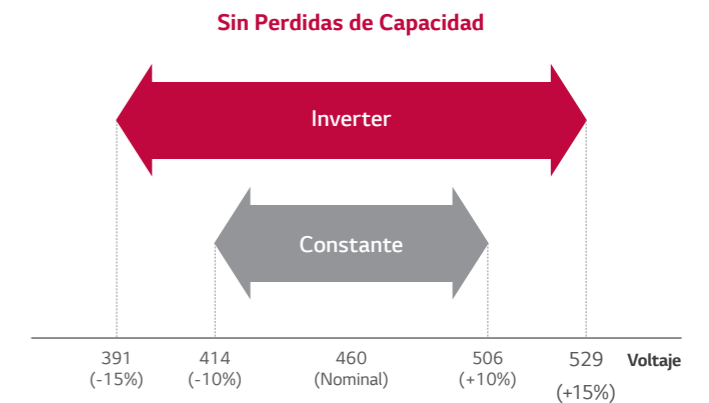

Protección del Equipo

* El voltaje es en base al modelo de 460V
* Son resultados en pruebas internas.
- Estos resultados no garantizan una operación continua si esta fuera de un rango (±10%)

CONFIABILIDAD

Black Fin

El recubrimiento negro con resina compleja mejorada se aplica para una fuerte protección contra diversas condiciones externas corrosivas, como la contaminación por sal y la contaminación del aire, incluidos los humos de las fábricas. Esta mejora en la durabilidad prolonga la vida útil del producto y reduce los costos operativos y de mantenimiento.

• Mayor Vida Útil, Menores Costos de Mantenimiento

Película Hidrofílica (Flujo de Agua)
El recubrimiento hidrofílico minimiza la acumulación de humedad en la aleta.

Capa Resistente a la Corrosión
El recubrimiento negro proporciona una fuerte protección contra la corrosión.

LG Aleta ancho Louver Plus

Verification of Corrosion Resistance Performance Testing
Reference No.: 50251966-001
TÜV Rheinland verify that corrosion resistance performance for aluminum sheet of heat exchanger of air conditioner is satisfied requirements at least method B of ISO 21337 standard according to reference no. 50251966-001.
Holder: LG Electronics Inc., 84, Wansan-ro, Seongnam-si, Gyeonggi-do, 51554, Korea
Product: Aluminum sheet of heat exchanger of air conditioner
Identification: Corrosion improved aluminum fin (Black II)
Applicable Standard: Test method B of ISO 21337 (Salt contaminated condition and Severe industrial or traffic environment)
Client Verified: Resists 27 years of simulated severe corrosion
Acceptance Criteria: LQ76-E-1228
Date: 2019.03.19

Verification Corrosion Resistance Performance Testing
Reference No.: H020940-001
TÜV Rheinland verify that the corrosion improved aluminum fin (Black II) of air conditioner heat exchanger has less than 0.05 % corrosion area after 10000 hours salt spray test.
Holder: LG Electronics Inc., 84, Wansan-ro, Seongnam-si, Gyeonggi-do, 51554, Korea
Product: Aluminum sheet of air conditioner heat exchanger
Identification: Corrosion improved aluminum fin (Black II)
Applicable Standard: LG76-E-1826-2019, ISO 9227:2017, ASTM B117, ISO 10286:1996, KS D 5502:2019
Date: 2019.10.16

※ Verificación del rendimiento de resistencia a la corrosión.

A través de la prueba de durabilidad interna a un entorno corrosivo, el rendimiento de "Black Fin" está comprobado que se ha mejorado con respecto a una aleta de intercambiador de calor anterior.

• SST (Prueba de solución de agua Salada en Spray)

Proceso de Prueba

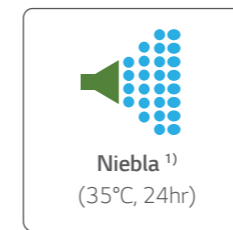

× Proceso Repetido

※ El proceso de prueba se lleva a cabo de acuerdo con ISO 9227.
1) Concentración de agua salada : solución acuosa de NaCl (5%)

Resultados

(Afectación del 0.05% del área comparada con lo inicial)

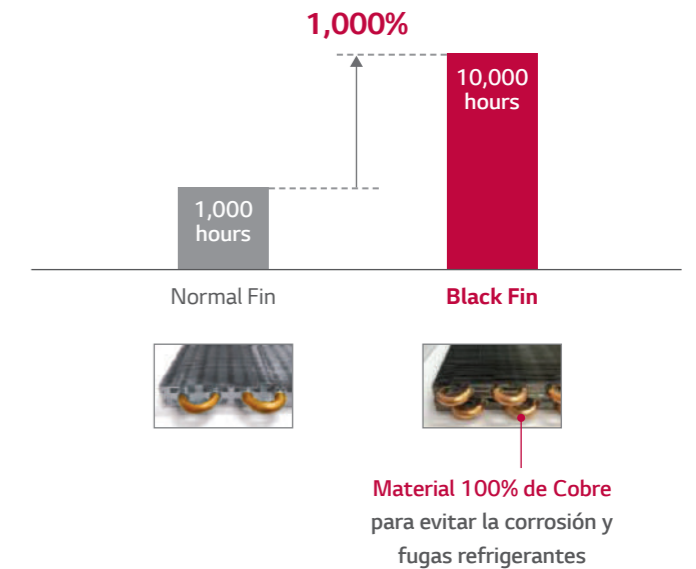

• CCT (Prueba de Corrosión Cíclica)

Proceso de Prueba

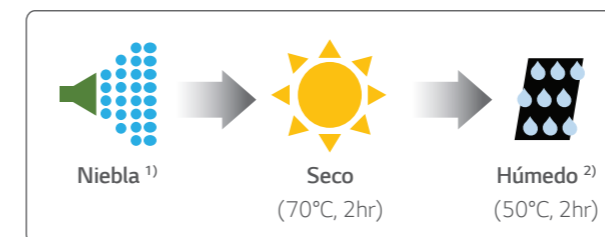

× Proceso Repetido

※ El proceso de prueba se lleva a cabo de acuerdo con la norma ISO 14933.
1) Concentración de agua salada : solución acuosa de NaCl (5%)
2) Se cambió la condición de secado : 60°C, 4hr → 70°C, 2hr

Resultados

(Afectación del 0.05% del área comparada con lo inicial)

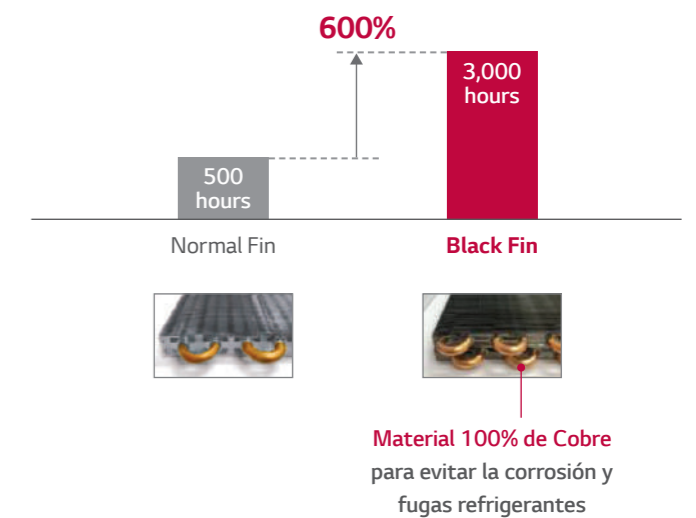

CONTROL PERSONALIZADO

Nuevo Diseño de Control Remoto

El control remoto individual de LG cuenta con una interfaz grafica intuitiva con pantalla LCD y botones táctiles.



※ Instalado en campo, ordenar y comprar por separado con el modelo correspondiente, entregado en un paquete diferente.

Control de Grupo

El control de grupo es para operar múltiples unidades al mismo tiempo. Esta es una solución apropiada cuando tenemos áreas grandes que se controlan como una zona.



Buen Aspecto Interior



Ahorros en Instalación y Equipo



Interoperabilidad con Sistema BMS de Terceros

Las unidades paquete inverter de LG pueden ser conectadas con dispositivos para comunicarse en diferentes protocolos como BACnet, Modbus y LonWorks. Nuestra Interfaz ofrece autodiagnóstico gracias a la GUI inteligente incluida.

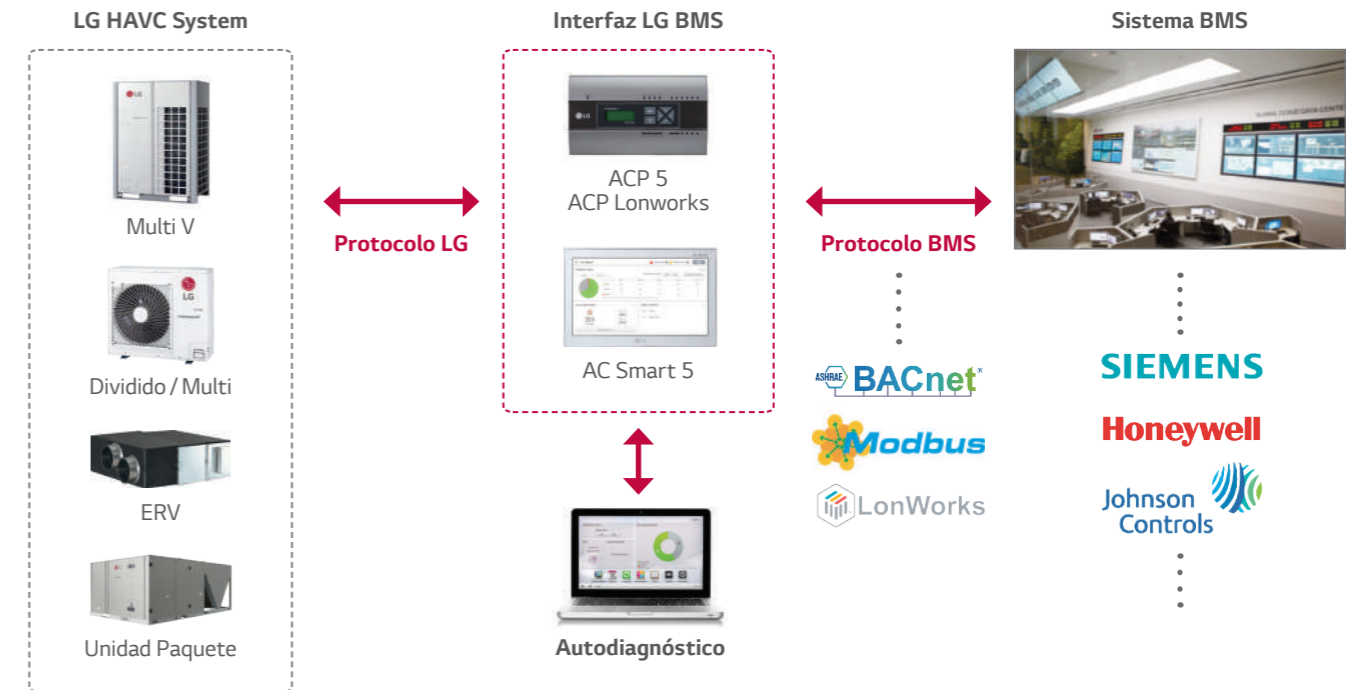

1) ACP 5 (BACnetIP / ModbusTCP) : PACP5A000
ACP LonWorks (Modbus) Interfaz : PLNWK000

Economizador (Modelo : PKEMD1CA0)

Proporciona aire exterior a una habitación para ahorrar energía y mejorar la calidad del aire en interiores.

FUNCIÓN	ESPECIFICACIONES
---------	------------------

- Control Diferencial de Entalpía.
- Incluye campana para lluvia del aire exterior.
- Filtro de acero inoxidable lavable de 1".
- Motorizado de 2 posiciones y Operación Manual disponibles.
- Funcionamiento del Damper con el Control Remoto con cable.
- Damper para aire de baja fuga certificado por AMCA.
- Fácil mantenimiento.

- Tamaño del Economizador : 1149 x 743 x 597 mm
- Eficiencia del Filtro : MERV6
- Tamaño del Filtro : 925 x 508 x 25 mm
- Tamaño de apertura del Damper : 930 x 510 mm

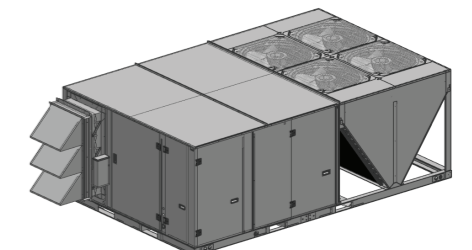
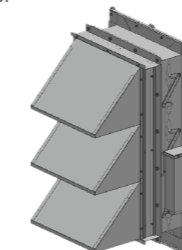

CONTROL PERSONALIZADO

Operación Bajo Nivel de Ruido

La operación de bajo nivel de ruido es posible sin importar el horario en áreas sensibles al ruido. En lugar de una configuración de instalador, la operación de bajo nivel de ruido puede ser configurada fácilmente por el administrador de edificio.

• Convencional

Configuración solo en unidad exterior.

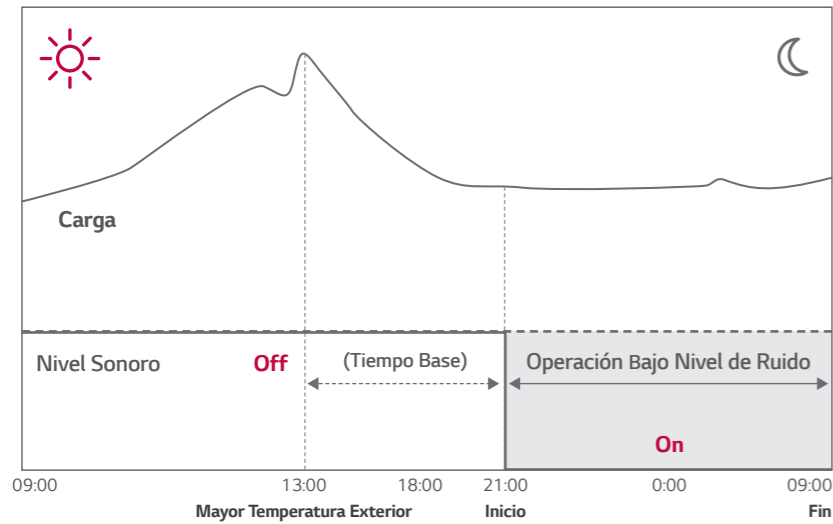

Posible solo con dip switch de unidad exterior.

• Nuevo Inverter

Con el control remoto Standard III la configuración es posible.

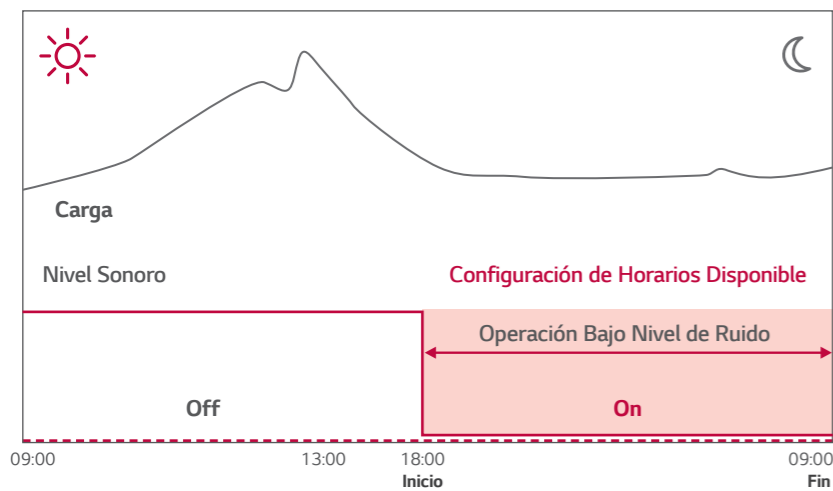

Configuración desde el control remoto es posible.

※ La Operación de bajo nivel de ruido requiere el control Standar III.

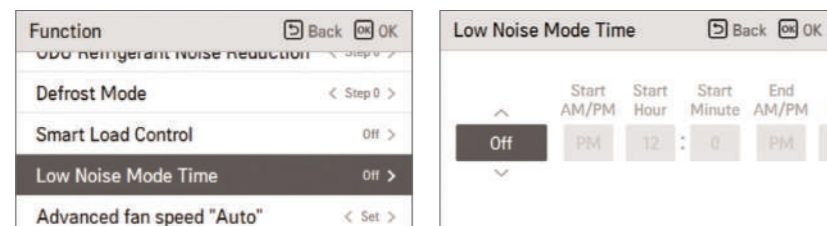

Fácil Programación de Horarios

Establecer horarios de operación permite al usuario controlar el funcionamiento de los equipos en un horario fijo. Los clientes programan fácilmente el plan diario, semanal, mensual con un calendario, así como una fecha de excepción, también es posible establecer un patrón de operación.



Control con 2 Puntos de Ajuste

El cambio de modo automático (Auto Changeover) puede administrar la temperatura de la zona cambiando de modo frío / calor y paro del compresor automáticamente. Ajustando la temperatura de enfriamiento y calefacción una sola vez, quedará grabada.

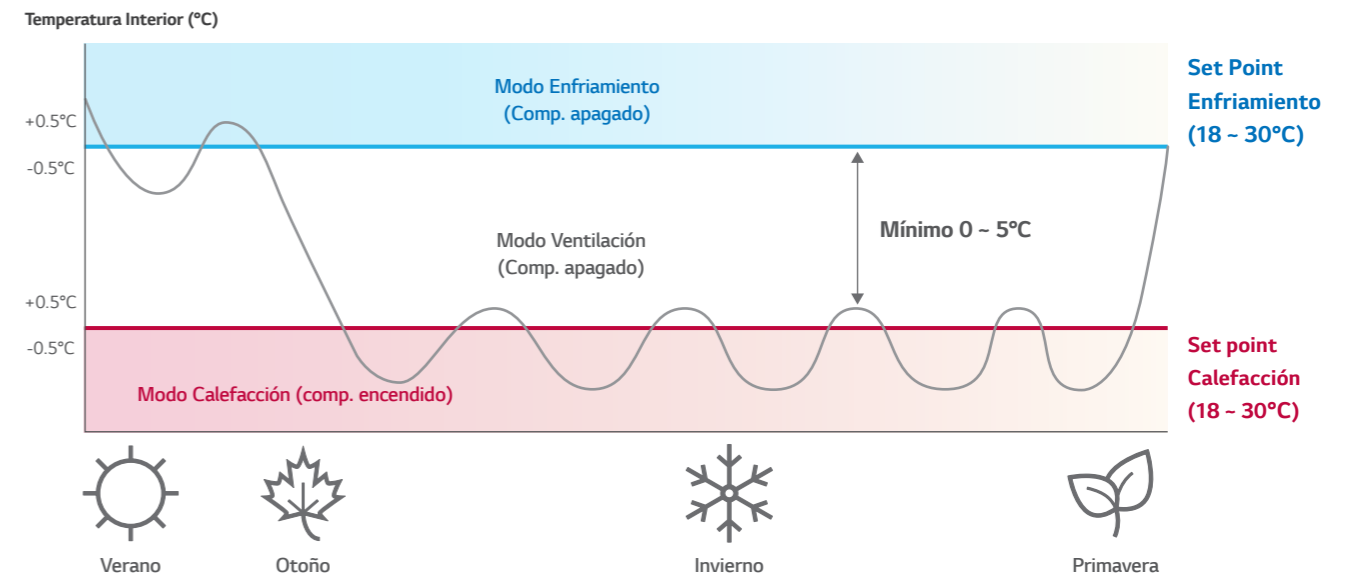

※ Para este ajuste se requiere el control Standard III o el Premium.
 ※ Modelos : PREMTB101 (Standard III), PREMTA000 / PREMTA000A / PREMTA000B (Premium).

ESPECIFICACIONES



SOLO ENFRIAMIENTO (Flujo Horizontal)

• 1 Phase 220 V 60 Hz / 1 Phase 220 ~ 240 V 50 Hz

CAPACIDAD NOMINAL			TR	3	4	5
MODELO			-	AK-Q036GH50	AK-Q048GH50	AK-Q060GH50
Capacidad de Enfriamiento	Capacidad Neta		kW	10.26	13.63	17.61
			Btu/h	35,000	46,500	60,100
Capacidad Bruta			kW	10.55	14.07	17.85
			Btu/h	36,000	48,000	60,900
Potencia de Entrada	Enfriamiento		kW	2.69	3.86	5.18
EER			Btu / Wh	13.01	12.05	11.61
SEER			Btu / Wh	18.02	17.08	16.60
Alimentación Eléctrica			Ø, V, Hz	1, 220, 60	1, 220, 60	1, 220, 60
				1, 220 ~ 240, 50	1, 220 ~ 240, 50	1, 220 ~ 240, 50
			Ø, V, Hz	1, 220, 60	1, 220, 60	1, 220, 60
Corriente de Marcha	Enfriamiento	Nominal	A	11.71	16.85	22.50
Conexiones	Cable del Suministro de Potencia (Incluyendo Tierra)		No. x mm ²	3C x 4.0	3C x 4.0	3C x 4.0
Color de la Carcasa			-	Gris Cálido	Gris Cálido	Gris Cálido
Dimensiones (Ancho x Superior x Profundo)			mm	1,280 x 1,065 x 1,110	1,280 x 1,065 x 1,110	1,280 x 1,065 x 1,110
			pulg	50-13/32 x 41-29/32 x 43-23/32	50-13/32 x 41-29/32 x 43-23/32	50-13/32 x 41-29/32 x 43-23/32
Peso Neto			kg (lbs)	174 (384)	174 (384)	174 (384)
Compresor	Tipo		-	Twin Rotary	Twin Rotary	Twin Rotary
	Modelo		Modelo x No.	GPT442MBB x 1	GPT442MBB x 1	GPT442MBB x 1
	Tipo de Motor		-	BLDC	BLDC	BLDC
Potencia de Salida del Motor			W x No.	4,000 x 1	4,000 x 1	4,000 x 1
Refrigerante	Tipo		-	R410A	R410A	R410A
	Cantidad Precargada		g (oz)	3,600 (1.27)	3,600 (1.27)	3,600 (1.27)
	Control		-	Válvula de Expansión Electrónica	Válvula de Expansión Electrónica	Válvula de Expansión Electrónica
Aceite para Refrigerante	Tipo		-	FVC68D	FVC68D	FVC68D
	Volumen Cargado		cc x No.	1,300 x 1	1,300 x 1	1,300 x 1
Serpentín de Evaporación	Tipo de Aleta		-	Wide Louver	Wide Louver	Wide Louver
	Tubería	Diam. Ext.	mm (pulg)	7.0 (9/32)	7.0 (9/32)	7.0 (9/32)
	(Filas x Columnas x Aletas por pulgada) x No.		-	(3 x 46 x 17) x 1	(3 x 46 x 17) x 1	(3 x 46 x 17) x 1
Area Efectiva			m ² (Pie ²)	0.53 (5.71)	0.53 (5.71)	0.53 (5.71)
Ventilador Interior	Tipo		-	Centrífugo	Centrífugo	Centrífugo
	Díametro		mm (pulg)	285 (11.2)	285 (11.2)	285 (11.2)
	Flujo de Aire	Nominal	m ³ /min	34.0	45.3	49.8
	Nominal	Pie ³ /min	1,200	1,600	1,760	
Motor Interior	Tipo		-	Directo	Directo	Directo
	Potencia de Salida		W x No.	257 x 1	339 x 1	350 x 1
Tasa de Deshumidificación			ℓ/h	2.23	3.47	5.58
Serpentín de Condensación	Tipo de Aleta		-	Wide Louver Plus	Wide Louver Plus	Wide Louver Plus
	Tubería	Diam. Ext.	mm (pulg)	7.0 (9/32)	7.0 (9/32)	7.0 (9/32)
	(Filas x Columnas x Aletas por pulgada) x No.		-	(2 x 44 x 17) x 1	(2 x 44 x 17) x 1	(2 x 44 x 17) x 1
Area Efectiva			m ² (Pie ²)	1.33 (14.28)	1.33 (14.28)	1.33 (14.28)
Ventilador Exterior	Tipo		-	Propela	Propela	Propela
	Díametro		mm (pulg)	460 (18.11)	460 (18.11)	460 (18.11)
Motor Exterior	Tipo		-	BLDC	BLDC	BLDC
	Potencia de Salida		W x No.	124.2 x 2	124.2 x 2	124.2 x 2
Dirección de la Descarga			-	Vertical	Vertical	Vertical
Nivel de Ruido	Enfriamiento	Nominal	dB(A)	75	75	75
Conexión de Dren			-	Male NPT 3/4	Male NPT 3/4	Male NPT 3/4
Rango de Operación (Temperatura Exterior)	Enfriamiento	Min. - Máx.	BS °C (°F)	-5 (23.0) - 48 (118.4)	-5 (23.0) - 48 (118.4)	-5 (23.0) - 48 (118.4)
Cantidad de Relleno de Contenedores HQ de 40 pies			Unidad	36	36	36



FRIO y CALOR

• 3 Phase 220 ~ 240 V 50/60 Hz



CAPACIDAD NOMINAL			TR	7.5	10
MODELO			-	AK-W090BCAO	AK-W120BCAO
Capacidad de Enfriamiento	Capacidad Neta		kW	26.4	34.3
			kcal/h	22,680	29,490
Capacidad Bruta			Btu/h	90,000	117,000
			kW	26.9	35.2
Capacidad de Calefacción			kcal/h	23,170	30,240
			Btu/h	91,960	120,000
			kW	26.4	34.3
			kcal/h	22,680	29,490
			Btu/h	90,000	117,000
			Btu/Wh	12.2	11.3
EER			Btu/Wh	20.0	19.0
IEER			Btu/Wh	20.0	19.0
COP			W/W	3.70	3.50
Potencia de Entrada	Enfriamiento		kW	7.37	10.35
	Calefacción		kW	7.13	9.80
Alimentación Eléctrica			Ø, V, Hz	3, 220 ~ 240, 50/60	3, 220 ~ 240, 50/60
Serpentín de Evaporación	Tipo de Aleta		-	LG Louver	LG Louver
	Tamaño de Tubería	Diam. Exterior	mm (pulg)	9.52 (3/8)	9.52 (3/8)
(Filas x Columnas x Aletas por Pulgada) x No.		-	-	(4 x 22 x 16) x 2	(4 x 22 x 16) x 2
Area Efectiva			m ² (Pie ²)	1.01 (10.9)	1.01 (10.9)
Ventilador Interior	Tipo		-	Plug Fan	Plug Fan
	Díametro		mm (pulg)	560 (22)	560 (22)
	Tipo de Motor		-	BLDC Inverter	BLDC Inverter
Motor			HP	10	10
Flujo de Aire	Nominal		m ³ /min	85	113
	Nominal		Pie ³ /min	3,000	4,000
Tipo de Conexión			-	Directo	Directo
Compresor (=1, A Ciclo)	Tipo		-	HSS DC SCROLL	HSS DC SCROLL
	Motor		W x No.	5,500 x 1	5,500 x 1
	Tipo de Aceite		-	FVC68D	FVC68D
Carga de Aceite		cc x No.	-	1,500 x 1	1,500 x 1
Compresor (=2, B Ciclo)	Tipo		-	-	-
	Motor		W x No.	-	-
	Tipo de Aceite		-	-	-
Carga de Aceite		cc x No.	-	-	-
Serpentín de Condensación	Tipo de Aleta		-	Wide Louver Plus (Black)	Wide Louver Plus (Black)
	Tamaño de Tubería	Diam. Exterior	mm (pulg)	7 (9/32)	7 (9/32)
	(Filas x Columnas x Aletas por Pulgada) x No.		-	(3 x 52 x 14) x 1	(3 x 52 x 14) x 1
Area Efectiva			m ² (Pie ²)	2.4 (25.8)	2.4 (25.8)
Ventilador Exterior	Tipo		-	Ventilador de Propela	Ventilador de Propela
	Díametro		mm (pulg)	680 (26 - 25/32)	680 (26 - 25/32)
	Potencia		W x No.	1,500 x 1	1,500 x 1
Flujo de Aire	Nominal		m ³ /min x No.	105 x 1	105 x 1
	Nominal		Pie ³ /min x No.	3,700 x 1	3,700 x 1
Tipo de Motor			-	BLDC Inverter	BLDC Inverter
Dirección de Descarga			-	Vertical	Vertical
Rango de Deshumidificación			ℓ/h	9.1	12.1
Conexión para Drenaje			-	Male NPT 3/4"	Male NPT 3/4"
Refrigerante	Nombre de Refrigerante		-	R410A	R410A
	Precarga	A-Circuito	kg	9	9
		B-Circuito	kg	-	-
Control			-	EEV	EEV
Dimensiones (Ancho x Superior x Profundo)			mm	1,130 x 1,242 x 2,250	1,130 x 1,242 x 2,250
			pulg	44-1/2 x 48-29/32 x 88-19/32	44-1/2 x 48-29/32 x 88-19/32
Peso Neto			kg (lbs)	440 (970)	440 (970)
Nivel de Ruido	Enfriamiento		dB(A)	80	80
Rango de Operación (Temperatura Exterior)	Enfriamiento	Min. - Máx.	BS °C (°F)	-5 - 48 (23.0 - 118.4)	-5 - 48 (23.0 - 118.4)
	Calefacción	Min. - Máx.	BH °C (°F)	-15 - 18 (5.0 - 64.4)	-15 - 18 (5.0 - 64.4)
Cantidad de Relleno de Contenedores HQ de 40 pies			Unidad	20	20

ESPECIFICACIONES



FRIO y CALOR

• 3 Phase 220 ~ 240 V 50/60 Hz



CAPACIDAD NOMINAL		TR	12.5	15	
MODELO		-	AK-W150BCAO	AK-W180BCAO	
Capacidad de Enfriamiento	Capacidad Neta	kW	42.8	51.0	
		kcal/h	36,790	43,850	
Capacidad Bruta		Btu/h	146,000	174,000	
		kW	44.0	52.6	
		kcal/h	37,820	45,230	
		Btu/h	150,100	179,500	
Capacidad de Calefacción		kW	42.8	51.0	
		kcal/h	36,790	43,850	
		Btu/h	146,000	174,000	
EER		Btu/Wh	12.0	11.4	
IEER		Btu/Wh	19.5	18.5	
COP		W/W	3.60	3.43	
Potencia de Entrada	Enfriamiento	kW	12.16	15.26	
	Calefacción	kW	11.89	14.86	
Alimentación Eléctrica		Ø, V, Hz	3, 220 - 240, 50/60	3, 220 - 240, 50/60	
Serpentín de Evaporación	Tipo de Aleta	-	LG Louver	LG Louver	
	Tamaño de Tubería Diam. Exterior	mm (pulg)	9.52 (3/8)	9.52 (3/8)	
	(Filas x Columnas x Aletas por Pulgada) x No.	-	(4 x 22 x 16) x 2	(4 x 22 x 16) x 2	
	Area Efectiva	m² (Pie²)	1.45 (15.6)	1.45 (15.6)	
Ventilador Interior	Tipo	-	Plug Fan	Plug Fan	
	Diámetro	mm (pulg)	630 (25)	630 (25)	
	Tipo de Motor	-	BLDC Inverter	BLDC Inverter	
	Motor	HP	10	10	
	Flujo de Aire	Nominal	m³/min	142	170
		Nominal	Pie³/min	5,000	6,000
Tipo de Conexión	-	Directo	Directo		
Compresor (#1, A Ciclo)	Tipo	-	HSS DC SCROLL	HSS DC SCROLL	
	Motor	W x No.	4,200 x 1	4,200 x 1	
	Tipo de Aceite	-	FVC68D	FVC68D	
	Carga de Aceite	cc x No.	1,200 x 1	1,200 x 1	
Compresor (#2, B Ciclo)	Tipo	-	HSS DC SCROLL	HSS DC SCROLL	
	Motor	W x No.	4,200 x 1	4,200 x 1	
	Tipo de Aceite	-	FVC68D	FVC68D	
	Carga de Aceite	cc x No.	1,200 x 1	1,200 x 1	
Serpentín de Condensación	Tipo de Aleta	-	Wide Louver Plus (Black)	Wide Louver Plus (Black)	
	Tamaño de Tubería Diam. Exterior	mm (pulg)	7 (9/32)	7 (9/32)	
	(Filas x Columnas x Aletas por Pulgada) x No.	-	(3 x 52 x 14) x 1	(3 x 52 x 14) x 1	
	Area Efectiva	m² (Pie²)	2.2 (23.7)	2.2 (23.7)	
Ventilador Exterior	Tipo	-	Ventilador de Propela	Ventilador de Propela	
	Diámetro	mm (pulg)	680 (26 - 25/32)	680 (26 - 25/32)	
	Potencia		1,500 x 2	1,500 x 2	
	Flujo de Aire	Nominal	m³/min x No.	105 x 2	105 x 2
		Nominal	Pie³/min x No.	3,700 x 2	3,700 x 2
	Tipo de Motor	-	BLDC Inverter	BLDC Inverter	
Dirección de Descarga	-	Vertical	Vertical		
Rango de Deshumidificación		ℓ/h	15.0	18.1	
Conexión para Drenaje	-		Male NPT 1"	Male NPT 1"	
Refrigerante	Nombre de Refrigerante	-	R410A	R410A	
	Precarga	A-Circuito	kg	5.2	5.2
		B-Circuito	kg	5.2	5.2
	Control	-	EEV	EEV	
Dimensiones (Ancho x Superior x Profundo)		mm	2,230 x 1,242 x 2,400	2,230 x 1,242 x 2,400	
		pulg	87-25/32 x 48-29/32 x 94-1/2	87-25/32 x 48-29/32 x 94-1/2	
Peso Neto		kg (lbs)	705 (1,554)	705 (1,554)	
Nivel de Ruido	Enfriamiento		80	80	
Rango de Operación (Temperatura Exterior)	Enfriamiento	Min. - Máx.	BS °C (°F)	-5 - 48 (23.0 - 118.4)	
	Calefacción	Min. - Máx.	BH °C (°F)	-15 - 18 (5.0 - 64.4)	
Cantidad de Relleno de Contenedores HQ de 40 pies		Unidad	8	8	



FRIO y CALOR

• 3 Phase 220 ~ 240 V 50/60 Hz



CAPACIDAD NOMINAL		TR	20	25	
MODELO		-	AK-W240BCAO	AK-W300BCAO	
Capacidad de Enfriamiento	Capacidad Neta	kW	70.3	80.9	
		kcal/h	60,480	69,600	
Capacidad Bruta		Btu/h	240,000	276,000	
		kW	72.4	83.5	
		kcal/h	62,250	71,800	
		Btu/h	247,000	285,000	
Capacidad de Calefacción		kW	70.3	80.9	
		kcal/h	60,480	69,600	
		Btu/h	240,000	276,000	
EER		Btu/Wh	11.3	10.6	
IEER		Btu/Wh	19	18.3	
COP		W/W	3.38	3.24	
Potencia de Entrada	Enfriamiento	kW	21.3	26	
	Calefacción	kW	20.8	25	
Alimentación Eléctrica		Ø, V, Hz	3, 220 - 240, 50/60	3, 220 - 240, 50/60	
Serpentín de Evaporación	Tipo de Aleta	-	LG Louver	LG Louver	
	Tamaño de Tubería Diam. Exterior	mm (pulg)	9.52 (3/8)	9.52 (3/8)	
	(Filas x Columnas x Aletas por pulgada) x No.	-	(4 x 44 x 16) x 2	(4 x 44 x 16) x 2	
	Area Efectiva	m² (Pie²)	2.01 (21.6)	2.01 (21.6)	
Ventilador Interior	Tipo	-	Plug Fan	Plug Fan	
	Diámetro	mm (pulg)	630 (25)	630 (25)	
	Tipo de Motor	-	BLDC Inverter	BLDC Inverter	
	Motor	HP	10	10	
	Flujo de Aire	Nominal	m³/min	227	261
		Nominal	Pie³/min	8,000	9,200
Tipo de Motor	-	Directo	Directo		
Compresor (#1, A Ciclo)	Tipo	-	HSS DC SCROLL	HSS DC SCROLL	
	Motor	W x No.	5,500 x 1	5,500 x 1	
	Tipo de Aceite	-	FVC68D	FVC68D	
	Carga de Aceite	cc x No.	1,500 x 1	1,500 x 1	
Compresor (#2, B Ciclo)	Tipo	-	HSS DC SCROLL	HSS DC SCROLL	
	Motor	W x No.	5,500 x 1	5,500 x 1	
	Tipo de Aceite	-	FVC68D	FVC68D	
	Carga de Aceite	cc x No.	1,500 x 1	1,500 x 1	
Serpentín de Condensación	Tipo de Aleta	-	Wide Louver Plus	Wide Louver Plus	
	Tamaño de Tubería Diam. Exterior	mm (pulg)	7 (9/32)	7 (9/32)	
	(Filas x Columnas x Aletas por pulgada) x No.	-	(3 x 52 x 14) x 2	(3 x 52 x 14) x 2	
	Area Efectiva	m² (Pie²)	4.5 (48.2)	4.5 (48.2)	
Ventilador Exterior	Tipo	-	Ventilador de Propela	Ventilador de Propela	
	Diámetro	mm (pulg)	680 (26 - 25/32)	680 (26 - 25/32)	
	Motor	W x No.	900 x 4	900 x 4	
	Flujo de Aire	Nominal	m³/min x No.	105 x 4	105 x 4
		Nominal	Pie³/min x No.	3,700 x 4	3,700 x 4
	Tipo de Motor	-	BLDC Inverter	BLDC Inverter	
Dirección de Descarga	-	Vertical	Vertical		
Rango de Deshumidificación		ℓ/h	24.1	30.1	
Conexión para Drenaje	-		Male NPT 1"	Male NPT 1"	
Refrigerante	Nombre de Refrigerante	-	R410A	R410A	
	Precarga	A-Circuito	kg	9	9
		B-Circuito	kg	9	9
Control	-	EEV	EEV		
Dimensiones (Ancho x Superior x Profundo)		mm	2,230 x 1,242 x 3,520	2,230 x 1,242 x 3,520	
		pulg	87 - 25/32x48 - 29/32x138 - 19/32	87 - 25/32x48 - 29/32x138 - 19/32	
Peso Neto		kg (lbs)	915 (2,017)	915 (2,017)	
Nivel de Ruido	Enfriamiento		77	77	
Rango de Operación (Temperatura Exterior)	Enfriamiento	Min. - Máx.	BS °C (BS °F)	-5 - 48 (23.0 - 118.4)	
	Calefacción	Min. - Máx.	BH °C (BH °F)	-15 - 18 (5.0 - 64.4)	
Cantidad de Relleno de Contenedores HQ de 40 pies		Unidad	6	6	

* En caso de modelo Frío y Calor, el programa de certificación AHRI está limitada a 20 toneladas.
 LG proporciona un informe de prueba de laboratorio para el modelo de 25 toneladas

UNIDAD PAQUETE

ESPECIFICACIONES



FRÍO y CALOR



• 3 Phase 460 V 60 Hz

CAPACIDAD NOMINAL		TR	20	25
MODELO		-	AK-W240DCA0	AK-W300DCA0
Capacidad de Enfriamiento	Capacidad Neta	kW	70.3	80.9
		kcal/h	60,480	69,600
	Capacidad Bruta	Btu/h	240,000	276,000
		kW	72.4	83.5
Capacidad de Calefacción	Capacidad Neta	kcal/h	62,250	71,800
		Btu/h	247,000	285,000
	Capacidad Bruta	kW	70.3	80.9
		kcal/h	60,480	69,600
EER	Capacidad Neta	Btu/h	240,000	276,000
		Btu/Wh	11.3	10.6
	Capacidad Bruta	Btu/Wh	19.0	18.3
		W/W	3.38	3.24
IEER	Capacidad Neta	Btu/Wh	19.0	18.3
		W/W	3.38	3.24
COP	Capacidad Neta	Btu/Wh	11.3	10.6
		W/W	3.38	3.24
Potencia de Entrada	Enfriamiento	kW	21.3	26.0
		kW	20.8	25.0
Alimentación Eléctrica	Calefacción	∅, V, Hz	3, 460, 60	3, 460, 60
		-	-	-
Serpentín de Evaporación	Tipo de Aleta		LG Louver	LG Louver
	Tamaño de Tubería	Diam. Exterior	9.52 (3/8)	9.52 (3/8)
	(Filas x Columnas x Aletas por pulgada) x No.		(4 x 44 x 16) x 2	(4 x 44 x 16) x 2
	Area Efectiva		2.01 (21.6)	2.01 (21.6)
Ventilador Interior	Tipo		Plug Fan	Plug Fan
	Diámetro		630 (25)	630 (25)
	Tipo de Motor		BLDC Inverter	BLDC Inverter
	Motor		-	-
	Flujo de Aire		10	10
	Nominal		227	261
	Nominal		8,000	9,200
	Pie ³ /min		8,000	9,200
Compresor (#1, A Ciclo)	Tipo de Motor		Directo	Directo
	Tipo		HSS DC SCROLL	HSS DC SCROLL
	Motor		W x No.	5,500 x 1
	Tipo de Aceite		FVC68D	FVC68D
Compresor (#2, B Ciclo)	Carga de Aceite		cc x No.	1,500 x 1
	Tipo		HSS DC SCROLL	HSS DC SCROLL
	Motor		W x No.	5,500 x 1
	Tipo de Aceite		FVC68D	FVC68D
Serpentín de Condensación	Carga de Aceite		cc x No.	1,500 x 1
	Tipo de Aleta		Wide Louver Plus	Wide Louver Plus
	Tamaño de Tubería	Diam. Exterior	7 (9/32)	7 (9/32)
	(Filas x Columnas x Aletas por pulgada) x No.		(3 x 52 x 14) x 2	(3 x 52 x 14) x 2
Ventilador Exterior	Area Efectiva		4.5 (48.2)	4.5 (48.2)
	Tipo		Ventilador de Propela	Ventilador de Propela
	Diámetro		680 (26 - 25/32)	680 (26 - 25/32)
	Motor		W x No.	900 x 4
	Flujo de Aire		105 x 4	105 x 4
	Nominal		3,700 x 4	3,700 x 4
	Pie ³ /min x No.		3,700 x 4	3,700 x 4
	Pie ³ /min x No.		3,700 x 4	3,700 x 4
Tipo de Motor		BLDC Inverter	BLDC Inverter	
Rango de Deshumidificación	Dirección de Descarga		Vertical	Vertical
Rango de Deshumidificación		l/h	24.1	30.1
Conexión para Drenaje		-	Male NPT 1"	Male NPT 1"
Refrigerante	Nombre de Refrigerante		R410A	R410A
	Precarga	A-Circuito	9.0	9.0
		B-Circuito	9.0	9.0
	Control		EEV	EEV
Dimensiones (Ancho x Superior x Profundo)		mm	2,230 x 1,242 x 3,520	2,230 x 1,242 x 3,520
Peso Neto		kg (lbs)	915 (2,017)	915 (2,017)
Nivel de Ruido	Enfriamiento	dB(A)		77
		dB(A)		77
Rango de Operación	Enfriamiento	Min. - Máx.	BS °C (BS °F)	-5 - 48 (23.0 - 118.4)
		Min. - Máx.	BH °C (BH °F)	-15 - 18 (5.0 - 64.4)
(Temperatura Exterior)	Calefacción	Min. - Máx.	BS °C (BS °F)	-5 - 48 (23.0 - 118.4)
		Min. - Máx.	BH °C (BH °F)	-15 - 18 (5.0 - 64.4)
Cantidad de Relleno de Contenedores HQ de 40 pies		Unidad	6	6

* En caso de modelo Frío y Calor, el programa de certificación AHRI está limitada a 20 toneladas. LG proporciona un informe de prueba de laboratorio para el modelo de 25 toneladas.

ANOTACIONES















(Area for annotations)

MULTI V



LÍNEA DE UNIDADES EXTERIORES







☉ 230V ● 460V

Características	Apariencia	HP	8	10	12	14	18	20	22	24	26	28	30	32
		TR	6	8	10	12	14	16	18	20	22	24	26	28
MULTI V™ 5 Recuperador de Calor ARUM***BTE5 (230 V) ARUM***DTE5 (460 V) <ul style="list-style-type: none"> Control por doble variable Calentamiento continuo Intercambiador de calor Black Fin Ahorro de energía mediante tecnología de recuperación de calor Instalación flexible con unidades recuperadoras de calor y gran capacidad Para espacios grandes, edificios de gran altura y control individual 			☉											
			●	☉	☉	☉	☉	☉	☉	☉				
											☉	☉	☉	☉
														
MULTI V™ 5 Bomba de Calor ARUM***BTE5 (230 V) ARUM***DTE5 (460 V) <ul style="list-style-type: none"> Control por doble variable Calentamiento continuo Intercambiador de calor Black Fin Instalación flexible con unidades bomba de calor y gran capacidad Para espacios grandes, edificios de gran altura y control individual 			☉											
				☉	☉	☉	☉	☉	☉	☉				
											☉	☉	☉	☉
														
MULTI V™ 5 Solo Frío ARUV***BLS5 (230 V) ARUV***DLS5 (460 V) <ul style="list-style-type: none"> Control por doble variable Unidad individual de alta capacidad (hasta 22 TR) Intercambiador de calor Black Fin Para espacios grandes, edificios de gran altura y control individual 			☉	☉	☉	☉	☉	☉	☉					
											☉	☉	☉	
												☉	☉	☉
														

34	36	38	40	42	44	46	48	50	52	54	56	58	60	62	64	66	68	70	72	74	76	78	80	82	84
30	32	34	36	38	40	42	44	46	48	50	52	54	56	58	60	62	64	66	68	70	72	74	76	78	80
☉	☉	☉																							
				☉	☉	☉	☉																		
☉	☉	☉																							
											☉	☉	☉	☉	☉	☉	☉	☉	☉	☉	☉	☉	☉	☉	☉

LÍNEA DE UNIDADES EXTERIORES

☉230V ●460V

Características	Apariencia	HP	3	4	5	6	8	10	12	14	18	20	22	24	26	28	30
		TR					6	8	10	12	14	16	18	20	22	24	26
MULTI VTM S Bomba de Calor ARUN***GSS1 (4 / 5 / 6 HP) ARUN***BSS0 (8 / 10 / 12 HP) • Ahorra espacio • Aplicaciones de diseño flexible - Lineal amplio, pequeño y liviano (4-12 HP) - Combinación de unidad interior (hasta 20 unidades) • Para edificios pequeños / medianos con hasta 20 habitaciones			☉	☉	☉												
							☉	☉	☉								
Solo Frío ARUV***GSD5 (3 HP) ARUV***GSD6 (4 / 5 / 6 HP) • Ahorra espacio • Aplicaciones de diseño flexible			☉	☉	☉	☉											
MULTI VTM WATER5 Bomba de Calor / Recuperador de Calor ARWM***BASS (230 V) ARWM***DASS (260 V) • Sistema de alta eficiencia independientemente de las condiciones exteriores • Instalación interior • Funcionamiento silencioso (sin ventilador) • Para sistemas enfriados por agua, edificios de gran altura y edificios con requerimientos estéticos. • Enfriamiento y calefacción simultánea • Ahorros en costo de energía por el sistema de recuperación de calor • Para edificio con control individual 						☉	☉	☉	☉	●	●						
											☉	☉	☉	☉	☉	☉	●
																	☉

32	34	36	38	40	42	44	46	48	50	52	54	56	58	60	62	64	66	68	70	72	74	76	78	80	82	84
28	30	32	34	36	38	40	42	44	46	48	50	52	54	56	58	60	62	64	66	68	70	72	74	76	78	80

LÍNEA DE UNIDADES INTERIORES

kW		1.5	2.2	2.8	3.6	4.5	5.6	6.2	7.1	8.2	9.0	10.6	12.3	14.1	15.8	22.4	28.0
kBtu/h		5k	7k	9k	12k	15k	18k	21k	24k	28k	30k	36k	42k	48k	54k	76k	96k
UNIDADES MONTADAS EN MURO	Artcool Mirror ARNU**GSJ(SK)R4		●	●	●	●	●	●	●								
	Estándar ARNU**GSJ(SK)N4, ARNU**GSVA4		●	●	●	●	●	●	●		●	●					
CASSETTE MONTADO EN TECHO DE 4ta GENERACIÓN (Panel / Accesorios se venden por separado)	Cassette 4 vías (570 x 570) ARNU**GTR(TQ)B4		●	●	●	●	●	●									
	NEW Dual Vane Cassette 4 vías (840 x 840) ARNU**GTB(TA)B4								●	●	●	●	●				
	NEW Cassette Redondo ARNU**GTYA4								●			●	●				
	Cassette 1 vía ARNU**GTU(TT)B4			●	●	●	●	●	●								
FAN & COIL 4ta GENERACIÓN	ARNU**GM1(M2), ARNU**GM1(M2)A4, ARNU**GM3B4, ARNU**GB8A4			●	●	●	●	●	●	●		●	●	●	●	●	●
	Baja Estática ARNU**GL4(L5,L6)G4		●	●	●	●	●	●	●								
FAU (PRETATAMIENTO DE AIRE FRESCO) DE 4ta GENERACIÓN	ARNU**GB8Z4															●	●
SUSPENDIDO EN TECHO DE 4ta GENERACIÓN	ARNU**GV1(V2)A4						●	●				●	●				
HYDRO KIT DE 4ta GENERACIÓN	Baja Temperatura ARNH**GK2A4											●	●				●
	Alta Temperatura ARNH**GK3A4											●	●			●	●
TIPO PISO	ARNU**GPT(PF)A4													●			●
ERV (VENTILADOR DE RECUPERACIÓN DE ENERGÍA) DE 4ta GENERACIÓN	LZ-H**GBA4		250 / 500 / 800 / 1,000 / 1,500 / 2,000 CMH														
UMA			Consultar Directamente con su Vendedor														
DOAS			900 / 1,500 / 2,000 CFM														
NEW AHU			90,000 / 118,000 / 178,000 / 240,000 Btu/h														

※ Si las unidades interiores de 4ta generación están conectadas a MULTI V WATER S, varias funciones no estarán disponibles.
 ※ Si las unidades interiores de 4ta generación se combinan con las unidades interiores de segunda generación, varias funciones no estarán disponibles.
 Para obtener más información, consulte la "Tabla de compatibilidad de unidades interiores MULTI V"

CARACTERÍSTICAS DE LAS UNIDADES INTERIORES

Monitoreo de Energía	2 Set Point	Ocupado / Desocupado / Función de programación	Control de Grupo	Prueba de funcionamiento (Enfriamiento)	Prueba de funcionamiento (Calefacción)	Monitoreo de información del modelo	Direccionamiento automático	Detección de fugas de refrigerante	Ajuste del rango de On / Off térmico (enfriamiento)	Rango de operación configurable (On/Off)	Control de 11 pasos de presión estática (Solo para el tipo F&C)	Entrada externa de 1 punto (control on / off)	Señal de filtro (tiempo restante)	Función de reinicio automático habilitar / deshabilitar	Listo para Wi-Fi
●	●	●	●	●	●	●	●	●	●	●		●	●	●	●
●	●	●	●	●	●	●	●	●	●	●		●	●	●	●
●	●	●	●	●	●	●	●	●	●	●		●	●	●	●
●	●	●	●	●	●	●	●	●	●	●		●	●	●	●
●	●	●	●	●	●	●	●	●	●	●		●	●	●	●
●	●	●	●	●	●	●	●	●	●	●	●	●	●	●	●
●	●	●	●	●	●	●	●	●	●	●	●	●	●	●	●
●	●	●	●	●	●	●	●	●	●	●	●	●	●	●	●
●	●	●	●	●	●	●	●	●	●	●	●	●	●	●	●
●	●	●	●	●	●	●	●	●	●	●	●	●	●	●	●
●	●	●	●	●	●	●	●	●	●	●	●	●	●	●	●
●	●	●	●	●	●	●	●	●	●	●	●	●	●	●	●
●	●	●	●	●	●	●	●	●	●	●	●	●	●	●	●
●	●	●	●	●	●	●	●	●	●	●	●	●	●	●	●
●	●	●	●	●	●	●	●	●	●	●	●	●	●	●	●
●	●	●	●	●	●	●	●	●	●	●	●	●	●	●	●
●	●	●	●	●	●	●	●	●	●	●	●	●	●	●	●
●	●	●	●	●	●	●	●	●	●	●	●	●	●	●	●
●	●	●	●	●	●	●	●	●	●	●	●	●	●	●	●

LÍNEA DE CONTROL DE LG HVAC

CONTROL INDIVIDUAL		CONTROL CENTRALIZADO			
Control Remoto Alámbrico		Control Inalámbrico	Pantalla	Plataforma	Gateway
Estándar	Simple				
Estándar III (Blanco) PREMTB101	PQRCVCLQW	PWLSSB21H (H/P) Controlador Wi-Fi Modem LG Wi-Fi Para Unidad Interior PWFMD200	AC Ez PQCSZ250S0 (32-Unidades Interiores)	ACP 5 PACP5A000 (254-Unidades Interiores) BACnet IP / Modbus TCP	ACP LonWorks PLNWKB000 (64-Unidades Interiores)
Estándar III (Negro) PREMTB11	PQRCVCLQ		AC Ez Touch PACEZA000 (64-Unidades Interiores)	AC Manager 5 PACMSA000 (8192-Unidades Interiores)	PI-485 Para Unidad Interior (ERV) PHNFP14A0
Estándar II (Blanco) PREMTB001	PQRCHCAQW (Simple para Hotel)	AC Smart 5 PACSSA000 (128-Unidades Interiores) BACnet IP / Modbus TCP	Cloud Gateway PWFMD200	Modbus Gateway PMBUS00A	
Estándar II (Negro) PREMTB01	PQRCHCAQ (Simple para Hotel)				
Premium PREMTA000 PREMTA000A PREMTA000B					

CONTROL CENTRALIZADO	DISPOSITIVO DE INTEGRACIÓN				
	Integrador de Instalaciones	Unidades Interiores		Unidad Exterior	AHU Kit
	Contacto Seco	Accesorio de Control			
PDI (Indicador de Distribución de Potencia) Premium (8 puertos) PQNUD1S40 Estándar (2 puertos) PPWRDB000	Contacto Seco Simple PDRYCB000	Cable para Control de Grupo PZCWRG3		Modulo IO (Modulo Entradas/Salidas) Para Multi V 5 PVDSMN000	Kit de Comunicación Control de Aire por Retorno PAHCMR000
Modulo I/O ACS (Modulo Entradas/Salidas) PEXPMB000	Contacto Seco para Termostato (Para usar con Entradas Universales) PDRYCB320	Sensor de Temperatura PQRSTA0		Variable Water Flow Control kit Para MULTI V WATER 5 PWFKCN000	Control de Aire de Inyección PAHCMS000
Chiller Option Kit PCHLLN000	Contacto seco de 2 puntos (para retroceso) PDRYCB400	Sensor de botón de temperatura remoto - Perfil Bajo ZRTBS01		Kit de Bajo Ambiente Para MULTI V IV, 5 PRV2	Modulo de Control Modulo Principal PAHCM000
Modulo I/O ACU UIO PEXPMB300	Para Modbus PDRYCB500	Control de Zona Termostato para 4 Zonas ABZCA		Cool / Heat Selector PRDSBM	Modulo de Comunicación PAHCMC000 Control kit PAHCNM000 (Máximo 3 Unidades Exteriores)
UO PEXPMB200				Modulo de Comunicación para Agua PAHCMW000	EEV Kit (Válvula de Expansión Electrónica) PRLK048A0 (~ 28 kW) PRLK096A0 (~ 56 kW)
UI PEXPMB100				PRLK396A0 (~ 112 kW)	PRLK594A0 (~ 168kW)

MULTI V 5

Ahorro de Energía con Control de Doble Variable (Temperatura & Humedad)

• Caso de Estudio

Características meteorológicas de Varsovia, Polonia

Encontramos una gran cantidad de horas de operación de enfriamiento en condiciones de baja humedad (por debajo del 50% de HR). La carga de enfriamiento de esta condición es mucho menor que la carga en condiciones de humedad estándar o alta (del 50% a más del 70% RH) incluso si tenemos la misma temperatura del aire exterior. Multi V 5 aumenta la temperatura de evaporación en condiciones de baja carga (baja humedad) para permitir el ahorro de energía y evitar el sobreenfriamiento que puede ocurrir cuando el sistema únicamente se controla mediante la medición de la temperatura del aire exterior.

Verano de Varsovia, Polonia

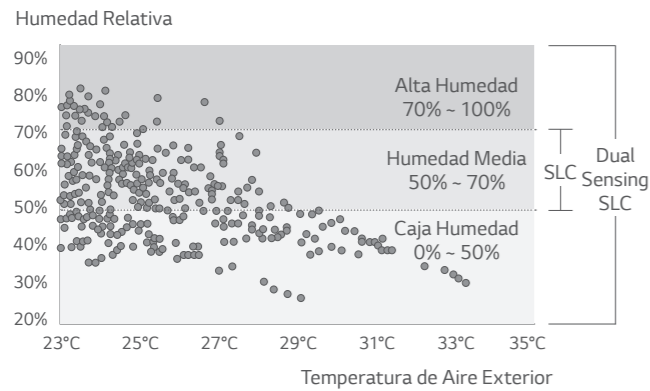

Source : <https://energyplus.net/weather>

Porcentaje de Tiempo de Humedad Relativa en Verano (Varsovia, Polonia)

HR (%)	Porcentaje
70% - 100%	8%
50% - 70%	45%
0% - 50%	47%

Consumo de Energía en Temporada de Frío

Cuando comparamos el consumo de energía entre el SLC (sensor de temperatura del aire exterior solamente) y el SLC con Doble Variable (sensor de temperatura y humedad del aire exterior), el control SLC de sensor de doble variable puede ahorrar un 6% más de energía en comparación con el SLC. Por lo tanto, el control de detección dual es más eficiente que el SLC.

EER

■ MULTI V 5 SLC
■ MULTI V 5 Doble Variable SLC

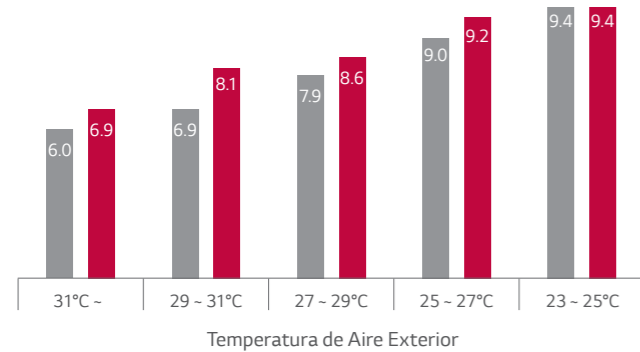

Consumo de Energía en la Temporada de Enfriamiento

Potencia de Entrada Anual (kWh) - UE

TAE	MV4 (Fijo)	MV5 SLC	MV5 Doble SLC
31 ~	17	15	13
29 ~ 31	91	73	62
27 ~ 29	183	136	124
25 ~ 27	243	170	165
23 ~ 25	155	110	109
Total	690 (137%)	503 (100%)	474 (94%)

6% más de ahorro de energía en comparación con SLC

※ Esta simulación energética se realizó internamente en LG con base en el modelo 16HP
※ SLC - Control Inteligente de Carga

Enfriamiento de Confort

Mayor comodidad en interiores y mayor eficiencia operativa

La unidad interior de referencia (UI) está funcionando en una temporada en la que su carga es menor que la carga de diseño, el algoritmo de enfriamiento de confort controla el sobrecalentamiento del serpentín de la unidad interior, elevando así la temperatura del aire suministrado a medida que la temperatura del espacio se acerca al punto de ajuste (set point).

El algoritmo de control de confort de MULTI V 5 monitorea las condiciones de temperatura y humedad del aire exterior. Cuando las condiciones climáticas exteriores cambian desfavorablemente y existe un alto potencial de que la carga de la unidad interior permanezca estable o pueda aumentar la carga, el enfriamiento de confort se retrasa o apaga el aumento del sobrecalentamiento objetivo a medida que la temperatura ambiente se acerca al punto de ajuste. Cuando las condiciones climáticas son favorables para aumentar el recalentamiento objetivo, el recalentamiento objetivo se activa.

• ¿Cuáles son los beneficios?

Mayor comodidad en interiores

Si la refrigeración de confort está apagada y la temperatura del aire de salida no aumenta, cuando la velocidad del ventilador se reduce a baja velocidad, existe la posibilidad de que los ocupantes ubicados directamente debajo de un cassette o de una rejilla de Inyección puedan sentir que el aire frío resultan en una experiencia de comodidad general más baja.

Con el enfriamiento de confort activada, se controla la temperatura del aire de inyección. Cuando el controlador de la UI reduce la velocidad del ventilador, se reduce la posibilidad de que se inyecte aire frío sobre los ocupantes ubicados debajo del cassette o los rejillas de inyección de aire.

Eficiencia operativa mejorada

El aumento del sobrecalentamiento reduce el volumen de refrigerante que fluye a través del serpentín. A medida que disminuye el flujo, la demanda del compresor disminuye y la velocidad del compresor se reduce, lo que ahorra energía.



※ Configuración de la unidad interior disponible con control remoto estándar III

Preventing cold draft & repeated turn On / Off

Mejorado el confort Interior

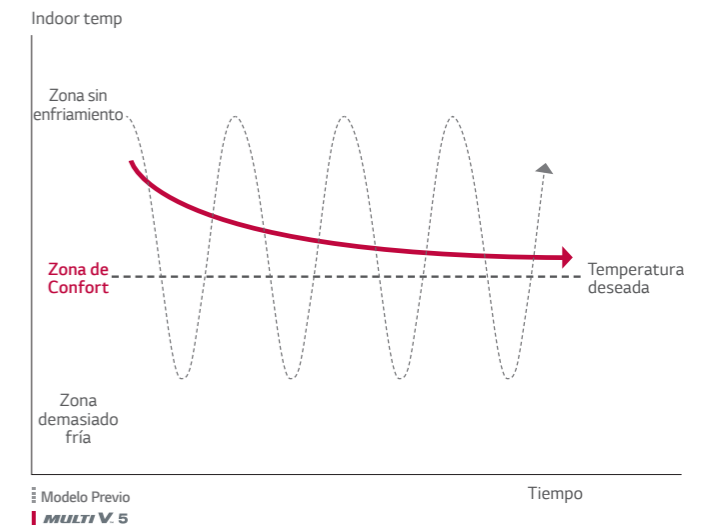

■ Modelo Previo
■ MULTI V 5

MULTI V 5

Resistencia a la Corrosión Black Fin

Durabilidad mejorada

El recubrimiento Black Fin con resina compleja mejorada se aplica en el intercambiador de calor para una fuerte protección contra diversas condiciones externas corrosivas como la contaminación por sal y la contaminación del aire. Además, la película hidrofílica evita que el agua se acumule en la aleta del intercambiador de calor, lo que minimiza la acumulación de humedad y, finalmente, lo hace aún más resistente a la corrosión. La solución de resistencia a la corrosión de LG pasó la prueba de corrosión acelerada ISO 21207 realizada resultado ha sido certificado por la prestigiosa organización de certificación mundial, TÜV.

¿Cuáles son los beneficios?

Esta mejora en la durabilidad prolonga la vida útil del producto y reduce los costos operativos y de mantenimiento.

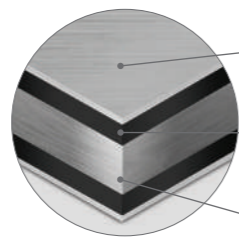

Película hidrofílica (flujo de agua)

El recubrimiento hidrofílico minimiza la acumulación de humedad en la aleta.

Capa resistente a la corrosión

El recubrimiento negro proporciona una fuerte protección contra la corrosión.

LG Aleta ancho Louver Plus

※ Verificación del desempeño de resistencia a la corrosión

1) Método de prueba B de ISO 21207 : Black Fin resiste 27 años de corrosión severa simulada

2) ASTM B117 / ISO 9227 : Black Fin tiene menos del 0.05% de área de corrosión después de 10,000 horas prueba simulada.

(Última actualización en diciembre de 2020)

SST (Prueba de Aspersión de Sal)

Proceso de Prueba

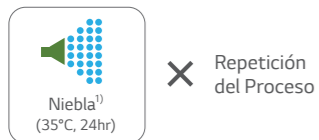

El proceso de prueba se realiza de acuerdo con ISO 9227.

1) Concentración de agua salada: solución acuosa de NaCl (5%)

Resultado de la prueba

(0.05% de área de defectos en comparación con la inicial)

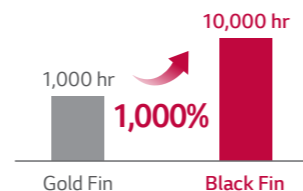

Material 100% cobre para evitar la corrosión y las fugas de refrigerante.

CCT (Cyclic Corrosion Test)

Proceso de Prueba

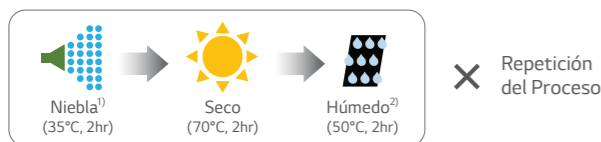

Resultado de la prueba

(0.05% de área de defectos en comparación con la inicial)

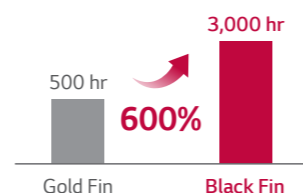

Material 100% cobre para evitar la corrosión y las fugas de refrigerante.

※ El proceso de prueba se realiza de acuerdo con ISO 14933.

1) Concentración de agua salada: solución acuosa de NaCl (5%)

※ Cambio a condición seca: 60°C, 4h → 70°C, 2h

2) Agua desionizada

Operación de Bajo Ruido

Para entornos sensibles al ruido

A diferencia del modelo anterior, que permite la operación con bajo ruido solo durante la noche después un tiempo de ajuste, la operación con bajo ruido de MULTI V 5 puede funcionar independientemente del tiempo en las áreas sensibles al ruido. Cuando se usa, la velocidad de los ventiladores de la unidad exterior está restringida durante el funcionamiento normal.

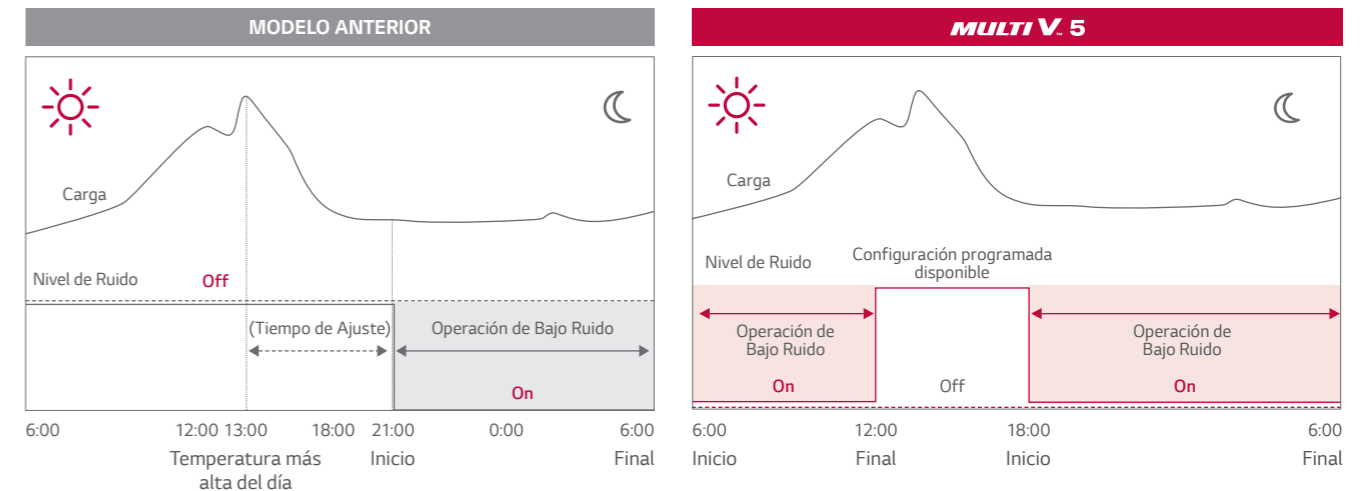

Ajuste Interior Disponible

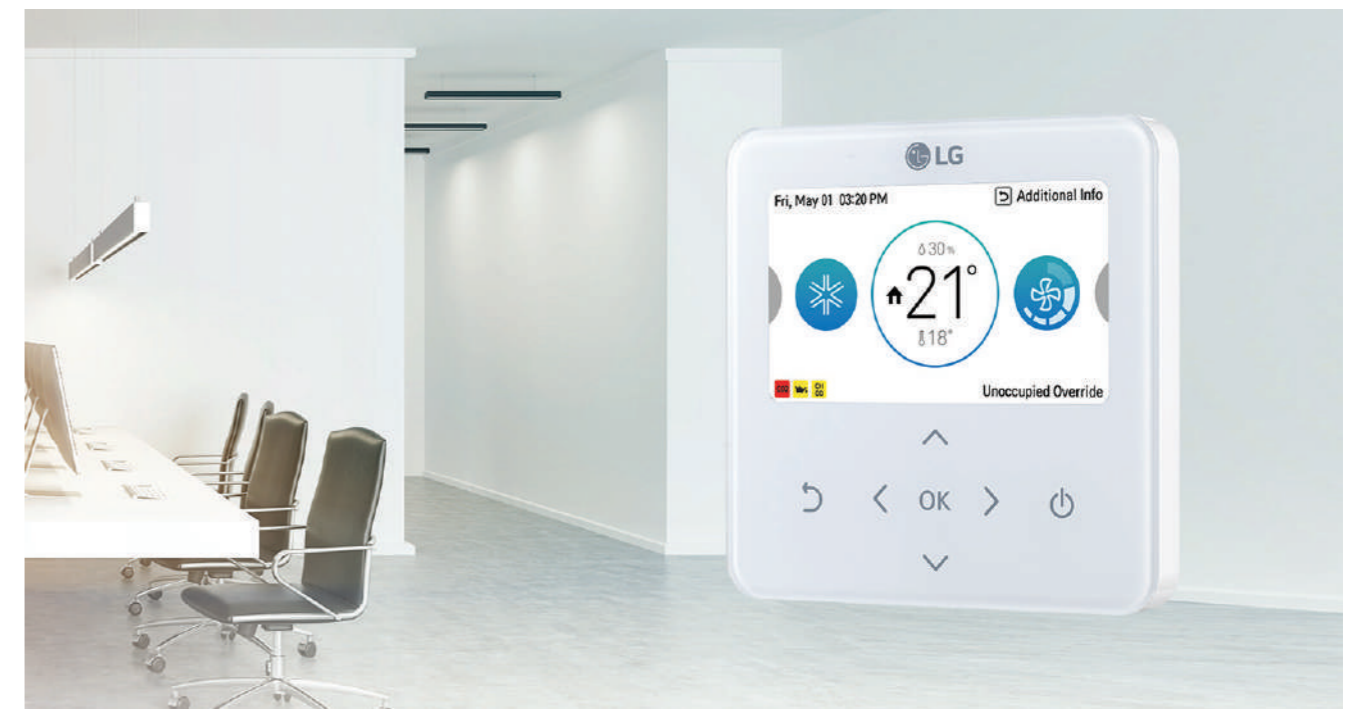

MULTI V S

Longitud de Tubería Suficiente

Mayor longitud de la tubería permite un diseño e instalación flexible
 La tecnología inverter de MULTI V S y la tecnología del control del circuito de subenfriamiento permiten una mayor longitud de tubería y diferencias de altura sobresalientes. El sistema de enfriamiento se puede implementar de forma más flexible en una tienda, oficina e incluso en un edificio de gran altura, lo que reduce el tiempo de trabajo del diseñador y proporciona un diseño más eficiente.

Capacidades de Tubería

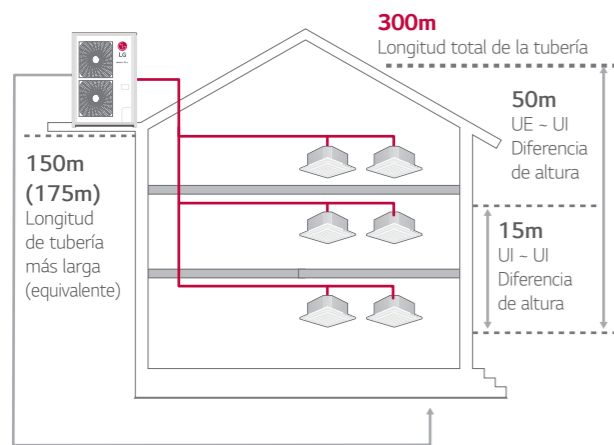

Instalación de Tubería Flexible

- Diseño e instalación fácil mediante 4 accesos.

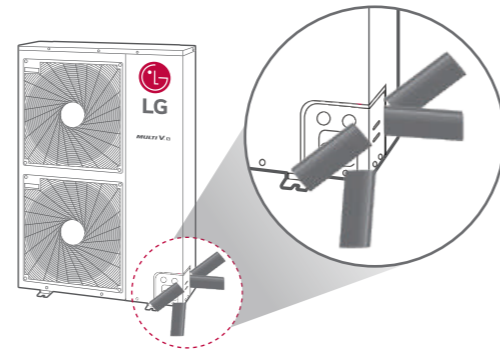

Operación de Bajo Ruido

Disminución del ruido durante la operación con funcionalidad de bajo ruido
 En el modo nocturno, el ruido se redujo como máximo un 14% en comparación con el modo normal

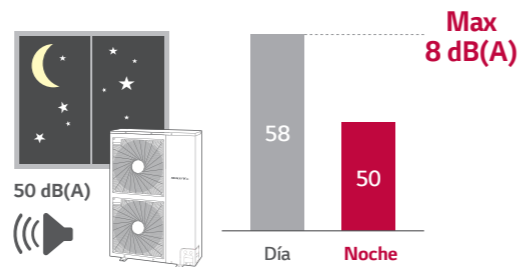
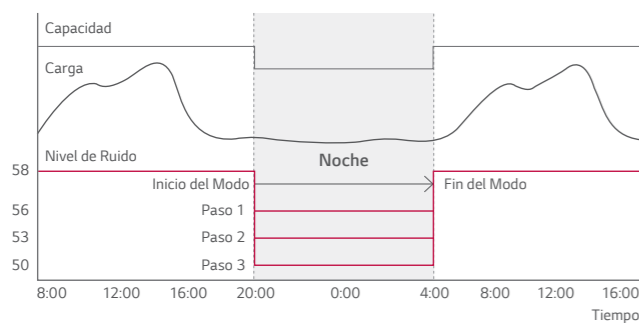

※ Nivel de ruido en modo normal (28kw) : 58 dB(A)
 ※ Nivel de ruido nocturno de 3 pasos (28kw) : 56 dB(A), 53 dB(A), 50 dB(A)
 ※ Presión acústica probada en las siguientes condiciones: 1m de distancia / 1.5m de altura

Tecnología del Ventilador y Control de RPM

Control de presión estática externa para que el ventilador de la unidad exterior se adapte de manera más flexible a las diversas condiciones de instalación.

Para una mayor eficiencia, el nuevo ventilador axial cuenta con un mayor volumen de aire, mayor presión estática y menor ruido.

Tecnología de Ventilador

El diseño del ventilador biomimético fue capaz de lograr un menor ruido bajo las mismas condiciones, por lo que mediante la aplicación de un motor de alta potencia y RPM máximas, se logró un flujo de aire ideal incluso en el tamaño compacto.

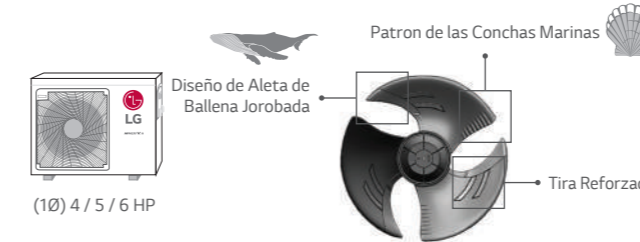

Control de RPM del Ventilador

El flujo de aire es totalmente horizontal debido a la cubierta del ventilador y al control de las RPM del motor, incluso en edificios de gran altura.

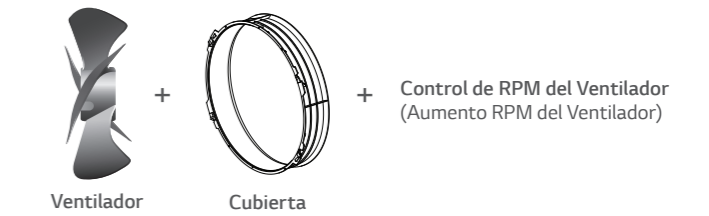

El ventilador Super Cannon aumenta el volumen de aire en 50 CMM y el nivel de ruido se reduce en 4 dB(A).

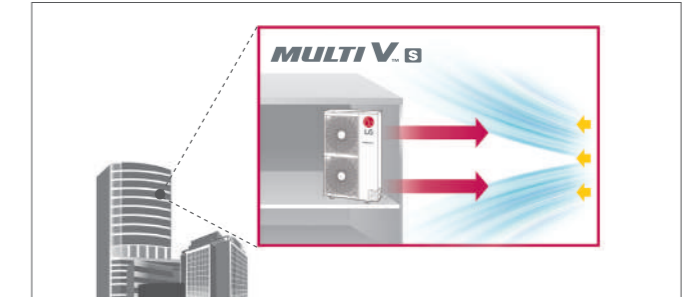

• Flujo de Aire Directo
 - Nueva cubierta adoptada
 - Rendimiento de alta presión estática

Detección y Diagnóstico de Fallas Mejorado

Mantenimiento fácil y conveniente con autodiagnóstico

La inclusión de elementos de detección y diagnóstico de fallas (arranque automático, verificación automática de refrigerante, funcionalidad de caja negra, evaluación simultánea y recolección automática de refrigerante) proporciona la solución óptima para la confiabilidad del usuario y la facilidad de mantenimiento.

- Modo de puesta en marcha automática
- Recolección de refrigerante automático
- Evaluación automática de la cantidad y carga de refrigerante
- Capaz de acceder a LGMV (Herramienta de Monitoreo) por teléfono inteligente
- Función de caja negra
- Comprobación de errores de tubería y cableado

MULTI V WATER

Sistema de Alta Eficiencia Independientemente de las Condiciones Externas

Independientemente de la temperatura exterior y otras condiciones ambientales, MULTI V WATER 5 es la solución óptima.



MULTI V WATER 5 System for Geothermal Applications

Utiliza fuentes de calor subterráneas como agua subterránea, lagos, ríos y entre otros como energía renovable para el sistema de enfriamiento y calefacción. Se hace circular agua o una solución anticongelante a través de las tuberías de HDPE (polietileno de alta densidad) en un circuito cerrado bajo tierra.

- El rango de temperatura del agua circulante está entre -5°C ~ 45°C
- Se debe aplicar anticongelante según la aplicación.

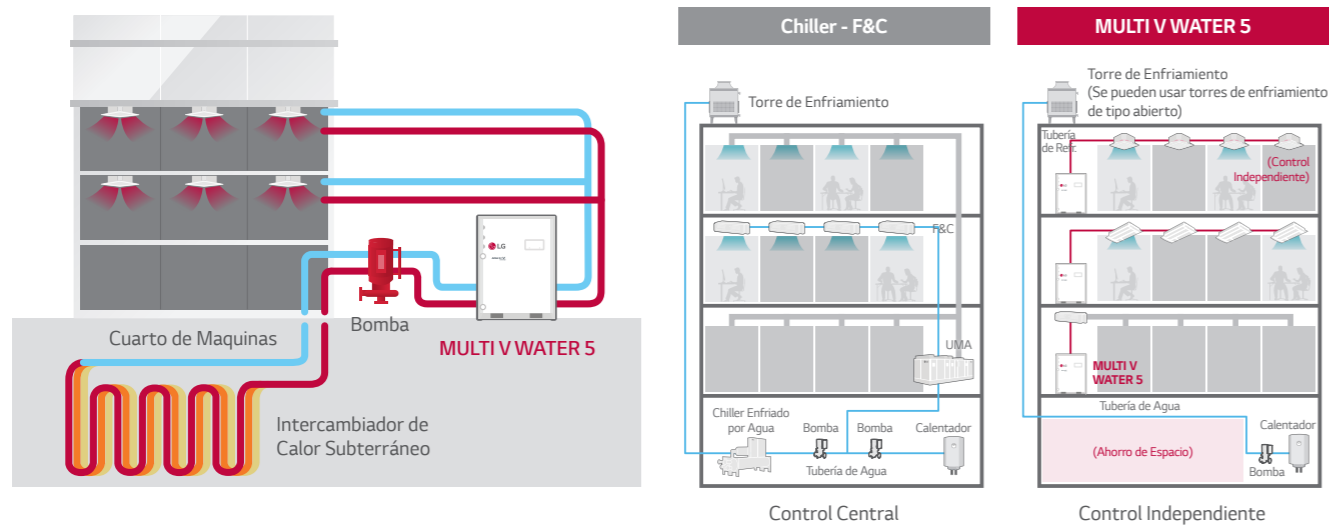

Compresor Inverter de Alta Eficiencia

La eficiencia del Multi V Water 5 se mejora gracias al compresor de alta eficiencia.

Amplio Rango de Frecuencia

El rango de frecuencia del compresor se amplía de 15 a 150 Hz.
- Mejora el desempeño a carga parcial.

<Comparativo de Frecuencia del Compresor>

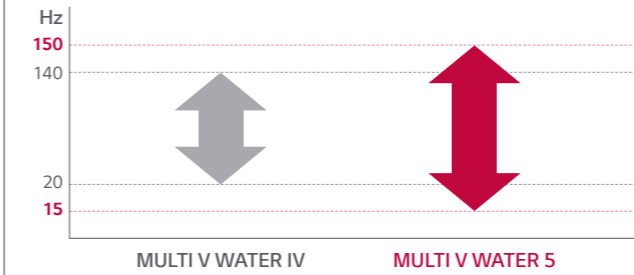

6 Válvulas de By-pass

Maximiza la eficiencia a carga parcial con las 6 válvulas de By-pass.
- Reduce las pérdidas de alta presión en operación a carga parcial.

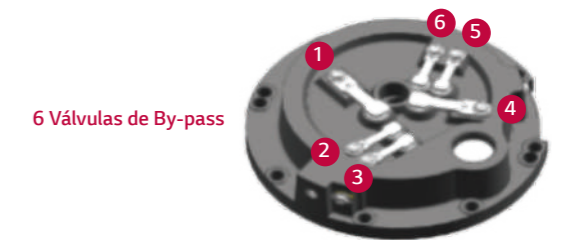

6 Válvulas de By-pass



HiPOR™ (Retorno de Aceite de Alta Presión)

Mecanismo de retorno de aceite directo al compresor.

- Evita la pérdida de refrigerante causado por el retorno del aceite.
- Evita la pérdida de energía por cambio de presión

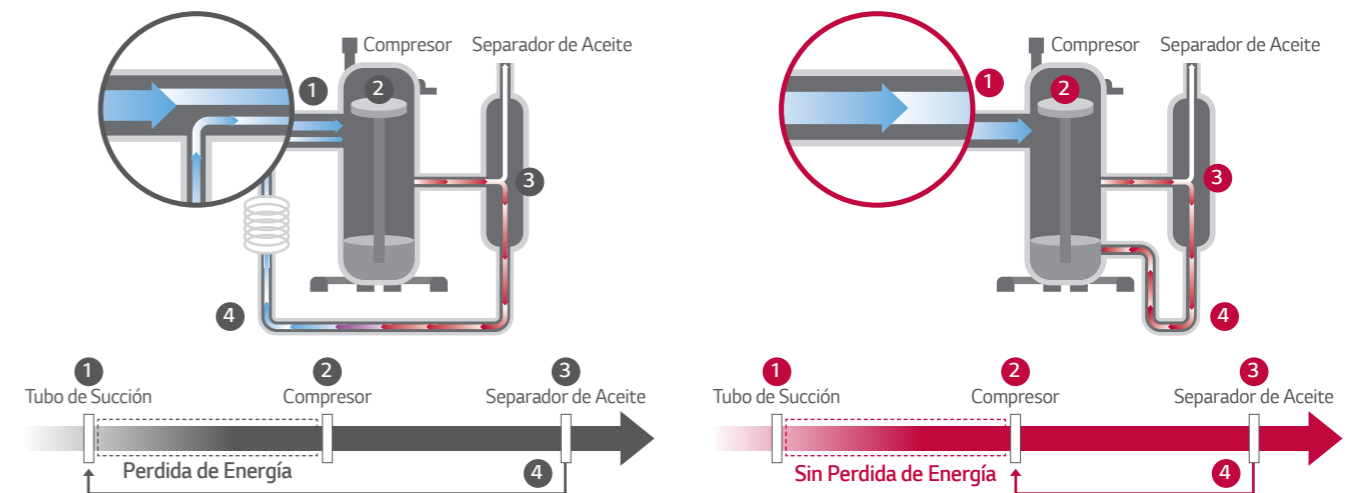

MULTI V WATER

Control de Flujo de Agua Variable

Multi V Water 5 esta equipado con un modulo I/O para controlar la válvula de control de flujo de terceros de acuerdo a los cambios de demanda de carga de los evaporadores.

Diversos Dispositivos Conectados

- Modulo I/O incluido
- Contacto Seco para entradas y salida análoga disponible.
- Salida digital para conectar indicadores de estado.



Diagrama Esquemático (ej. Operación al 40%)

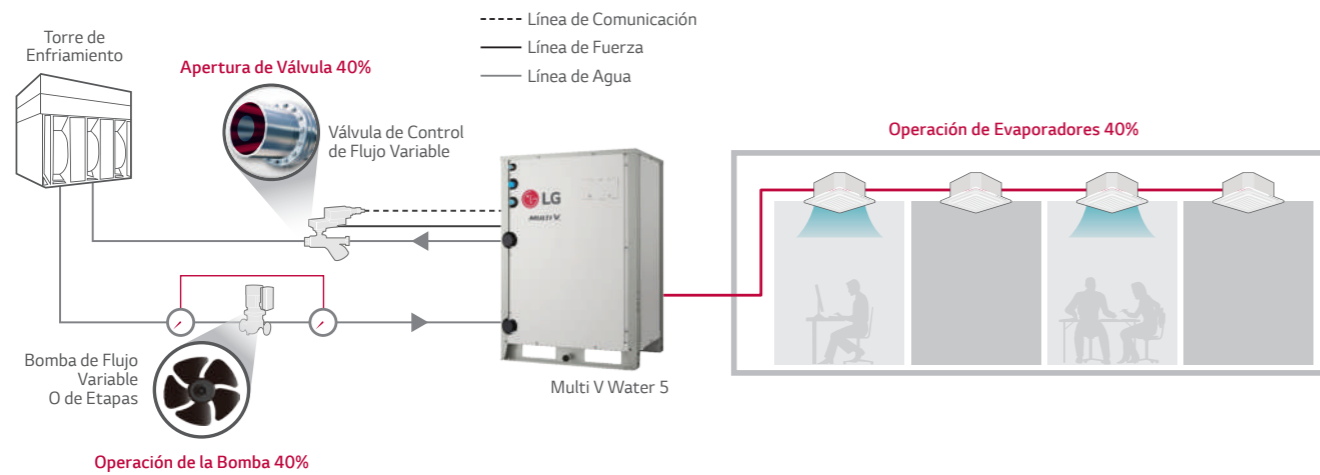

Disponibilidad tanto HP como HR

Multi V Water 5 puede ser instalado como Sistema bomba de calor usando 2 tubos, y como Sistema recuperación de calor usando 3 tubos.

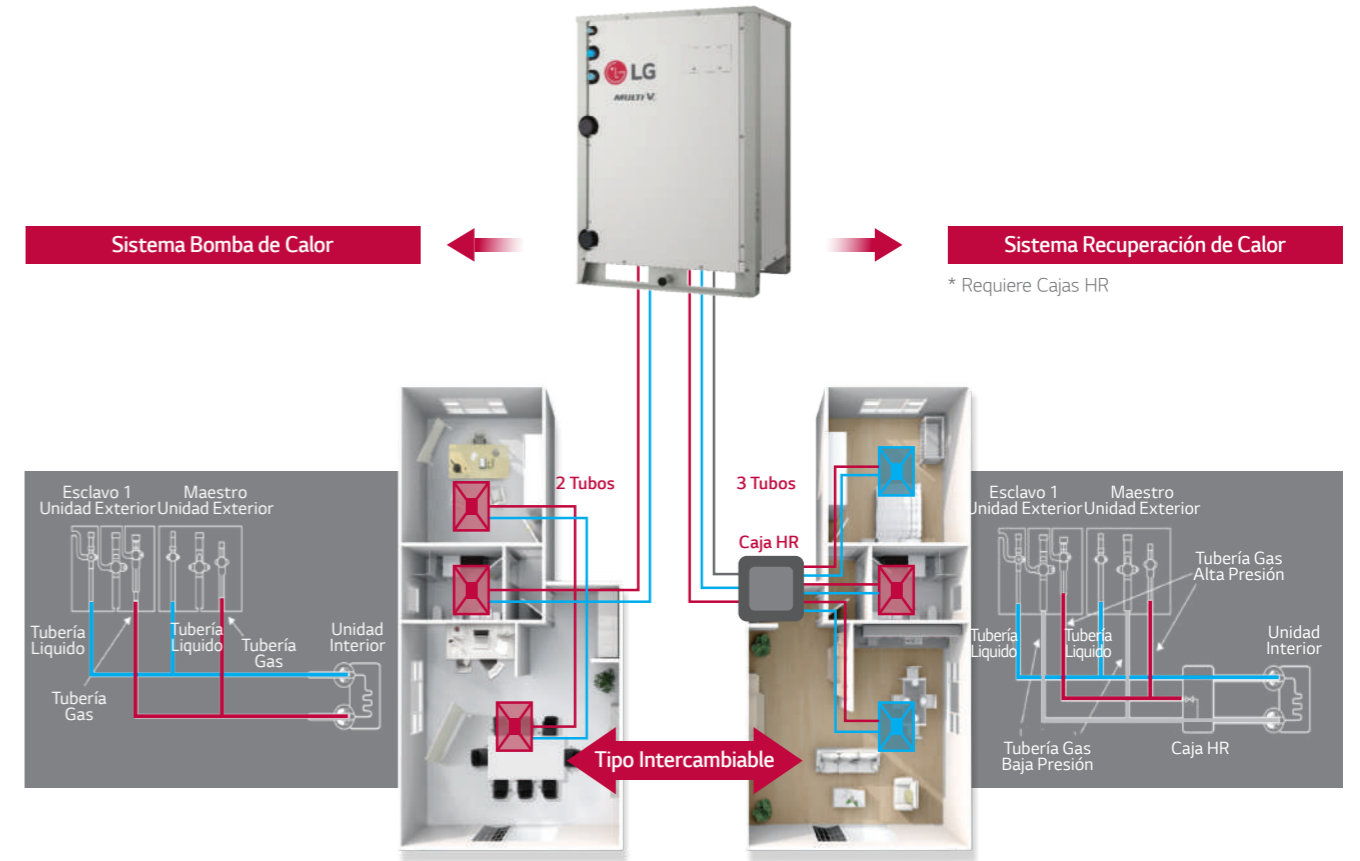

Unidad Exterior Ligera

Comparativo de Peso de unidad de 16 TR

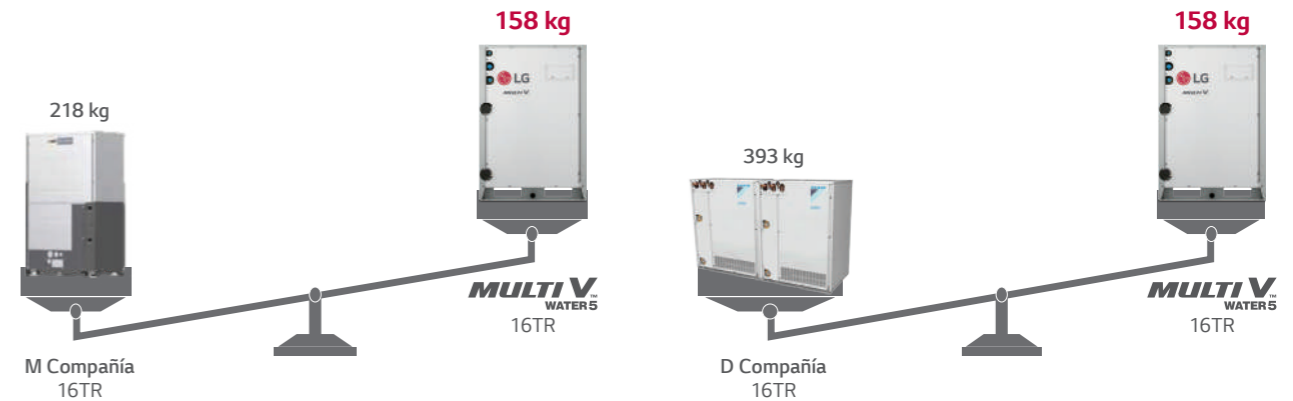

AHU ESTÁNDAR

Manejadora AMS (expansión directa)

Kit de Comunicación y EEV integrados

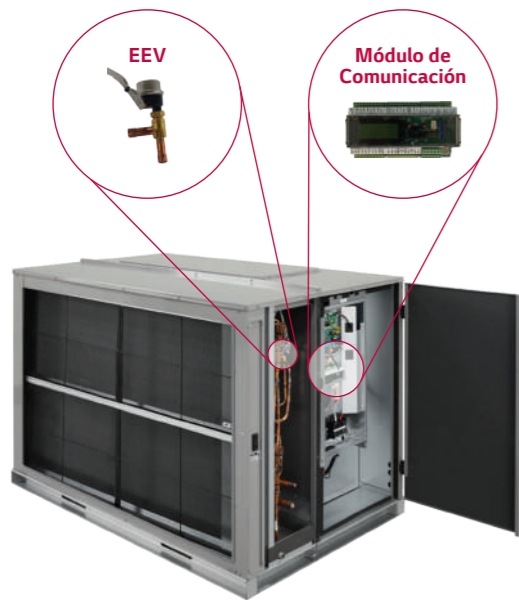

Características

- Motor BLDC de Acople Directo
- Ventilador 3D Plug
- Capacidades desde 7.5 a 20 TR
- 3,000 a 8,000 CFM
- Tamaño compacto
- Alta Eficiencia
- Bajo niveles de ruido
- Multi-posicion
- Pre Filtro de malla
- Opción de filtro de 2"
- Protocolo de MODBUS y LGAP
- Control Inverter

Fácil ajuste del ESP*

El ajuste de la presión estática exterior se realiza de forma fácil desde el control remoto.

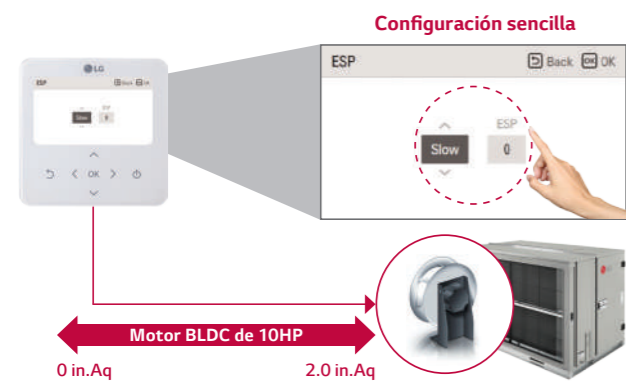

Menos mantenimiento de ventiladores y motores

- Estructura: ventilador de acople directo + motor Inverter.
- No es necesario revisar ni reemplazar transmisiones ni correas.
- No es necesario engrasar periódicamente.



Conexión de Ducto Configurable

El ducto de suministro de aire se puede conectar a la UMA estándar de LG en varias direcciones, según el entorno de instalación.

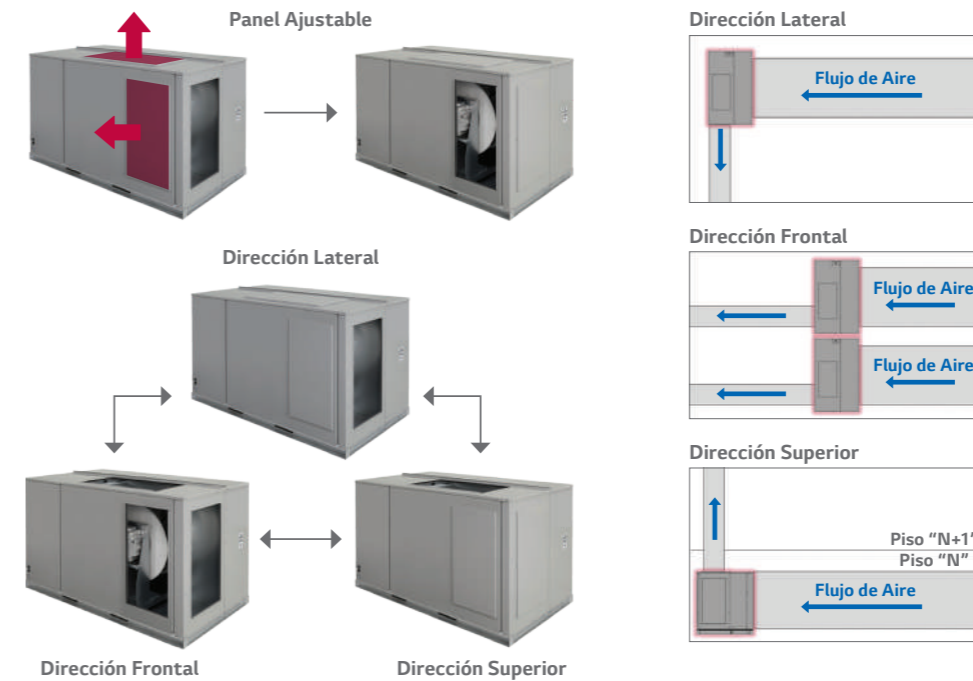

Fácil mantenimiento del filtro

La estructura deslizante del filtro permite a los clientes lavar fácilmente los pre filtros con agua y reemplazar los filtros de 2 pulgadas.

Estructura para fácil reemplazo de filtro

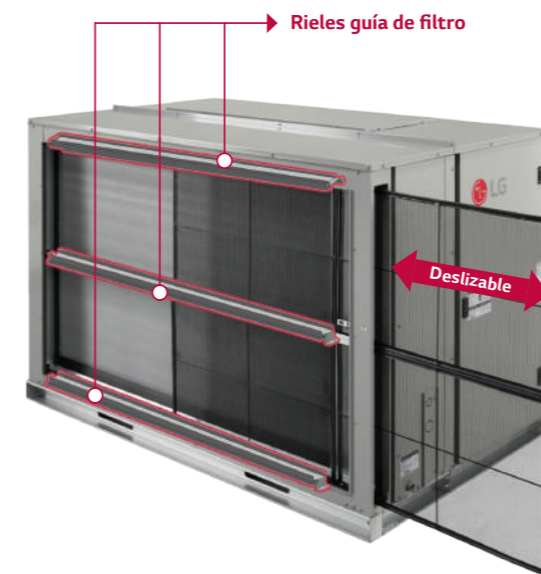

Mayor vida útil del filtro de 2 pulgadas con el pre filtro

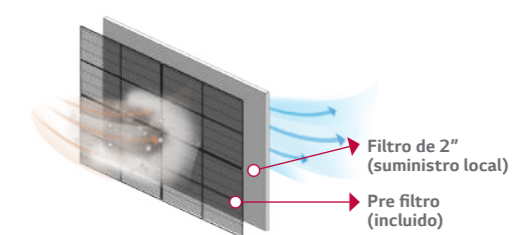

Pre filtro lavable con agua

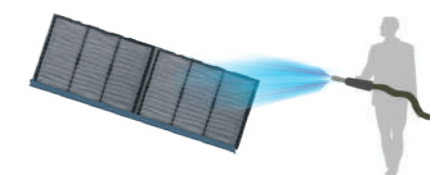

* ESP: Presión Estática Exterior por sus siglas en inglés.

ACCESORIOS UNIDAD INTERIOR

Paneles para Cassette

La operación de nuestra aleta independiente hace que el flujo de aire sea el deseado y cómodo.



PT-QAGWO

PT-UPHGO, PT-TPHGO,
PT-UAHGO, PT-TAHGO

• Nombre del Modelo & Productos Aplicados

Cassette 4 Vías
PT-QAGWO

Cassette 1 Vía (Estilo U)
PT-UPHGO / PT-TPHGO / PT-UAHGO / PT-TAHGO

Panel Cassette Dual Vane

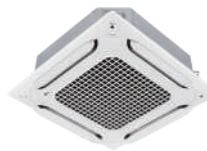

• Modelo

PT-AAGWO/ PT-AFGWO

• Características Clave

Modelo	Funciones					
	Dual Vane	Wi-Fi	Sensor de Temperatura de Piso	Purificación de Aire	Rejilla de Elevación	Sensor de Ocupación
PT-AAGWO	0	Opcional	X	X	X	Opcional
PT-AFGWO	0	Opcional	0	Opcional	X	Opcional

• Kit de Purificación de Aire

Modelo	Imagen	Modelo	Modelo	Imagen	Modelo
1 vía		PTAHTPO	Ductable		PBM13M1UA0
4 vías		PTAHMPO	Ductable		PBM13M2UA0
Redondo		PTAHYPO	Ductable		PBM13M3UA0

Cubierta para Cassette

Cubierta en caso de instalación expuesta del Cassette

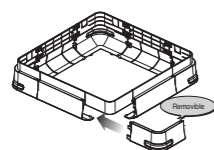

• Modelo

Cassette 4 Vías

• Características Clave

- Especialmente diseñado para unidad interior
- Cubre el área lateral del Cassette
- Da un aspecto elegante
- Peso ligero

• Productos Aplicados

4 Way Cassette (for chassis TP, TN, TM, TQ, TR)

• Partes Incluidas

- Cubierta A, Cubierta B
- Cubierta C, Cubierta D
- Tornillos
- Manual de instalación

Accesorios Cassette

• Cassette 1 Vía

CHASSIS	ARNU07GTUB4	ARNU09GTUB4	ARNU12GTUB4	ARNU18GTTB4	ARNU24GTTB4
Bomba de condensados		○			○
Cubierta para Cassette					-
Detector de Fuga de Refrigerante		PRLDNVSO			PRLDNVSO
Kit EEV		PRGK024A0			-
Modulo Independiente de Alimentación		PRIPO			PRIPO
Prefiltro (Lavable)		○			○
Kit de Ventilación		-			-
Kit de Purificación		PT-UPHGO			PT-UPHGO
Contacto Seco (Accesorios Adicionales)	PDRYCB000 (contacto de 1 punto), PDRYCB320 (entrada universal1), PDRYCB400 (entrada de 2 puntos), PDRYCB500 (Modbus)				
Entrada Externa (1 punto)		○			○
Wi-Fi		PWFMD200			PWFMD200

• Cassette de 4 vías (570 x 570)

CHASSIS	ARNU05GTRB4	ARNU07GTRB4	ARNU09GTRB4	ARNU12GTRB4	ARNU15GTRB4	ARNU18GTRB4	ARNU21GTRB4
Bomba de condensados				○			
Cubierta para Cassette				PTDCQ			
Detector de Fuga de Refrigerante				PRLDNVSO			
Kit EEV				PRGK024A0 (-4.5kW)			
Modulo Independiente de Alimentación				PRIPO			
Prefiltro (Lavable)				○			
Kit de Ventilación				PTVK430			
Contacto Seco (Accesorios Adicionales)	PDRYCB000 (contacto de 1 punto), PDRYCB320 (entrada universal1), PDRYCB400 (entrada de 2 puntos), PDRYCB500 (Modbus)						
Entrada Externa (1 punto)				○			
Wi-Fi				PWFMD200			

• Cassette de 4 vías Dual Vane

CHASSIS	ARNU24GTBB4	ARNU28GTBB4	ARNU30GTBB4	ARNU36GTBB4	ARNU42GTBB4	ARNU48GTBB4
Bomba de condensados				○		
Cubierta para Cassette				PTDCA		
Detector de Fuga de Refrigerante				PRLDNVSO		
Kit EEV				-		
Modulo Independiente de Alimentación				PRIPO		
Prefiltro (Lavable)				○		
Kit de Ventilación				-		
Contacto Seco (Accesorios Adicionales)	PDRYCB000 (contacto de 1 punto), PDRYCB320 (entrada universal1), PDRYCB400 (entrada de 2 puntos), PDRYCB500 (Modbus)					
Entrada Externa (1 punto)				○		
Wi-Fi				PWFMD200		
Sensor de Presencia Humana				PTVSA00		
Sensor de Temperatura de Piso				PT-AFGWO : ○		
Kit de Purificación				PT-AFGWO : PTAFMPO		
Rejilla Elevada				PT-AEGWO : ○		

• Cassette Redondo

CHASSIS	ARNU24GTYA4	ARNU36GTYA4	ARNU48GTYA4
Bomba de condensados		○	
Cubierta para Cassette		-	
Detector de Fuga de Refrigerante		PRLDNVSO	
Kit EEV		-	
Modulo Independiente de Alimentación		PRIPO	
Prefiltro (Lavable)		○	
Kit de Ventilación		PTVK430	
Contacto Seco (Accesorios Adicionales)	PDRYCB000 (contacto de 1 punto), PDRYCB320 (entrada universal1), PDRYCB400 (entrada de 2 puntos), PDRYCB500 (Modbus)		
Entrada Externa (1 punto)		○	
Wi-Fi		PWFMD200	

※ Información del panel del casete

Cassette de 1 vía (7.5K - 12.3K) - Estándar: PT-UUC, PT-UUD, PT-UAHWO / Purificación de aire: PT-UPHGO

Cassette de 1 vía (19.1K, 24.2K) - Estándar: PT-UTC, PT-UTD, PT-TAHWO / Purificación de aire: PT-TPHGO

Cassette de 4 vías (570 x 570) - Panel decorativo # 1: PT-UQC, Panel decorativo # 2: PT-QCHWO / Panel decorativo # 3: PT-QAGWO / # 1, # 2: Niebla matutina, # 3: Blanco

Cassette de 4 vías Dual Vane - Panel Premium (purificación de aire): PT-AFGWO / Panel estándar: PT-AAGWO

PURIFICACIÓN DE AIRE PARA UNIDADES INTERIORES

UNIDADES MONTADAS EN MURO



ARTCOOL Mirror

ARNU**GSJR4 (05-15 kBtu/h)
ARNU**GSKR4 (18-24 kBtu/h)



Estándar

ARNU**GSJN4 (05-15 kBtu/h)
ARNU**GSKN4 (18-24 kBtu/h)



Ionizador



Estirilización del Aire

El ionizador esterilizó más del 99% de las bacterias en 60 minutos.
- Staphylococcus aureus : 99.62% en 60 min.
- Escherichia coli : 99.9% en 30 min.
- Pseudomonas aeruginosa : 99.9% en 30 min.

[Certificado TUV]
60413906-002



Desodorización

El ionizador disminuyó la intensidad del olor de 3.7 a 1.1 en 60 minutos.
- Olor adhesivo de tabaco : Tolueno, Amoníaco y Ácido Acético

[Certificado Intertek]
130700016SEL-001

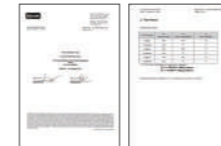

FAN & COIL DUCTABLES

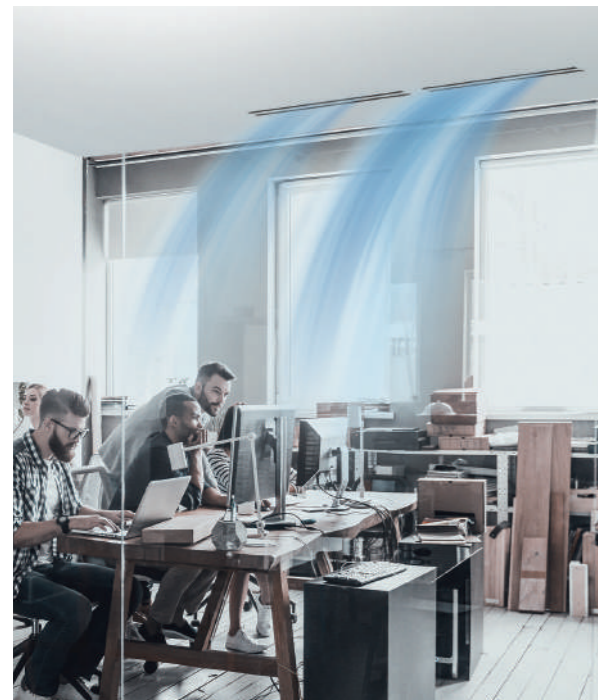

ALTA ESTÁTICA

ARNU**GM1A4 (07-24 kBtu/h)
ARNU**GM2A4 (28-42 kBtu/h)
ARNU**GM3B4 (48-54 kBtu/h)

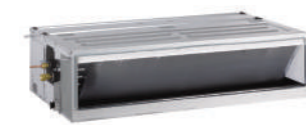

Caja de Filtro UVnano (Optional)

Pre-filter,
MERV13 Filter & UVnano



MERV13

El filtro MERV13 ha sido probado y certificado por KCL según la norma ANSI/ASHRAE 52.2

[Certificado KCL]
CT21-070C86E



Bacteria Sterilization

El LED UVC esterilizó hasta el 99.99% de las bacterias del prefiltro.
※ bacterias
- Staphylococcus aureus : Más del 99.99%
- Staphylococcus epidermidis : Más de 99.99%
- Klebsiella pneumoniae : más de 99.99%

[Certificado TUV]
KR21N9RC-001 KR21OLM6-001



Viruses Sterilization

El LED UVC esterilizó hasta el 99.99% de los virus parasitados en bacterias del prefiltro.
※ Viruses : Phi X 174
※ Bacterias : Escherichia coli C

[Certificado TUV]
KR21P8ZW-001 KR213RKA-001



CASSETTE REDONDO



CST Dual Vane 4 Vías

ARNU**GTBB4 (24-30 kBtu/h)
ARNU**GTAB4 (36-48 kBtu/h)



Kit de Purificación de Aire (Optional)

Filtro PM1.0 &
Filtro Desodorizante



CST 1 Vía

ARNU**GTUB4 (07-12 kBtu/h)
ARNU**GTTB4 (18-24 kBtu/h)



Kit de Purificación de Aire (Optional)

Filtro PM1.0 &
Filtro Dseodorizante



Limpieza del Aire

El filtro PM1.0 eliminó el 99.9% de los polvos ultrafinos en 10 minutos.
- Cloruro de potasio 50 nm : 99.9% en 10 min.
- Cloruro de potasio 100 nm : 99.9% en 9 min.

[Certificado TUV]
60382341-001



Estirilización del Aire

El filtro PM1.0 eliminó más del 99% de las bacterias y los virus en 60 minutos.
- Staphylococcus epidermidis (Bacterias) : 99.9% en 60 min.
- Phi-X174 (Virus) : 99.4% en 30 min.

[Certificado TUV]
60375745-001



Estirilización del Aire

El ionizador eliminó más del 99% de las bacterias en 180 minutos.
- Staphylococcus aureus : 99.9% en 180 min.
- Escherichia coli : 99.96% en 150 min.
- Pseudomonas aeruginosa : 99.92% en 150 min.

[Certificado TUV]
KR21020R-001

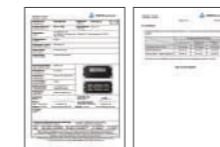

Limpieza del Aire

El filtro PM1.0 eliminó el 99.9% de los polvos ultrafinos en 41 minutos.
- Cloruro de potasio 50 nm : 99.9% en 35 min.
- Cloruro de potasio 100 nm : 99.9% en 41 min.

[Certificado TUV]
60392905-001



Estirilización del Aire

El filtro PM1.0 eliminó más del 90% de las bacterias y los virus en 60 minutos.
- Staphylococcus epidermidis (Bacterias) : 91.2% en 60 min.
- Phi-X174 (Virus) : 95.3% en 30 min.

[Certificado TUV]
60392906-001



Estirilización del Aire

El ionizador eliminó más del 99% de las bacterias en 180 minutos.
- Staphylococcus aureus : 99.9% en 180 min.
- Escherichia coli : 99.96% en 150 min.
- Pseudomonas aeruginosa : 99.92% en 150 min.

[Certificado TUV]
KR21020R-001

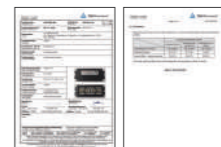

CST Redondo

ARNU**GTYA4 (24-48 kBtu/h)

Limpieza del Aire y Esterilización
El filtro PM1.0 del CST Redondo es el mismo que el de 4 vías, por lo que se puede decir que el rendimiento de limpieza del aire es similar al de CST de 4 vías en las mismas condiciones.



Kit de Purificación de Aire (Optional)

Filtro PM1.0 &
Filtro Desodorizante



CHILLER

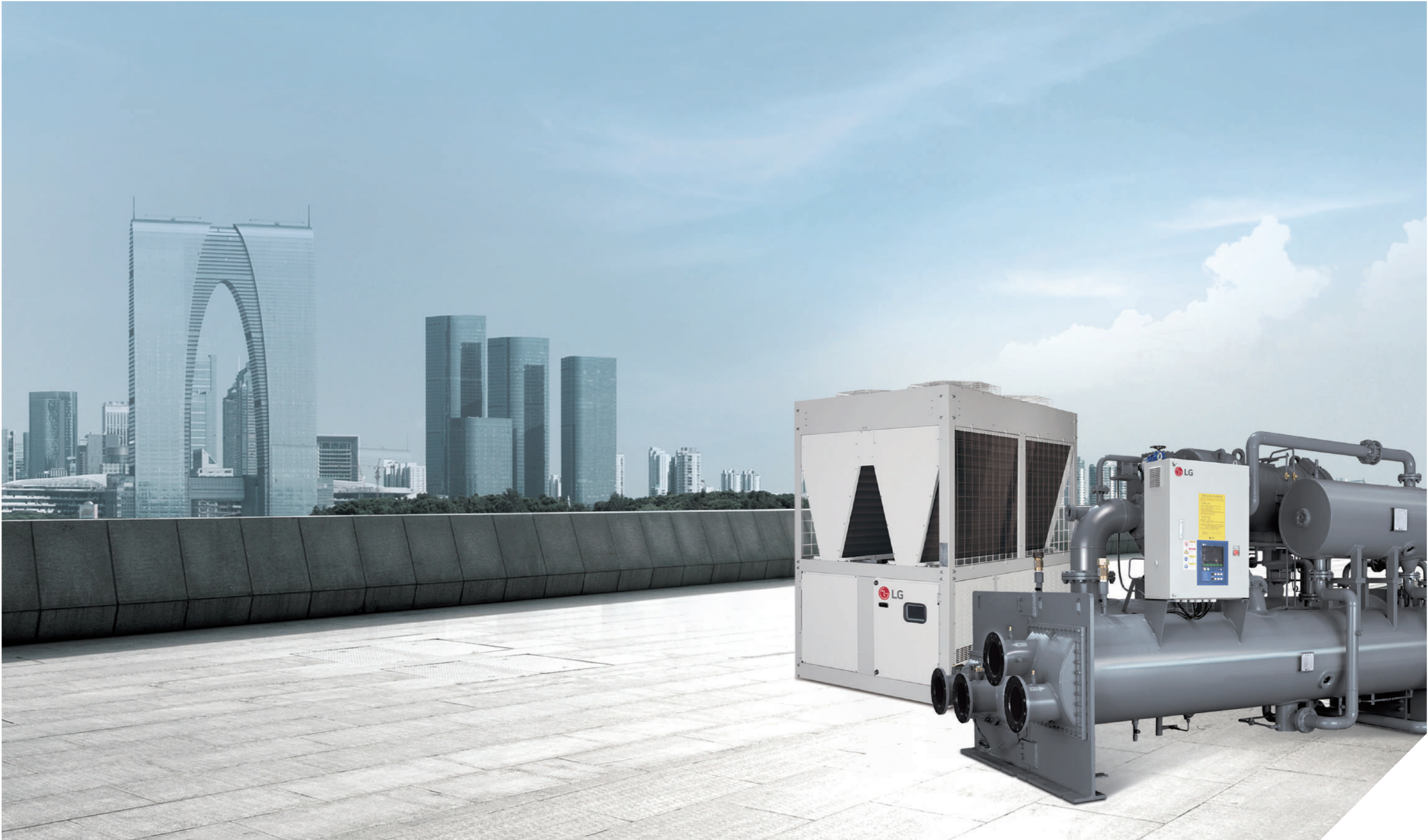

CHILLER TORNILLO ENFRIADO POR AIRE

¿Porque un Chiller Tornillo LG Enfriado por Aire?

LG Electronics ha desarrollado su Chiller Tornillo Enfriado por Aire a través de su avanzada tecnología combinada con su experiencia en manufactura, instalación y operación de varias décadas. El Chiller Tornillo LG es de Alta Eficiencia y Confiabilidad adaptando un Evaporador Tipo Cascada con protección Goldfin™ y múltiples circuitos.

Compresor Tornillo de Alto Rendimiento

- Rotor con Perfil de Alta Eficiencia
- Acero Premium en el Núcleo para bajas pérdidas

Control Mejorado del Flujo de Refrigerante

- Control Activo de flujo con válvula de expansión electrónica

Multi Circuito

- Operación de respaldo

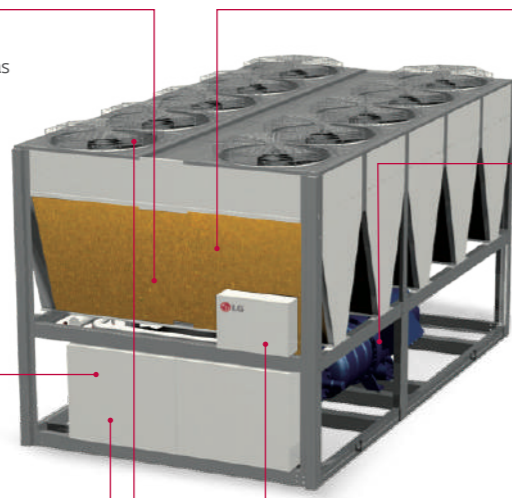

Goldfin™ Protección Anticorrosiva

- Recubrimiento Patentado con Gran Resistencia a la Corrosión por Cloro Inducido

Evaporador Tipo Cascada

- Alta Eficiencia Térmica
- Baja Carga de Refrigerante

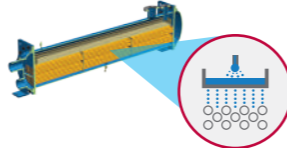

Amigable Interfaz de Usuario

- Pantalla de 7 pulgadas
- Operación, estado, programación, entre más.



Ventilador con bajo nivel de ruido

- Diseño con atenuación sonora



Excelente Confiabilidad y Operación Poderosa

• Alta Eficiencia Energética

- Compresor Tornillo con 5:6 patentes en Rotor & Motor semi hermético
- Evaporador Tipo Cascada
- Estructura en Forma de V en el Intercambiador de Calor con Aletas Goldfin™ Incrementando el Área de Transferencia de Calor.

• Estable y Confiable

- Goldfin™ Resistente a la Corrosión (estándar) y Aletas de Cobre, Aletas pre cubiertas PoluAl (Opcionales)
- Multi Circuito para Operación de Respaldo / de Emergencia
- Sistema de Control Confiable
- Refrigerante R-134A, ODP = 0

• Conveniencia

- Ventilador Silencioso – Bajo nivel de Ruido
- Controles Amigables con funciones múltiples
- Configuración Modular (4 Sistemas a 1 Control)
- Interfaces BMS (Modbus, BACnet, TCP/IP)

• Certificación AHRI

- Estándares y Códigos cumplidos



Lineal

Modelo	50	100	200	300	400	500
R-134a 60 Hz		82TR				516TR

※ El rango de capacidad anterior se basa en condiciones AHRI.

Especificación

• RCAW series (460 V, 60 Hz) / Condiciones AHRI

Modelo	008CA1C	010CA1C	012CA1C	014CA2C	016CA2C	018CA2C	020CA2C	022CA2C	024CA2C
Capacidad Enfriamiento	82	99	118	130	146	174	195	220	233
Compresores Cantidad	1	1	1	2	2	2	2	2	2
Compresores Numero	EA	EA	EA	EA	EA	EA	EA	EA	EA
Ventiladores Motor-Ventilador	6	6	8	4/4	6/4	6/6	6/6	8/6	8/6
Peso Embarque/Operando	kW	kW	kW	kW	kW	kW	kW	kW	kW
Dimensión L / W / H	mm	mm	mm	mm	mm	mm	mm	mm	mm

Modelo	026CA2C	028CA2C	030CA2C	036CA3C	040CA3C	044CA4C	048CA4C	052CA4C
Capacidad Enfriamiento	256	283	304	359	396	441	467	512
Compresores Cantidad	2	2	2	3	3	4	4	4
Compresores Numero	EA	EA	EA	EA	EA	EA	EA	EA
Ventiladores Motor-Ventilador	8/8	10/8	10/10	8/8/6	8/8/8	8/6/8/6	8/6/8/6	8/8/8/8
Peso Embarque/Operando	kW	kW	kW	kW	kW	kW	kW	kW
Dimensión L / W / H	mm	mm	mm	mm	mm	mm	mm	mm

Note

- 1 usTR = 3,024kcal / hr = 3.517kW, 1mH2O = 9.8kPa
- 2 El factor de suciedad del agua en el evaporador es 0.018m² · °C / kW (0.0001h · ft² · °F / Btu)
- 3 Condiciones de enfriamiento estándar: la temperatura ambiente es de 35°C (95°F), la temperatura de salida del agua helada es de 6.7°C (44°F). La diferencia de temperatura es de 5.5°F (10°F).
- 4 Debido a nuestra política de innovación, algunas especificaciones pueden cambiar sin previo aviso.
5. Todos los datos de esta tabla están clasificados de acuerdo con la norma AHRI 550/590.

CHILLER TORNILLO ENFRIADO POR AGUA

¿Porque un Chiller Tornillo LG Enfriado por Agua?

LG Electronics ha desarrollado un Chiller Tornillo enfriado por Agua a través de su avanzada tecnología combinada con su experiencia en manufactura, instalación y operación de varias décadas. Los Chillers Tornillo Enfriados por Agua de LG son altamente eficientes y confiables adaptando un Evaporador Tipo Cascada y un sistema único de retorno de aceite.

Compresor Tornillo de Alto Rendimiento

- Rotor con perfil de Alta Eficiencia
- Núcleo de Acero Premium para bajas pérdidas

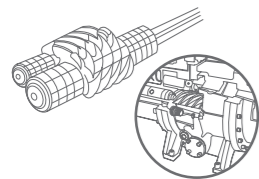

Evaporador Tipo Película

- Alta Eficiencia Térmica
- Baja Carga de Refrigerante

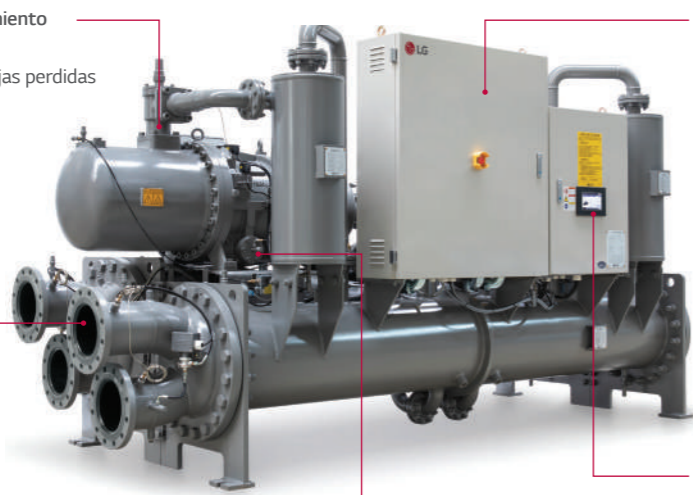
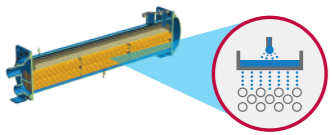

Sistema de Control de Seguridad

- Dispositivos de Control para Seguridad y Confiabilidad



Amigable Interfaz de Usuario

- Pantalla de 7 pulgadas
- Operación, estado, programación, entre más.



Sistema Recuperación de Aceite

- Garantizar adecuada Lubricación



Excelente Confiabilidad y Operación Poderosa

• Alta Eficiencia Energética

- Compresor Tornillo con 5:6 patentes en Rotor & Motor semi hermético
- Evaporador Tipo Cascada

• Estable y Confiable

- Sistema de Retorno de Aceite Estable con separador de aceite externo
- Sistema de Control de Seguridad con sensores e interruptores.
- Preciso Control de capacidad (Pasos / Sin Pasos)
- Refrigerante R-134A, ODP = 0
- Programa para Selección de Equipos con Certificación AHRI
- Área de Pruebas de Rendimiento en Fabrica con Certificación AHRI

• Conveniencia

- Controles Amigables con funciones múltiples
- Interfaces BMS (Modbus, BACnet, TCP/IP)

• Certificación AHRI - Estándares y Códigos cumplidos



Lineal

Modelo	50	100	200	300	400	500
R-134a 60 Hz		81TR			422TR	

※ El rango de capacidad anterior se basa en condiciones nominales.

Especificación

• RCWW series (460 V, 60 Hz) / Condiciones AHRI

Modelo	008CA1C	010CA1C	012CA1C	014CA1C	016CA1C	018CA1C	020CA1C	012CA2C	014CA2C
Capacidad Enfriamiento usRT	81	108	123	141	159	186	209	119	136
Compresores Cantidad EA	1	1	1	1	1	1	1	2	2
Conexiones (Agua)	Condensador DN	100	100	125	125	125	125	125	125
	Evaporador DN	100	100	125	125	125	125	125	125
Peso Embarque/Operando kg	2,700 / 3,050	3,000 / 3,350	3,270 / 3,720	3,600 / 4,050	3,820 / 4,270	4,120 / 4,700	4,390 / 4,970	3,870 / 4,320	4,210 / 4,660
Dimensión L / W / H mm		3,644 / 1,097 / 2,290	3,644 / 1,097 / 2,290	3,666 / 1,141 / 2,620	3,666 / 1,141 / 2,710	3,666 / 1,141 / 2,768	3,670 / 1,188 / 2,793	3,670 / 1,188 / 2,793	4,664 / 1,483 / 2,044

Modelo	016CA2C	018CA2C	020CA2C	022CA2C	024CA2C	028CA2C	032CA2C	036CA2C	040CA2C
Capacidad Enfriamiento usRT	165	182	192	221	250	287	323	377	422
Compresores Cantidad EA	2	2	2	2	2	2	2	2	2
Conexiones (Agua)	Condensador DN	125	125	125	150	150	200	200	200
	Evaporador DN	125	125	125	150	150	200	200	200
Peso Embarque/Operando kg	4,500 / 4,950	4,800 / 5,380	5,050 / 5,630	5,340 / 6,020	5,660 / 6,340	6,290 / 7,090	6,670 / 7,470	7,290 / 8,270	7,690 / 8,670
Dimensión L / W / H mm		4,664 / 1,524 / 1,957	4,691 / 1,577 / 2,000	4,691 / 1,577 / 2,000	4,695 / 1,697 / 2,219	4,695 / 1,697 / 2,219	4,766 / 1,746 / 2,203	4,766 / 1,746 / 2,361	4,790 / 1,828 / 2,489

Note

1. 1usRT = 3,024kcal / hr = 3.517kW, 1mH2O = 9.8kPa

2. Condiciones AHRI:

La temperatura de salida del agua helada es de 6.7°C (44°F). El flujo de agua es de 0.043 L / s por kW (2.4 gpm / ton)

La temperatura de entrada del agua de condensados es de 29.4°C (85°F). El flujo de agua es de 0.054 L / s por kW (3.0 gpm / ton)

El factor de suciedad del agua en el evaporador es 0.018 m² · °C / kW (0.00001 h · ft² · °F / Btu)

El factor de suciedad del agua en el condensador es 0.044 m² · °C / kW (0.00025 h · ft² · °F / Btu)

3. Debido a nuestra política de innovación, algunas especificaciones pueden cambiar sin previo aviso.

CHILLER DE ABSORCIÓN

Características de la serie WCDX (Alta Eficiencia)

Alta Eficiencia a Carga Parcial

Tecnología que mejora de la eficiencia a carga parcial para lograr una eficiencia IPLV 1,70 (maximiza los ahorros de costos operativos)

• Eficiencia Integrada a Carga Parcial (IPLV) 1.70

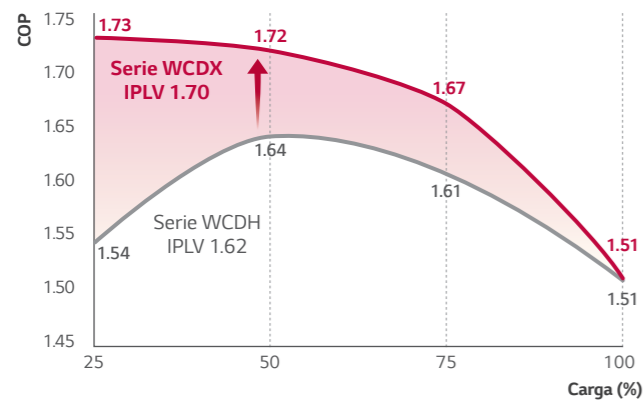

CONDICION DE OPERACION	100%(A)	75%(A)	50%(A)	25%(A)
Temp Entrada Agua (C)	32.00	30.75	29.50	28.25
COP	1.51	1.67	1.72	1.73

• Tecnologías que mejoran la eficiencia a carga parcial

- Mejora de las piezas de distribución en el absorbedor
 - Durante la operación de carga parcial, el flujo circulante del absorbente disminuye. Incluso si el caudal circulante disminuye no hay disminución de la eficiencia gracias a un dispositivo de distribución especialmente fabricado desarrollado y aplicado.
- Tecnología de Expansión Inverter y control de la bomba de absorción
 - Control Inverter de la bomba absorbente aplicado a todo el flujo de Bromuro de Litio (Aplicar: bomba absorbente n.º 1 y absorbente n.º 2) Controlar el LiBr circulante de acuerdo con la carga de enfriamiento mejorando la eficiencia del intercambiador de calor de baja temperatura (parcialmente cargado por el control inverter de la bomba absorbente n.º 2)
 - Aplicación de nuestro propio Inverter y Lógica de control

Note:
 * IPLV (o NPLV) = 0.01A + 0.42B + 0.45C + 0.12D
 * Basado en el estándar KS B 6271
 * Temperatura de salida del agua helada: 7°C
 * Condición del agua de condensados

Control Inverter Preciso del Flujo de Absorbente en Carga Parcial

Al utilizar la Bomba Inverter y el Flujo en Serie, es más fácil controlar el flujo de absorbente a lo largo de la tubería.

• Flujo Paralelo

- Eficiencia Integrada a Carga Parcial (IPLV) 1.70
- Difícil de controlar el flujo de absorbente según la carga
- Aumento del número de tuberías
- Mantenimiento inconveniente
- La bomba inverter no disponible

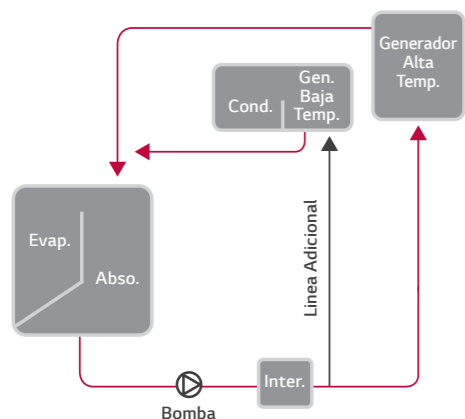

• Flujo en Serie (LG)

- Control preciso del flujo de absorbente
- Disminución del número de tuberías
- Mantenimiento conveniente
- Arranque / Paro suave por bomba inverter

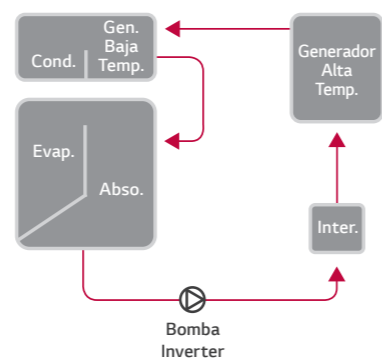

Chiller y Calentador de Absorción de Fuego Directo

Modelo	100	500	1,000	1,500	3,000
WCDX (Series X)	100TR		1,500TR		3,000TR

• Aplicación

Energía	Selección de Modelo			Características	(Ejemplo) Aplicación
	Eficiencia	IPLV	Modelo		
Gas o Combustible	NEW COP 1.51	1.70	WCDX	Alta Eficiencia de Clase Mundial Eficiencia Mejorada a Carga Parcial	Área comercial Edificio Multipropiedad Planta de energía termoeléctrica

Chiller de Absorción Impulsado por Agua Caliente

Modelo	100	500	1,000	2,000
WCMH	80TR		1,490TR	2,000TR
WC2H	80TR		1,490TR	2,000TR

• Aplicación

Energía	Selección de Modelo			(Ejemplo) Aplicación
	Eficiencia	Modelo	Características	
Agua Caliente (115-85°C)	COP 0.83	WCMH	Alta Eficiencia de Clase Mundial Salida de Temperatura: 85-70°C	Energía solar Sistema de energía distrital Cogeneración
	COP 0.73	WC2H	Salida de Baja Temperatura Salida de Temperatura: 75-50°C	

Chiller de Absorción por Vapor

Modelo	100	500	1,000	1,500	3,000	4,000
WCSH	100TR		1,500TR			4,000TR

• Aplicación

Energía	Selección de Modelo			(Ejemplo) Aplicación
	Eficiencia	Modelo	Características	
Vapor	COP 1.51 Consumo (3.5 kg/hRT)	WCSH	Alta Eficiencia de Clase Mundial Presión de vapor: 4 - 8 kg / cm ²	Área comercial Edificio Multipropiedad Fabrica Química/Petroleo

CHILLER CENTRIFUGO

¿Porque un Chiller Centrifugo LG?

LG Electronics ha desarrollado un Enfriador Centrifugo de dos etapas de clase mundial a través de su avanzada tecnología combinada con su experiencia en manufactura, instalación y operación de varias décadas. Los enfriadores centrifugos LG de dos etapas son altamente eficientes y confiables adaptando un diseño especial con un compresor semi hermético y un segundo juego de alabes de admisión.

Segundo juego de alabes de admisión

- Aumenta el rango de operación a cargas parciales
- Mejora Eficiencia a cargas parciales



Motor Semi hermetico

- Gran reducción de Fugas
- No requiere Enfriamiento Adicional

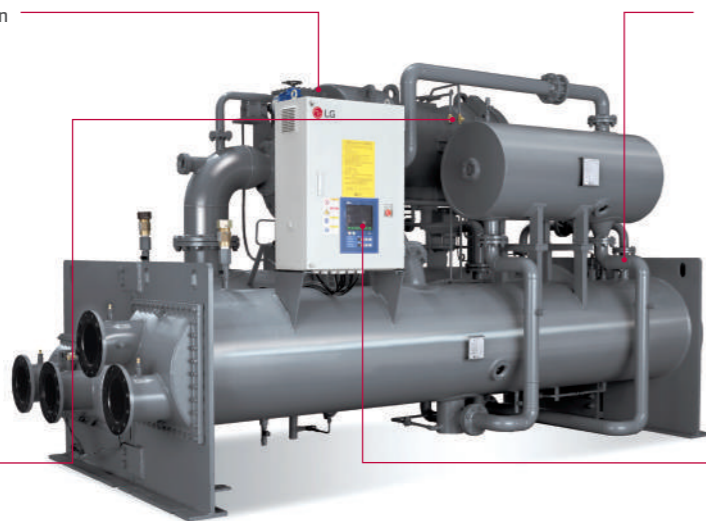
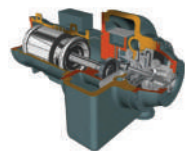

Válvula de Expansión Tipo Flotante

- Control Pasivo del Refrigerante
- Ahorro en costo de operación

Amigable Interfaz de Usuario

- Pantalla de 15 pulgadas
- Operación, estado, programación, entre más.



Eficiencia a Cargas Parciales Mejorada

Segundo juego de alabes de admisión

Ajustan el Angulo de entrada del flujo del segundo impulsor optimizando las condiciones de compresión.

Válvula de Expansión Tipo Flotante

Sin consumo eléctrico, el flujo de refrigerante es controlado por flotación.

- Ahorra costos de operación.
- No necesita partes adicionales. (incluyendo sistemas de control)

• Esquemático de alabe Secundario

- Control de Flujo ajustando la Inclinación del alabe secundaio (Canal de Retorno Tipo Tándem)

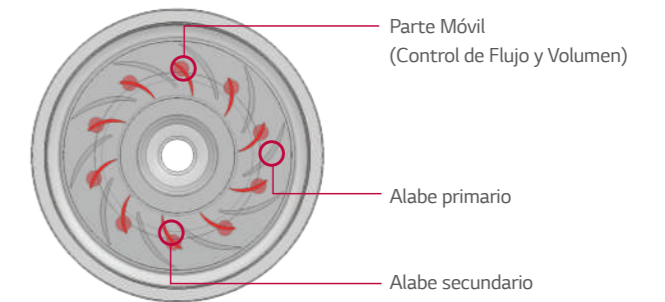

Solución Avanzada para Ahorrar Energía

El Chiller utiliza un compresor de dos etapas desarrollado con la tecnología de LG aumentando la eficiencia energética en un 10% ~ 13% en condiciones de carga completa en comparación con un Chiller con compresor de una sola etapa, y aumenta la eficiencia energética en condiciones de carga parcial en un 24% o más.

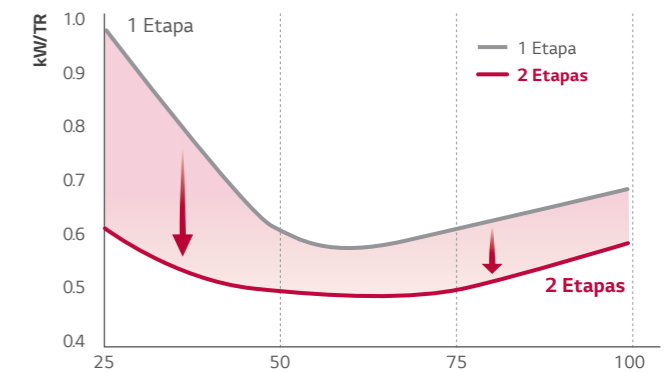

Excelente Confiabilidad y Operación Poderosa

La tecnología avanzada de LG logra el menor consumo de energía y preservan el medio ambiente.

• Alta Eficiencia Energética

- Ciclo Optimizado – Compresor de 2 Etapas
- Economizador con control variable de refrigerante

• Conveniencia

- Controles Amigables con funciones múltiples
- Interfaces BMS (Modbus, BACnet, TCP/IP)

• Estable y Confiable

- Ciclo de Refrigeración de dos Etapas con difusor variable o dobles alabes de admisión.
- Reserva de aceite para lubricación de emergencia
- Refrigerante R-134A, ODP = 0
- Programa para Selección de Equipos con Certificación AHRI
- Área de Pruebas de Rendimiento en Fabrica con Certificación AHRI

• Certificación AHRI - Estándares y Códigos cumplidos



Amplio Rango de Operación

El rango de Operación se incrementa al cambiar el ciclo de una a dos etapas.

Operación Estable a condiciones de bajas cargas adoptando dispositivo de prevención de retroceso de gas (surge) como los alabes secundarios.

- Aumento de rango de operación segura a bajas cargas.
- Prevención de retroceso de gas en la descarga. (surge)

Prevención del retorno de flujo de descarga (Surge)

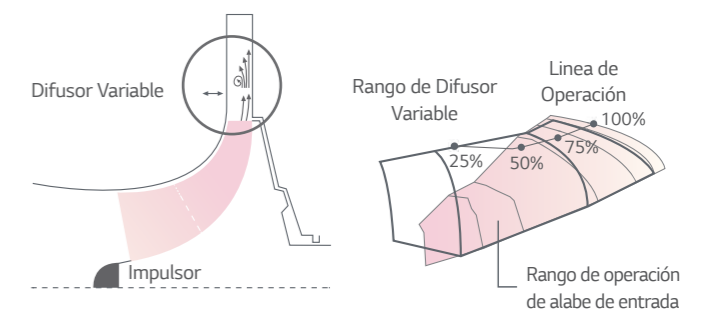

CHILLER CENTRIFUGO

Lineal

Modelo	100	200	300	400	500	1,000	2,000	3,000	4,000
 R-134a 2 Etapas									
			200TR					3,000TR	

※ El rango de capacidad anterior se basa en condiciones AHRL.

• Modelo de 2 Etapas

Modelo	RCWFHAL	RCWFHAM	RCWFHAN	RCWFHAP	RCWFHBM	RCWFHBN	
Capacidad	Enfriamiento usRT	200	250	275	300	450	
	kW	703	879	967	1,055	1,583	
Evaporador	Flujo Nominal m ³ /hr	109	136	150	163	245	
	Caída de Presión mAq	4.2	3.4	9.5	3.5	3.5	
	Pasos EA	2	2	3	2	2	
	Flujo Nominal m ³ /hr	138	172	188	205	306	
Condensador	Caída de Presión mAq	5.0	5.0	4.2	5.0	4.9	
	Pasos EA	2	2	2	2	2	
Peso	Embarque/Operando kg	5,100 / 5,700	5,100 / 5,800	5,200 / 6,000	5,200 / 6,000	6,700 / 7,700	6,800 / 7,900
	Largo mm	3,500	5,100	5,200	5,200	6,700	6,800
Dimensiones	Ancho mm	2,010	5,800	6,000	6,000	7,700	7,900
	Alto mm	2,020	3,500	3,700	3,500	3,500	3,500

Modelo	RCWFHBP	RCWFHCM	RCWFHCN	RCWFHCP	RCWFHDM	RCWFHDN	
Capacidad	Enfriamiento usRT	500	550	600	700	900	
	kW	1,758	1,934	2,110	2,462	2,813	3,165
Evaporador	Flujo Nominal m ³ /hr	272	299	326	381	489	
	Caída de Presión mAq	3.4	3.4	3.5	4.0	6.2	6.8
	Pasos EA	2	2	2	2	2	2
	Flujo Nominal m ³ /hr	340	375	410	475	545	612
Condensador	Caída de Presión mAq	5.0	4.9	4.9	4.8	8.4	7.4
	Pasos EA	2	2	2	2	2	2
Peso	Embarque/Operando kg	6,900 / 8,000	7,600 / 8,900	8,500 / 10,000	8,700 / 10,200	10,100 / 11,900	11,500 / 13,800
	Largo mm	6,900	7,600	8,500	8,700	10,100	11,500
Dimensiones	Ancho mm	8,000	8,900	10,000	10,200	11,900	13,800
	Alto mm	3,500	3,500	3,500	3,500	4,150	4,150

Precauciones

- Los Chillers centrifugos de LG son una combinación de compresores, condensadores y evaporadores, lo que permite la implementación de varios modelos y proporciona otras especificaciones. En este caso, comuníquese con LG Electronics.
- Para mejorar el rendimiento, se pueden cambiar algunas especificaciones sin previo aviso.
- Y-Δ, reactor, Kondorfer e Inverter están disponibles para el arrancador
- 1 usRT = 3.024 kcal / h
- Si desea especificaciones para bombas de calor y condiciones especiales, comuníquese con LG Electronics.
- Temperatura de entrada / salida de refrigeración : 32°C / 37°C
- La temperatura del agua enfriada es 12.2°C (54°F) / 6.7°C (44°F)
- La temperatura del agua de condensados es de 29.4°C (85°F) / 34.6°C (94.3°F)

Modelo	RCWFHDP	RCWFHEM	RCWFHEN	RCWFHEP	RCWFHF1	RCWFHF2	
Capacidad	Enfriamiento usRT	1,000	1,100	1,300	1,500	1,600	1,800
	kW	3,517	3,869	4,572	5,275	5,627	6,330
Evaporador	Flujo Nominal m ³ /hr	544	598	707	816	870	979
	Caída de Presión mAq	5.5	6.6	6.6	7.9	6.6	11.1
	Pasos EA	2	2	2	2	2	2
	Flujo Nominal m ³ /hr	678	750	883	1,015	1,095	1,229
Condensador	Caída de Presión mAq	8.2	8.2	6.8	10.3	9.3	14.7
	Pasos EA	2	2	2	2	2	2
Peso	Embarque/Operando kg	11,800 / 14,100	13,900 / 16,300	19,300 / 23,600	18,300 / 22,100	20,700 / 25,100	21,800 / 26,500
	Largo mm	11,800	13,900	19,300	18,300	20,700	21,800
Dimensiones	Ancho mm	14,100	16,300	23,600	22,100	25,100	26,500
	Alto mm	4,150	4,340	4,690	4,690	4,890	5,090

Modelo	RCWFHF3	RCWFHG1	RCWFHG2	RCWFHG3	RCWFHHD	
Capacidad	Enfriamiento usRT	2,000	2,150	2,350	2,500	3,000
	kW	7,034	7,561	8,265	8,792	10,549
Evaporador	Flujo Nominal m ³ /hr	1,087	1,169	1,278	1,359	1,635
	Caída de Presión mAq	15.2	3.2	3.6	3.4	3.6
	Pasos EA	2	1	1	1	1
	Flujo Nominal m ³ /hr	1,363	1,462	1,598	1,700	2,034
Condensador	Caída de Presión mAq	2.4	3.1	4.7	4.7	3.8
	Pasos EA	1	1	1	1	1
Peso	Embarque/Operando kg	22,900 / 28,200	29,200 / 36,100	27,700 / 34,400	28,200 / 35,000	39,100 / 47,600
	Largo mm	22,900	29,200	27,700	28,200	39,100
Dimensiones	Ancho mm	28,200	36,100	34,400	35,000	47,600
	Alto mm	5,900	6,400	7,400	7,400	7,840

Precauciones

- Los Chillers centrifugos de LG son una combinación de compresores, condensadores y evaporadores, lo que permite la implementación de varios modelos y proporciona otras especificaciones. En este caso, comuníquese con LG Electronics.
- Para mejorar el rendimiento, se pueden cambiar algunas especificaciones sin previo aviso.
- Y-Δ, reactor, Kondorfer e Inverter están disponibles para el arrancador
- 1 usRT = 3.024 kcal / h
- Si desea especificaciones para bombas de calor y condiciones especiales, comuníquese con LG Electronics.
- Temperatura de entrada / salida de refrigeración : 32°C / 37°C
- La temperatura del agua enfriada es 12.2°C (54°F) / 6.7°C (44°F)
- La temperatura del agua de condensados es de 29.4°C (85°F) / 34.6°C (94.3°F)

CHILLER MAGNÉTICO LIBRE DE ACEITE

El rodamiento magnético y la tecnología Inverter aumentan la eficiencia a carga parcial y el ahorro de costos

El rodamiento magnético y la tecnología VSD ahorrarán hasta un 36% del costo anual en comparación con un centrífugo de 1 etapa.

• Tecnología aplicada

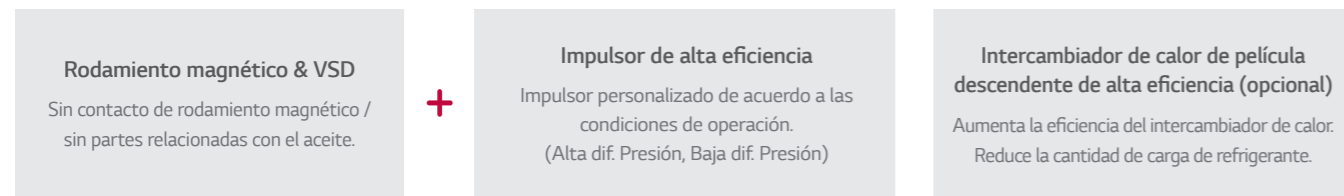

• NPLV

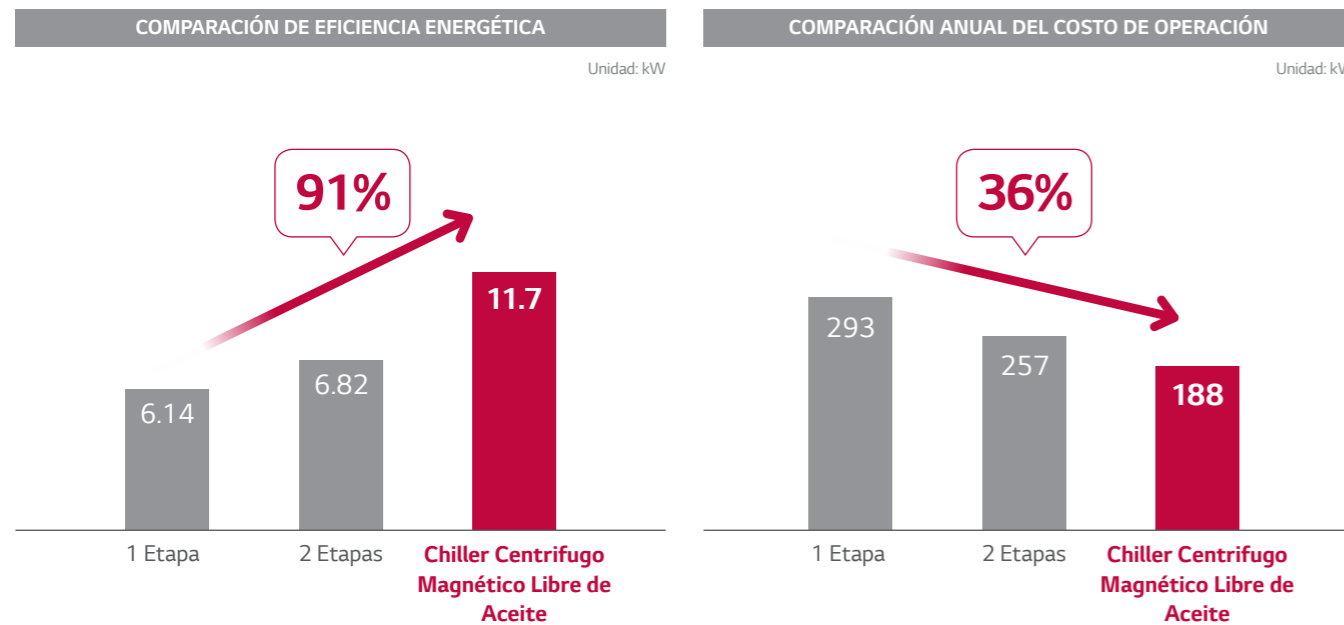

• Condición de operación Corea, 500 TR.

• Basado en el precio de la electricidad en zona industrial
• Condición de operación Corea, 500 TR.

Sin contacto en rodamientos y un sistema de fabricación integral que ahorrará costos de mantenimiento

El chiller centrifugo magnético libre de aceite de LG elimina los componentes relacionados al aceite, reduciendo los costos de mantenimiento. También, el compresor desarrollado y montado por nosotros hace que el servicio sea fácil y rápido.

BAJO COSTO DE MANTENIMIENTO	SERVICIO DE MANTENIMIENTO RÁPIDO
Chiller centrifugo común Criterios de mantenimiento Limpieza de tubos evaporador / condensador Verificación de refrigerante Prueba de control Prueba de operación y comprobación de ciclo Reemplazar aceite / filtros*	Chiller Centrifugo Magnético Libre de Aceite. Criterios de mantenimiento Limpieza de tubos evaporador / condensador Verificación de refrigerante Prueba de control Prueba de operación y comprobación de ciclo Sin reemplazo relacionado con aceite / filtros
	Enfriador magnético con compresor importado • Servicio de mantenimiento a través del fabricante. → Aumento del tiempo de servicio
	LG RCWFL (Enfriador sin aceite) • Desarrollo y ensamble propio • Mantenimiento directo → Reduciendo el tiempo de servicio • Fácil suministro de cualquier componente del chiller.

Detalle reemplazo de aceite / filtros (condición 500 TR)

- Aceite 60 L + 1 Juego filtro aceite / sello O-ring+ 4 filtros deshidratadores + 1alineador

* Los costos de mantenimiento pueden variar en cada sitio y las cargas de trabajo de acuerdo a las condiciones del contrato

Ultra Silencioso y Compacto

BAJO NIVEL DE RUIDO	DISEÑO COMPACTO
Bajo nivel de ruido logrado a través del control de rotación basado en la carga. • Bajo nivel de ruido controlando el numero de rotaciones. > El mas bajo a 79 dB(A) favorable en áreas sensibles al ruido.	Producto compacto requiere menor espacio de instalación. • Tamaño compacto con un solo compresor de gran capacidad que requiere menos espacio de instalación. • Favorable en áreas pequeñas que necesitan remodelación
Nivel de ruido <ul style="list-style-type: none"> Camión 90 dB(A) Chiller centrifugo 88 dB(A) Chiller Centrifugo Magnético Libre de Aceite 73 dB(A) Centro comercial lleno 60 dB(A) Área general de la ciudad durante el día 50 dB(A) 	<p>Enfriador centrifugo VSD magnético sin aceite. 8.9 m²</p> <p>Compañía A. 11.4 m²</p> <p>↓ 22% Area</p>

• Capacidad de 500 TR, datos de catalogo

CHILLER MAGNÉTICO LIBRE DE ACEITE

1 Compresor

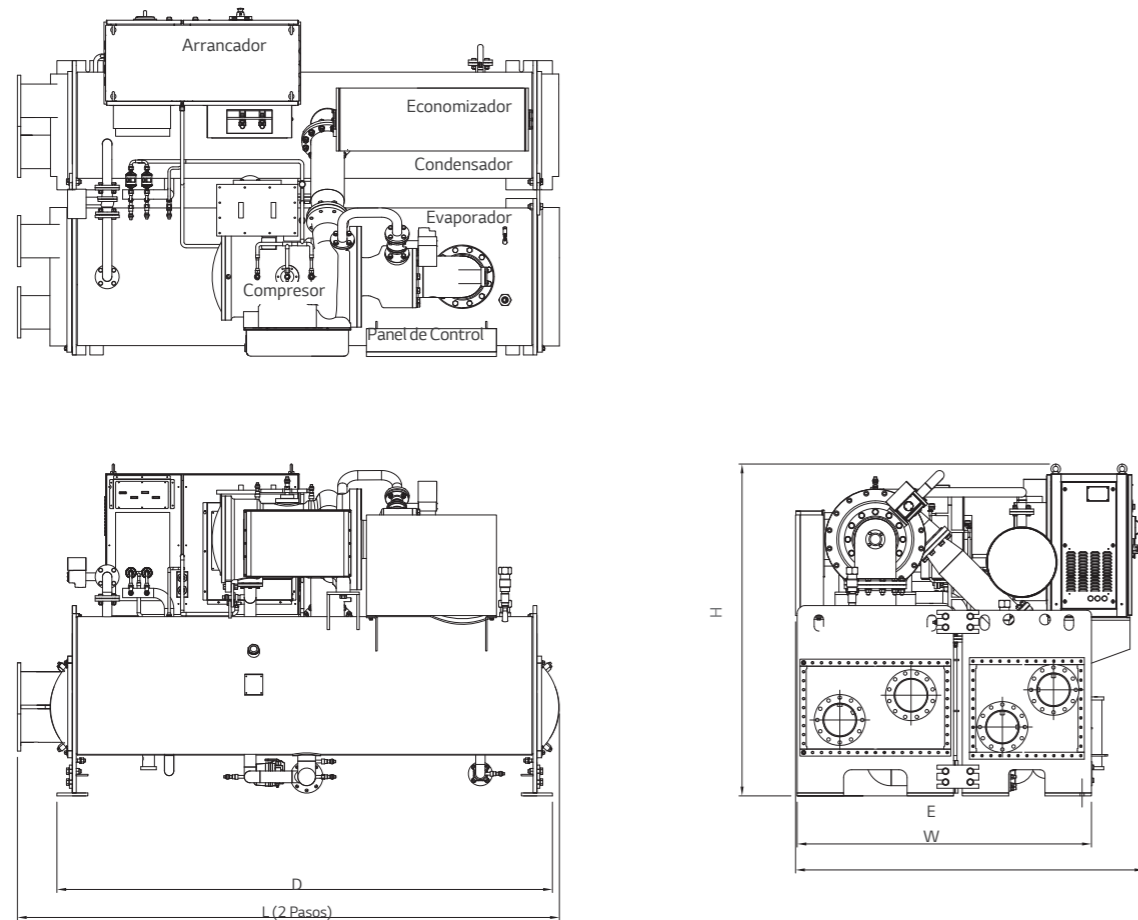

Unidad: mm

Modelo	Dimensiones			Dimensiones de la Base		Pasos de flujo de agua (A)		
	L	W	H	D	E	Evaporador	Condensador	
						2 Pasos	2 Pasos	
RCWFL	AL - AP	3,506	2,550	1,950	3,080	1,620	150	150
	BM - BP	3,506	2,404	2,143	3,080	1,900	200	200
	CM - CP	3,506	2,882	2,445	3,080	2,070	200 - 250	200 - 250
	DM - DP	4,156	3,390	2,995	3,730	2,610	250 - 300	250 - 300

Note

- La altura se mide desde la parte inferior del intercambiador de calor. Este valor no incluye la altura de la base y el pedestal que absorbe las vibraciones.
- Todas las bridas de conexión de agua helada y agua de condensados son de ANSI 150lb.
- La instalación de la tubería de agua debe estar diseñada para evitar fuerzas externas al chiller.
- Los espacios mínimos alrededor del enfriador se proporcionarán de la siguiente manera:
 - Dirección de longitud del chiller: 1.500 mm - 2.000 mm
 - Uno de los lados izquierdo y derecho debe tener espacio para el reemplazo del tubo. (3.700 - 6.700 mm)
- Panel de control: 1.500 mm
- Panel Inverter: 2.000 mm
- Altura: 1.000 mm
- Todas las especificaciones están sujetas a cambios sin previo aviso.

2 Compresores

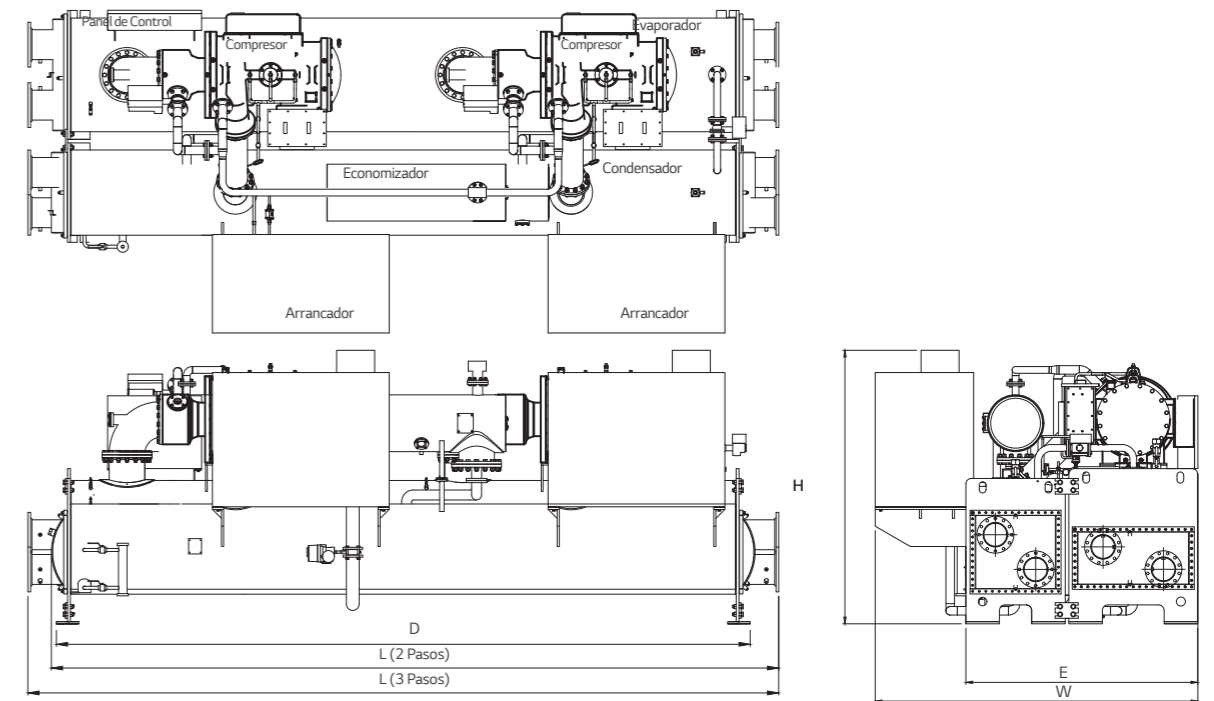

Unidad: mm

Modelo	Dimensiones			Dimensiones de la Base		Pasos de flujo de agua (A)			
	L	W	H	D	E	Evaporador	Condensador		
						2 Pasos	2 Pasos		
RCWFL	AR - AW	3,506	5,170	2,660	2,350	4,680	1,620	250	250
	BT - BW	3,506	5,180	2,810	2,480	4,680	1,900	300	300
	CT - CW	3,506	5,700	3,180	2,750	5,200	2,070	350	350
	DT - DS	4,156	7,400	3,280	3,570	6,700	2,610	450	450

Note

- La altura se mide desde la parte inferior del intercambiador de calor. Este valor no incluye la altura de la base y el pedestal que absorbe las vibraciones.
- Todas las bridas de conexión de agua helada y agua de condensados son de ANSI 150lb.
- La instalación de la tubería de agua debe estar diseñada para evitar fuerzas externas al chiller.
- Los espacios mínimos alrededor del enfriador se proporcionarán de la siguiente manera:
 - Dirección de longitud del chiller: 1.500 mm - 2.000 mm
 - Uno de los lados izquierdo y derecho debe tener espacio para el reemplazo del tubo. (3.700 - 6.700 mm)
- Panel de control: 1.500 mm
- Panel Inverter: 2.000 mm
- Altura: 1.000 mm
- Todas las especificaciones están sujetas a cambios sin previo aviso.

INVERTER SCROLL

¿Por qué LG Inverter scroll chiller?

Al aplicar tecnología EHP de clase mundial de MULTI V, Se ha logrado una operación altamente eficiente y confiable.

Tecnologías inverter de LG EHP*
• Twin All Inverter and HiPOR™**

Twin All Inverter



• Operación de carga parcial mejorada

Amplia operación
Rango de frecuencia 30 ~ 127 Hz

* EHP : Bomba de calor eléctrica
** HiPOR™ : Retorno de aceite a alta presión

HiPOR™ Technology



Direct oil return
• Mediante una gestión y control precisos del aceite **Fiabilidad aumenta**
• Eficiencia **15% ↑ (30 Hz)**

Maximiza la eficiencia del compresor devolviendo directamente el aceite al compresor utilizando la alta presión.

Control de presión
• Operación más precisa y confiable
• Aplicado a la lógica de control MULTI V

Sensor de temperatura



+

Sensor de Presión



MULTI V™ Tech.

Top 5 global Fabricante de EHP

• VRF* (MULTI V) refrigerado por aire / individual / Multi Split / VRF refrigerado por agua, etc.
* VRF : Variable Refrigerant Flow

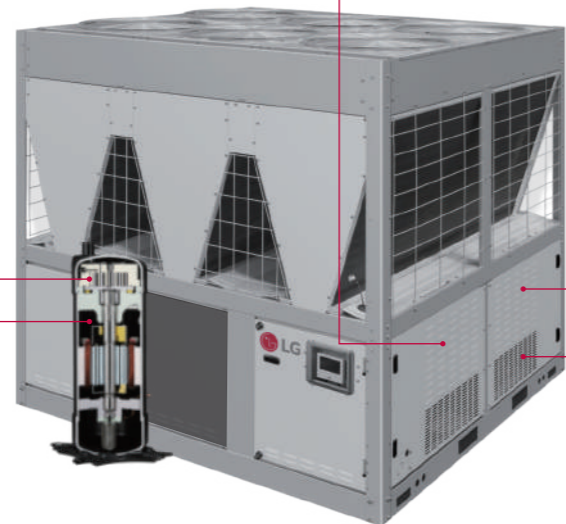

R-410A refrigerante
• ODP* = 0, Refrigerante ecológico
* ODP : Potencial de agotamiento de ozono

DX Evaporador tipo casco y tubo



- Compresor de alto rendimiento fabricado por LG para garantizar que el enfriador sea económico y duradero con baja vibración y bajo nivel de ruido.
- Se adapta una tarjeta principal altamente integrada la cual permite que la función sea almacenada y confiable.
- Se adapta un algoritmo de control avanzado para controlar el enfriador por adelantado y, por lo tanto, evitar la protección de paros frecuentes del enfriador.
- Contamos con una función de protección completa y segura para que el enfriador funcione de manera segura y confiable.
- El control de enlace y la función de monitoreo remoto de los equipos periféricos garantizan que el enfriador pueda funcionar de manera segura y que la operación y el monitoreo sean convenientes.
- La selección de excelentes materias primas y accesorios es la clave para garantizar la calidad del enfriador.

Todos los compresores scroll inverter

Todos los compresores scroll inverter con HiPOR™ (Patente) se aplican a Mejorar la eficiencia energética a carga completa y parcial.

Todos los sistemas Inverter
• Amplia operación rango de frecuencia 30 ~ 127 Hz



Inverter 127 Hz

HiPOR™ (Patente)

Maximizando la fiabilidad y eficiencia del compresor a través de recuperar aceite en el compresor directamente

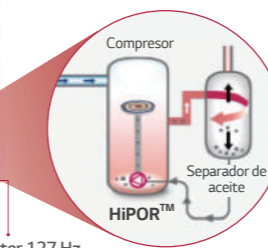

Eficiencia del compresor
• La eficiencia del compresor aumenta a través de la aplicación HiPOR™

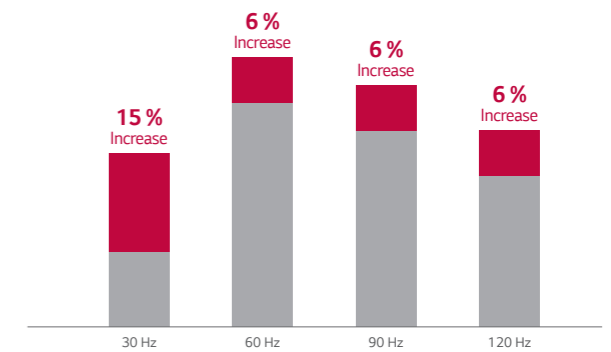

※ Test condition at Tc = 54.4°C, Te = 7.2°C

Resistencia a la corrosión 'Black Fin'

'Black Fin' El intercambiador de calor es altamente resistente a la corrosión, diseñado para funcionar en ambientes corrosivos como condición contaminada y húmeda.

Black Fin

- Mayor vida útil, menores costos operativos
- Revestimiento reforzado resistente a la corrosión.

Recubrimiento hidrofílico

El recubrimiento hidrofílico minimiza acumulación de humedad en la aleta.

Recubrimiento negro resistente a la corrosión

El recubrimiento negro proporciona fuerte protección contra la corrosión

Aleta de aluminio

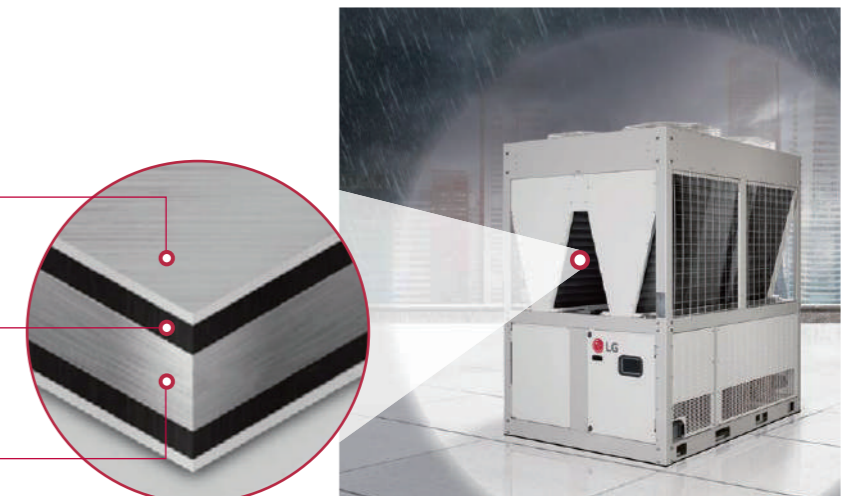

1) Mayor vida útil, menores costos operativos



2) Recubrimiento reforzado resistente a la corrosión

INVERTER SCROLL

Intercambiador de calor de Casco y Tubo

Comparacion de intercambiadores de calor (Casco y Tubo / Placas)

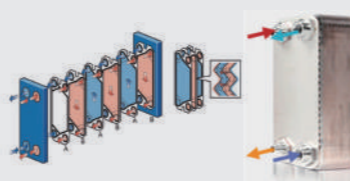
	Casco y Tubo	Placas
Estructura		
Precio	Alta	Baja
Eficiencia (área por unidad)	Baja	Alta
Peso	Alto	Bajo
Recorrido del flujo	Ancho	Angosto
Capacidad Anticongelante	Alta	Debil
Manejo de calidad de agua	Menos requerimientos	Requerimientos altos (prevención de taponamiento)

Lineal

Modelo	10	20	30	40	50	60	70
Cooling Only	220 V		18TR		55TR		
	460 V		18TR		63TR		

* @T1 Condition

* Up to 5 units per 1 HMI can be controlled.

• 208 - 230 V

Inverter Scroll Chiller	Model	ACAH020VETB	ACAH033VETB	ACAH040VETB	ACAH050VETB	ACAH060VETB	
		C/O	C/O	C/O	C/O	C/O	
Power	Phase, Lines, V	3, 3, 208 - 230					
Capacity	kW	65	114	130	171	195	
	RT	18.5	32.4	37	48.6	55.4	
Input Power	kW	21.7	36.8	43.3	55.2	65.0	
Efficiency	W/W	3.00	3.10	3.00	3.10	3.00	
IPLV	W/W	5.0	5.1	5.0	5.1	5.0	
Sound Pressure	dB(A)	64	66	67	68	69	
Compressor	Type	Inverter Scroll					
	No. of Compressor	EA	4	4	6	6	
	Oil Type	PVE					
	Oil charge	cc	1,400 x 2	1,400 x 4	1,400 x 4	1,400 x 6	1,400 x 6
Refrigerant	Type	R410A					
	Amount of Charged	kg	6.5 x 2	6.5 x 4	6.5 x 4	6.5 x 6	6.5 x 6
Evaporator	Type	Shell & Tube					
	Pressure drop	kPa	38.8	29.6	38.8	29.6	38.8
	Operating maximum pressure (Refrigerant / Water)	kg/cm ²	42 / 10				
	Water Flow Rate (Standard)	LPM	186	327	372	491	558
	Inlet/Outlet diameter (Water pipe)	mm	50 A / 50 A	65 A / 65 A	65 A / 65 A	65 A / 65 A	65 A / 65 A
Fan motor	Type	BLDC					
	No. of Fan	EA	2	4	4	6	6
	No. of Vanes (per fan)	EA	6				
	Air Flow Rate	CMM	246 x 2 @1,000 rpm	246 x 4 @1,000 rpm	246 x 4 @1,000 rpm	246 x 6 @1,000 rpm	246 x 6 @1,000 rpm
Motor power	W	900 x 2	900 x 4	900 x 4	900 x 6	900 x 6	
Expansion unit	-	EEV					
Weight	kg	560	1,034	1,034	1,522	1,522	
	W	mm	765	1,528	1,528	2,291	2,291
Dimension	H	mm					
	D	mm					
Footprint	m ² /TR	0.089	0.102	0.089	0.101	0.089	
Protection Devices	High/Low Pressure	-					
	Anti Frost	-					
Remote Control	-	Modbus					
Outlet Temperature	°C	4 - 20					
Ambient Temperature	°C	-15 - 48					
Guaranteed Load Capacity Range	-	20% - 100%					

Nota:

- Debido a nuestra política de innovación, algunas especificaciones pueden sufrir cambios sin previo aviso.
- Las capacidades y los insumos se basan en las siguientes condiciones
Enfriamiento: Temperatura del aire exterior: 35°C, Temp. de entrada de agua: 12°C, temperatura de salida de agua: 7°C
- La marca de certificación AHRI indica la participación de LG Electronics en el programa de certificación AHRI. para verificar productos certificados individuales, visite www.ahridirectory.org.
- Los modelos ACAH***VETB / ACA***HETB están certificados por AHRI según el estándar AHRI 550 / 590.

INVERTER SCROLL

• 460 V

Inverter Scroll Chiller	Model	ACAH020HETB	ACAH023HETB	ACAH033HETB	ACAH040HETB	
		C/O	C/O	C/O	C/O	
Power	Phase, Lines, V	3, 3, 460				
Capacity	kW	65	74	114	130	
	RT	18.5	21.0	32.4	37.0	
Input Power	kW	21.5	28.5	36.2	43.0	
Efficiency	W/W	3.02	2.60	3.15	3.02	
IPLV	W/W	5.3	5.1	5.4	5.3	
Sound Pressure	dB(A)	64	66	66	67	
Compressor	Type	Inverter Scroll				
	No. of Compressor	EA	2	4	4	
	Oil Type	PVE				
	Oil charge	cc	1,400 x 2	1,400 x 2	1,400 x 4	1,400 x 4
Refrigerant	Type	R410A				
	Amount of Charged	kg	6.5 x 2	6.5 x 2	6.5 x 4	6.5 x 4
Evaporator	Type	Shell & Tube				
	Pressure drop	kPa	38.8	49.2	29.6	38.8
	Operating maximum pressure (Refrigerant / Water)	kg/cm ²	42 / 10			
	Water Flow Rate (Standard)	LPM	186	211	327	372
	Inlet/Outlet diameter (Water pipe)	mm	50 A / 50 A	50 A / 50 A	65 A / 65 A	65 A / 65 A
Fan motor	Type	BLDC				
	No. of Fan	EA	2	4	4	
	No. of Vanes (per fan)	EA	6			
	Air Flow Rate	CMM	246 x 2 @1,000 rpm	246 x 2 @1,000 rpm	246 x 4 @1,000 rpm	246 x 4 @1,000 rpm
	Motor power	W	900 x 2	900 x 2	900 x 4	900 x 4
Expansion unit	-	EEV				
Weight	kg	560	560	1,034	1,034	
	W	mm	765	765	1,528	1,528
	H	mm	2,200			
Dimension	D	mm	2,154			
	Footprint	m ² /TR	0.089	0.078	0.102	0.089
Protection Devices	High/Low Pressure	-	0			
	Anti Frost	-	0			
Remote Control	-	Modbus				
Outlet Temperature	°C	4 ~ 20				
Ambient Temperature	°C	-15 ~ 48				
Guaranteed Load Capacity Range	-	20% ~ 100%				

- Nota:
- Debido a nuestra política de innovación, algunas especificaciones pueden sufrir cambios sin previo aviso.
 - Las capacidades y los insumos se basan en las siguientes condiciones
Enfriamiento: Temperatura del aire exterior: 35°C, Temp. de entrada de agua: 12°C, temperatura de salida de agua: 7°C
 - La marca de certificación AHRI indica la participación de LG Electronics en el programa de certificación AHRI. para verificar productos certificados individuales, visite WWW.ahridirectory.org.
 - Los modelos ACAH***VETB / ACA***HETB están certificados por AHRI según el estándar AHRI 550 / 590.

• 460 V

Inverter Scroll Chiller	Model	ACAH045HETB	ACAH050HETB	ACAH060HETB	ACAH067HETB	
		C/O	C/O	C/O	C/O	
Power	Phase, Lines, V	3, 3, 460				
Capacity	kW	148	171	195	222	
	RT	42.1	48.6	55.4	63.1	
Input Power	kW	56.9	54.3	64.6	85.4	
Efficiency	W/W	2.60	3.15	3.02	2.60	
IPLV	W/W	5.1	5.4	5.3	5.1	
Sound Pressure	dB(A)	69	68	69	71	
Compressor	Type	Inverter Scroll				
	No. of Compressor	EA	4	6	6	6
	Oil Type	PVE				
	Oil charge	cc	1,400 x 4	1,400 x 6	1,400 x 6	1,400 x 6
Refrigerant	Type	R410A				
	Amount of Charged	kg	6.5 x 4	6.5 x 6	6.5 x 6	6.5 x 6
Evaporator	Type	Shell & Tube				
	Pressure drop	kPa	49.2	29.6	38.8	49.2
	Operating maximum pressure (Refrigerant / Water)	kg/cm ²	42 / 10			
	Water Flow Rate (Standard)	LPM	422	491	558	633
	Inlet/Outlet diameter (Water pipe)	mm	65 A / 65 A			
Fan motor	Type	BLDC				
	No. of Fan	EA	4	6	6	6
	No. of Vanes (per fan)	EA	6			
	Air Flow Rate	CMM	246 x 4 @1,000 rpm	246 x 6 @1,000 rpm	246 x 6 @1,000 rpm	246 x 6 @1,000 rpm
	Motor power	W	900 x 4	900 x 6	900 x 6	900 x 6
Expansion unit	-	EEV				
Weight	kg	1,034	1,522	1,522	1,522	
	W	mm	1,528	2,291	2,291	2,291
	H	mm	2,200			
Dimension	D	mm	2,154			
	Footprint	m ² /TR	0.078	0.101	0.089	0.078
Protection Devices	High/Low Pressure	-	0			
	Anti Frost	-	0			
Remote Control	-	Modbus				
Outlet Temperature	°C	4 ~ 20				
Ambient Temperature	°C	-15 ~ 48				
Guaranteed Load Capacity Range	-	20% ~ 100%				

- Nota:
- Debido a nuestra política de innovación, algunas especificaciones pueden sufrir cambios sin previo aviso.
 - Las capacidades y los insumos se basan en las siguientes condiciones
Enfriamiento: Temperatura del aire exterior: 35°C, Temp. de entrada de agua: 12°C, temperatura de salida de agua: 7°C
 - La marca de certificación AHRI indica la participación de LG Electronics en el programa de certificación AHRI. para verificar productos certificados individuales, visite WWW.ahridirectory.org.
 - Los modelos ACAH***VETB / ACA***HETB están certificados por AHRI según el estándar AHRI 550 / 590.

LG UNIDAD FAN & COIL

¿Qué es un FCU?

FCU (Unidad Fan & Coil) es una unidad interior que se aplica a diversas soluciones utilizando agua proveniente de un Chiller Hydro Kit. Dado que la tubería de agua se instala en interiores, se puede usar de manera más segura.

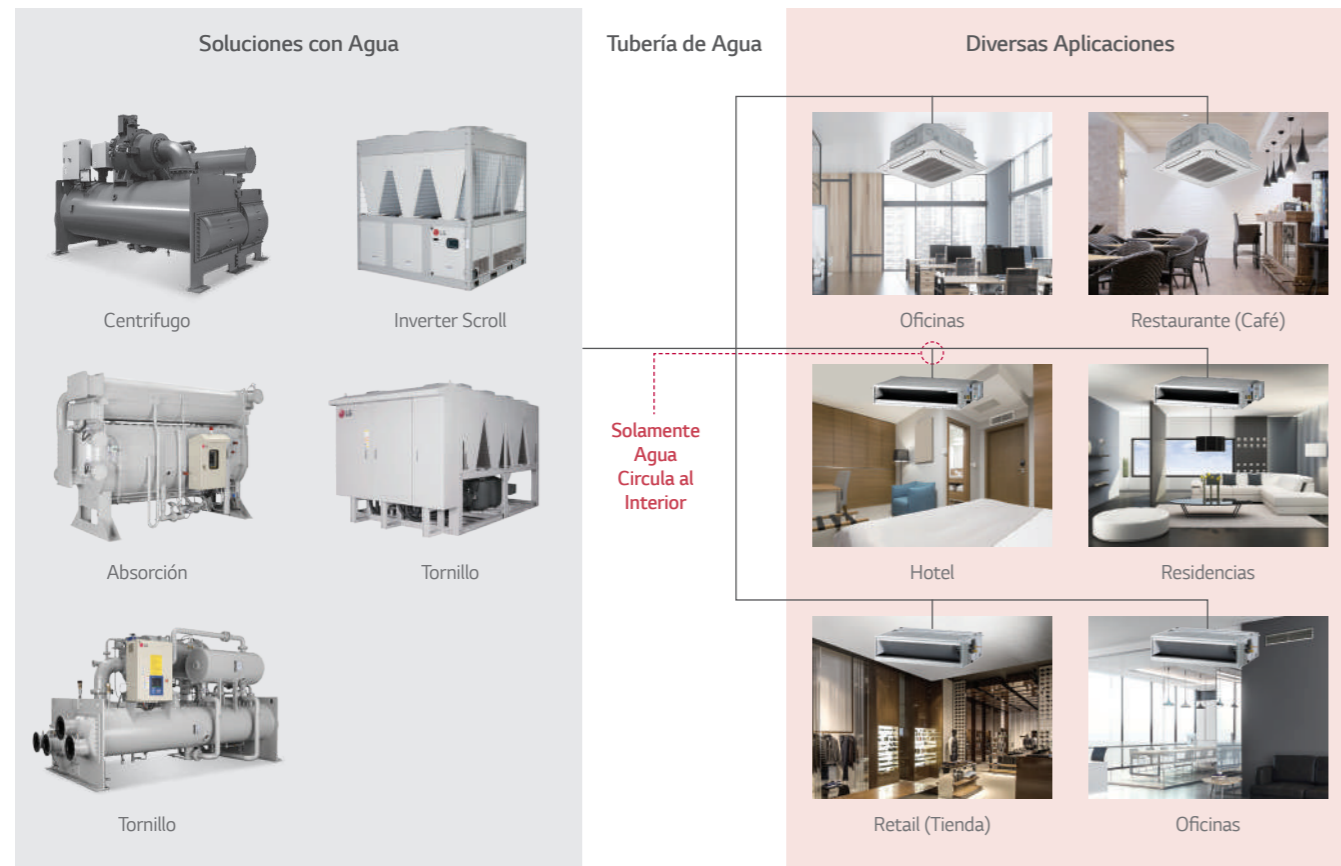

¿Qué se Necesita?

Es natural que los clientes quieran una adecuada temperatura y comodidad. Por el contrario, si el producto es demasiado difícil de instalar o es incómodo de administrar, causará molestias a los clientes.

Usuario	Instalador	Propietarios
Incómodo porque es ruidoso y no enfría lo suficientemente.	La instalación es difícil y lleva demasiado tiempo.	Demasiado difícil y complejo de manejar o limpiar.

¿Por qué un FCU LG?

El equipo LG FCU tiene varias ventajas desde el diseño hasta el funcionamiento con la excelente solución para sistemas de agua helada de LG.

FUNCIONES DE CONFORT	INSTALACIÓN CONVENIENTE	FÁCIL ADMINISTRACIÓN
Usuario	Instalador	Propietarios
<p>Es fresco y tranquilo, por lo que es muy cómodo.</p> <ul style="list-style-type: none"> Bajo Nivel de Ruido LG ThinQ 2 Termistores Modo Nocturno Flujo de Aire de Confort¹⁾ Diseño Estilizado¹⁾ Detección de Presencia¹⁾ Control de Zona³⁾ 	<p>Se puede instalar fácil y rápidamente, ahorrando tiempo.</p> <ul style="list-style-type: none"> Instalación fácil y flexible⁴⁾ Ajuste E.S.P. (Caida de Presión)²⁾ Ajuste de Altura de Plafón¹⁾ 	<p>Administración fácil, sencilla y resolución rápida en caso de un fallo</p> <ul style="list-style-type: none"> Fácil mantenimiento del filtro Auto Secado Fácil Acceso⁶⁾ Control por Grupo Fácil Programación Bloqueo de Control Local Control Centralizado
<p><small>1) Disponible solo Cassette de 4 vías 2) Disponible solo en Ductable (F&C) de baja estática 3) Disponible solo en Ductable (F&C) de media estática 4) Disponible solo Cassette de 4 vías y en Ductable (F&C) de baja estática 5) Disponible solo Cassette de 4 vías y en Ductable (F&C) de media estática 6) Disponible solo en Ductable (F&C) de baja y media estática</small></p>		

Lineal de FCU y Control Central

Con una amplia gama de capacidades (5 - 44 CMM), nuestro FCU se puede aplicar a todo proyecto.

Flujo de Aire (CMM)		5	6	7	8	9	12	13	17	18	19	20	21	25	30	31	34	39	41	44
Cassette 4 Vías	Lineal	●	●	●	●	●	●	●	●	●	●	●	●	●	●	●	●	●	●	●
	Flujo Nominal	kW	1.8	2.7	3.2	4.1	5.5	6.6	9	10.5	13	19	23	25	31	36	44			
	kBtu/h	6	9	10	14	19	23	25	31	36	44									
Ductable (F&C) de Baja Estática	Chasis	TR	TR	TR	TQ	TP	TP	TN	TN	TM										
	Lineal	●	●	●	●	●	●	●	●	●	●	●	●	●	●	●	●	●	●	●
	Capacidad	kW	1.3	1.8	2.5	3.2	3.9	5.5	6.6											
Ductable (F&C) de Media Estática	Chasis	L1	L1	L2	L2	L3	L3	L3												
	Lineal	●	●	●	●	●	●	●	●	●	●	●	●	●	●	●	●	●	●	●
	Capacidad	kW						5.6	6.6	9	10	10.9	12.7	14						
Chasis	kBtu/h						19	23	31	34	37	43	48							
	M1	M1	M2	M2	M3	M3	M3													

※ Todas el lineal es para el tipo de 2 tubos.
* Basado en la capacidad de enfriamiento. Condición de prueba de capacidad de enfriamiento: temperatura del agua de entrada / salida 7°C / 12°C, temperatura del aire interior 27°C BS / 19°C BH

LG Control Central		AC Ez PQCSZ250S0	AC Ez Touch PACEZA000	AC Smart 5 ¹⁾ PACSSA000	ACP 5 ¹⁾ PACPSA000	ACP Lonworks PLNWKB000	AC Manager 5 ²⁾ PACMSA000
Max. Conectable	Imagen						
	UI (A/C, FCU)	16	32	64	128	64	4,096
	A/C + ERV	32	64	128	256	64	-
	UMA	-	-	16	16	16	-
	Chiller	-	-	5 Opcional ³⁾	10 Opcional ³⁾	-	-

1) Sin necesidad de un dispositivo adicional, ACP 5 y AC Smart 5 proporcionan interfaz con BACnet IP y Modbus TCP para BMS
2) Se requiere ACP 5 o AC Smart 5 3) Excepto por algunas características (modo de usuario, función adicional, etc.)